

د موضوعي خپرونو لړۍ

مینه، ویره او تربیه:
په افغانو کورنیو کې د ماشومانو پر وړاندې
ورځنۍ تاوتریخوالی



ډیبراج سمیت



۱۳۸۲ کال سلواغه

د افغانستان د څیړنې او ارزونې اداره

د افغانستان د خپرنې او ارزونې اداره

د موضوعې خپرونو لړۍ

مینه، ویره او تربیه:
په افغانو کورنیو کې د ماشومانو پر وړاندې
ورځنۍ تاوتریخوالی

ډیراج سمیت

© د چاپ حق، د افغانستان د څیړنې او ارزونې اداره ۱۳۸۷ کال. ټول حقوق محفوظ دي د دغه څیړونې د هېڅ یوې برخې بیا چاپ، د استفادې وړ کوم سیستم کې ذخیره، او نورو بڼو ته لکه الکترونيکي، ثبت، ته د هغو اړول، د څیړونکي، د افغانستان د څیړنې او ارزونې د ادارې، د اجازې څخه پرته منع دی، د اجازې لپاره کولای شئ د غې بریښنا پتی او یا تلفون شمیرې سره اړیکې ټینګې کړئ. areu@areu.org.af ۵۴۸
... ۹۳+۷۹۹۲۰۸

د ليکونکي په هکله

ډيپيرا چې سمیت د افغانستان د څېړنې او ارزونې په اداره کې د جنډر او روغتیا د څانگې د څېړنې لوړ رتبه امره ده. د ۲۰۰۲ کال د جنوري په میاشت کې کله چې نوموړې په دغه اداره کې کار پیل کړ، له هغه مهال څخه را په دی خوا هغه یو څېړنیزه مقام کې کار کوي چې په هغه کې دودیزه قانون او د مناقشو د ټولنیزې حل لارو څېړنه؛ په ولسی جرگه کې د بنځو د جنډر گټو استازیتوب؛ حکومتي وزارتونو کې د جنډر پرمختگ؛ او د کورنیو د داینامیزم او زور زیاتې څېړنې شاملې دي. نوموړې مخکې له دی چې افغانستان ته راشی، د لندن د روغتنپالنې په ښوونځي او ټراپیکل هلت کې کار کاوو چرته چې هغې د روغتیایي پالسی څېړنه په ملاوي او زمبیا کې تر سره کړه. نوموړې د لندن د اقتصاد او سیاسي پوهو د ښوونځي څخه دوکتورا لري، چې د دغه رتبې د ترلاسه کولو لپاره یې د هندوستان په راجستان ایالت کې د جنډر مسایلو په هکله سیمه ییزه څېړنه تر سره کړه.

د افغانستان د څېړنې او ارزونې د ادارې په هکله

د افغانستان د څېړنې او ارزونې اداره یوه خپلواکه څېړنیزه موسسه ده او مرکزي دفتر یې په کابل کې دی. د دغه سازمان دنده په لوړ کیفیت سره د څېړنو تر سره کول دي چې په پلان جوړونه او د هغه په پلي کولو کې لارښود او گټور وي. دغه اداره د څېړنې او زده کړې کلتور ته د څېړنیز ظرفیت د ځواکمن کولو او د نیوکو د آسانولو له لارې پرمختگ ورکوي. د افغانستان د څېړنې او ارزونې د ادارې لړلید دادي چې د هغه فعالیتونه د افغانانو ژوند ښه کړي.

د افغانستان د څېړنې او ارزونې اداره په ۲۰۰۲ کال کې د مرستندویه ټولني پوسیله چې په افغانستان کې کار کوي، تاسیس شوه او د بسپنه ورکوونکو هیوادونو، ملگرو ملتونو او نورو څواړخیزه نمایندگيو، ناولتي سازمانونو (NGOs) د استازو څخه یو مدیره پلاوي لري. د دغه ادارې اوسنی بودجه د اروپا د کمیسیون، د کپوالو لپاره د ملگرو ملتونو عالي کمیشری، نړیوال بانک او د ډنمارک، سویس، ناروې، سویډن او انگلستان هېوادونو لخوا برابرېږي.

کوروداني

د زیاتو کسانو له مرستې، ملاتړ، او وخت لگولو څخه پرته به د دغه پانې لیکل او د هغه لپاره څېړنه د پلي کېدو وړ نوي.

په کومو کلیو او ښاري سیمو کې چې څېړنه تر سره شوه، د څېړنیزه ډلې له غړو څخه د دغو کلیو او ښارونو د اوسېدونکو د میلیمستیا لپاره؛ د خپلو د کورنیو د کیسو په ویلو کې او د خپل د ژوند د تفصیلاتو د شرح او بیان لپاره د هغوی د زغم؛ د څېړنې د موخو سره د توافق او ملاتړ لپاره د هغوی د تیاري او ملاتړ څخه، او د څېړنې ډلې ته د خپل ارزښتمند وخت د ورکولو او له هغوی سره د مرستې لپاره، له هغو څخه زیاته خوښې او مننه کوو. زه د لیکوالي په توګه داسې هیله لرم چې د خپل د توان په اندازه مې د هغوی له دغو معلوماتو او کیسو سره چې له څېړنیزه ډلې سره یې شریکې کړې دي، د هغوي په بیا لیکلو او تحلیل کې مې انصاف کړی وي.

دغه څېړنه به د څېړنیزه ډلې د خواری، ځان و قفولو او ټینګار څخه پرته چې د مرکو او معلوماتو په راټولولو کې یې په څېړنیزه سیمو کې تر سره کړې دي، شونې نوي فهمی، سکینه، وفایي او زهرا په بامیانو کې؛ اسبلا، هما، نیکزاد، او رویش په هرات کې؛ حنیفه، جلیل، مانون او پروین په ننگرهار کې؛ فروزش، لینا، قاسمیار او ساغر په کابل کې. د څېړنیزه ډلې هغو غړو چې د افغانستان د څېړنې او ارزونې له ادارې سره د ساحوي کار د بشپړېدو څخه وروسته دندې ته ادامه ورکړې ده، هغوی همدارنګه باید د هغوی د تحلیلي پوهی او تفسیل ته د دوامداره پام له کبله وپېژندل شی.

د افغانستان د څېړنې او ارزونې د ادارې او د افغانستان بشري حقونو د خپلواک کمیسیون تر منځ د همکارۍ د دغه کار په بشپړېدو کې یوه غوره برخه وه. زه په ځانګړې توګه غواړم چې د سیمه ییزه ټولو کارکوونکو څخه په بامیانو، هرات او ننگرهار کې د هغوی له میلیمستیا او مرستې څخه چې هغوی زما همکارانو او ما ته زموږ په بیا بیا کتنو باندې وړاندې کړه، کوروداني او مننه وکړم.

د معلوماتو د راغونډولو د پای پر او په لورد ارزلا اشرف او هم یاسمین ملاتړ او مرسته د معلوماتو د مفصل عنصر په ډاډمنتیا او بشپړتیا کې اړینه او لازمي وه. یاسمین څخه د کورنیو د نخشو د طرحی او کښلو لپاره خاصه مننه کووم. له څېړنیزه ډلې څخه د څېړنې د پلي کولو سره د مقابلې کولو لپاره د ایلین سمرز د ملاتړ څخه چې د خپل په وخت کې ستونزمن کار دی، مننه کووم. له ټولو ناڅرګندو لوستونکو او پامیلا هنټې څخه د هغوی د نظراتو او لیدلورو څخه چې د دغه پانې په هکله یې وکړې مننه کووم.

په پای کې، غواړم چې له پالا کانتور څخه د هغی د بی پایه مشورو او ملاتړ لپاره چې د دغه څېړنیزه پروژې په اوږدو کې یې وکړې، مننه وکړم.

ډیبراج سمیت، د ۲۰۰۸ کال فبروری

لړلیک

x	لنډيز.....
۱	۱. سريزه.....
۴	۲. د څيړنې طرز.....
۵	۱.۲. د څيړونکو او د ځواب ورکونکو ترمنځ اړيکې ټينګول.....
۸	۲.۲. د تحليل طرز.....
۱۰	۳. لومړۍ برخه څيړنيزه سيمې.....
۱۰	۱.۳. د باميانو ولايت.....
۱۱	۲.۳. د کابل ولايت.....
۱۲	۳.۳. د هرات ولايت.....
۱۴	۴.۳. د ننگرهار ولايت.....
۱۲	۴. دوهمه مرحله: د ماشومانو لپاره د مور او پلار هيلې او ارمانونه او په کورنۍ کې د ماشومانو رول.....
۱۲	۱.۴. د ماشومانو لپاره هيلې او ارمانونه.....
۱۷	۲.۴. د ماشومانو لپاره هيلې او ارمانونه: زده کړه.....
۲۰	۳.۴. په کورنۍ کې د ماشومانو رول او مسؤليتونه.....
۲۱	۴.۴. د ماشومانو په روزلو کې د کورنۍ د مختلفو غړو دنده.....
۲۳	۵. د بدني سزا په اړه ليد لورۍ: څه منل شوی، څوک وهل کيږي، او څوک د تاوتريخوال د ترسره کولو حق لري.....
۲۳	۱.۵. د بدني سزا بڼې او ډولونه.....
۲۵	۲.۵. د هلکانو او نجونو د بدني سزا توپير.....
۲۵	۳.۵. په کورنۍ کې څوک د ماشومانو د وهلو حق لري.....
۲۷	۴.۵. د هغه زيان پيژندل چې ماشومانو ته د تاوتريخوالی به مټ وررسيدلی وی.....
۲۹	۶. د بدني سزا په اړوند ليدلوری د حقایقو او اصوراتو اختلاف.....
۲۹	۱.۶. بدني سزا د وروستی وسیلی په توګه.....
۳۰	۲.۶. بدني سزا د يو ډول بڼه تاديپ په توګه.....
۳۱	۳.۶. د ماشومانو پر وړاندې د هر ډول تاوتريخوالی نه منل.....
۳۴	۴.۶. د کورنيو په منځ کې مخالفتونه.....
۳۷	۵.۶. کورنۍ شخړې او مخالفتونه.....
۳۹	۷. د ماشومانو پر وړاندې د تاوتريخوالی دلايل، ويره او د نورو لارو نشتوالی.....
۳۹	۱.۷. ماشومان په ويره کې ساتل.....
۴۱	۲.۷. د مور او پلار څخه ويره.....
۴۲	۳.۷. د نورو لارو چارو په لټه.....
۴۳	۴.۷. د بدني سزا پر ځای نورې لارې چارې او د ماشومانو د روزلو لپاره د نوي مهارتونو زده کړه.....
۴۵	۸. د ماشومانو پر وړاندې د تاوتريخوالی دلايل ۲: د کنټرول دلاسه ورکول.....
۴۵	۱.۸. د مشرانو احساسات څرنگه د تاوتريخوالی کچه مالوموی.....

۳۷د نورو خلکو قار او غوسه پر ماشومانو ویستل
۴۸د لویانو د تاوتریخوالی په هکله د ماشومانو مکلفیتونه
۴۹د اقتصادي ناخوندیتوب غیري مستقیمی اغیزی
۵۱په مخکې لاری د بدلون لپاره فرصتونه
۵۱۱.۹. په یوه کورنۍ کې د نسلونو په اوږدو کې بدلون
۵۳۲.۹. د وخت په تیریدو سره به انفرادی سلوک او کړو وړو کې بدلون
۵۲۱۰. په مخکې لاری ۲: پایلې او وړاندیزونه
۵۲پنځه اساسی دلایل چې د ماشومانو پر وړاندې د تاوتریخوالی سبب گرځي
۵۷د پالیسی او پروگرامونو لپاره وړاندیزونه
۵۹موخز
۶۰ضمیمه: د کورنیو نخشې او د نخشلارښود
۶۲د افغانستان د څیړنې او ارزونې د ادارې څیړونې

لنډيز

دغه څېړنيز کتاب د کورنيو د څلورديو الونو په منځ کې د ماشومانو پر وړاندې تاو تريخوالي تر بحث لاندې نيسي. د دغه څېړنې لپاره معلومات چې د خپل ماهيت له لحاظه کيفيتي دي، د افغانستان د څلورو ولايتونو: باميانو، هرات، کابل او ننگرهار له کليوالو او ښاري سيمو څخه راغونډ شوي. په دغه څېړنه کې هڅه شوي چې د تاو تريخوالي افراطي او يا غير معمولي حالات راغونډ نشي، بلکې دغه څېړنه د تاو تريخوالي د ډېر نورمال او طبيعي حالت پورې چې د خلکو د ورځنيز ژوند (ورځنيز تاو تريخوالي) برخه ده، اړه لري.

په کورنۍ کې د ماشومانو پر وړاندې تاو تريخوالي په دوو برخو وېشل کېږي: تاو تريخوالي چې د انضباط او يا سزا په ډول ترې کار اخستل کېږي او تاو تريخوالي چې د غوسې، تشويش او يا نااميدۍ له کبله د مرتکب لخوا ترسره کېږي. دا څرگنده ده چې په حقيقت کې د دغه دوه ډوله تاو تريخوالي ترمنځ ښايي تداخل موجود وي، سره لدې، د تحليلي وضاحت په موخه په دوه برخو وېشل گټور کار دی.

اساسي موندنې:

- په کومو ټولنو کې چېرې چې دغه څېړنه ترسره کېده، د کورنۍ د غړو لخوا د ماشومانو پر وړاندې تاو تريخوالي منل شوي: يعنې دغه کار په پراخه کچه پېژندل شوي او کار ترې اخيستل شويدي.
- تر يوې زياتې اندازې پورې، د ماشومانو پر وړاندې تاو تريخوالي د منلو وړ ندې؛ زياتره خلک هغه ته د ماشومانو د تربيه لپاره د يوې ښې لارې په سترگه نه گوري.
- اکثره خلک په دې اند دي چې د خپلو ماشومانو د انضباط لپاره د تاو تريخوالي څخه پرته لارې خپلې کړي، خو زياتره خلک له دغه شان لارو څخه واقف ندي.
- د ماشومانو پر وړاندې زياتره تاو تريخوالي د لويانو پر احساساتو پورې تړلې دي، کله چې مشران روحي فشار لري او

خپله غوسه پر ماشومانو او يا خوښندو ورونو باندې کښيښوي.

- د مرتکبينو په اړوند د ټولنيز لږ قضاوت سره، کورنۍ کې د ماشومانو پر وړاندې تاو تريخوالي د مور او پلار او د ماشومانو تر منځ د يوې عادي اړيکې په توگه منل کېږي. متعاقباً، د يو ماشوم پر وړاندې د ظالميدو په پايله کې د ماشوم له کور څخه تښتيدو يا د بدنامۍ ويره يا اندېښنه نشته.

په کورنۍ کې د ماشومانو پر وړاندې د دوامداره يا مزمن تاو تريخوالي پنځه بنسټيز دلایل پېژندل شوي دي:

- لومړی دا چې، ځينې خلک د ماشومانو بدنې سزا د هغوی د روزلو يوه ښه لار گڼي.

- دوهم، هغه خلک چې فکر کوي وهل يا بدنې سزا بايد د وروستنۍ هڅې په توگه يوازي د اخلاقو د ډېر زيات انحراف په حالاتو کې استعمال شي، او يا هيڅ استعمال نشي، دغه خلک د ماشومانو د روزلو لپاره د مورنيز او پلارنيز څه نا څه مهارتونو او ميتودونو سره اشنا دي.

- دريم، د ماشومانو د راتلونکې لپاره د مور او پلار اندېښنې چې د هغوی ماشومان به په راتلونکې کې د کورنۍ او ټولنې ښه غړي نه وي، دغه اندېښنې او د مورنيز او پلارنيز مهارتونو يا د انضباط ميتودونو د نه پوهې سره يو ځای ميندې او پلرونه دی ته هڅوي څو د بدنې سزا څخه کار واخلي، حتی چې هغوی د ماشومانو سره د دوي دغه شان عمل سم او اغېزمن نه گڼي.

- څلورم، د کورنۍ د مشرانو روحي فشار او غوسه هغوی د ماشومانو وهلو ته اړ باسي. په کورنۍ کې د تشويش او محروميت ممکنه دلایل په کورنۍ کې د مشرانو او د کورنۍ د مادي اړتياوو اړوند د اقتصادي بې ثباتۍ ترمنځ زيانوونکې اړيکې وي.

- پنځم، له کومه ځايه چې په کورنۍ کې د ماشومانو پر وړاندې تاو تريخوالی پراخ او معمول کار منل کيږي، د دغه ډول تاو تريخوالی په اړه ټوليزه قضاوت موجود ندي، چې په پايله کې تاو تريخوالی په ټولنه کې همدارنگه په نه بدلیدونکي بڼه پاتې کيږي.

- دغې څېړنې داسې څرگنده کړې ده چې د وهلو او يا بدنې سزا به بڼه د ماشومانو پر وړاندې د تاو تريخوالی د صحيح توب او يا غلط والی په هکله د انفرادی اشخاصو او د ټولنو نظرونه يو شان ندي. ځکه خو خلک لېوال دي خو د خپلو ماشومانو د بڼې تربیې لپاره تر ټولو غوره ميتودونه تر بحث او څېړنې لاندې راوړي او پدی اړه د خپلو نظرونو بدلون ته حاضر دي. په داسې حال کې چې، په ټولنه کې دا غير معموله خبر ده چې خپل غړی د ماشومانو په ورځني تاو تريخوالی باندې تورن کړي، ډېرې خلکو تاييدوله چې د ماشومانو پر وړاندې تاو تريخوالی دواړه فزيکي او روحي کېدای شي د ضرر لامل وگرځي او پدی آند وو چې د ماشومانو د روزلو او انضباط لپاره اغيزمنه لارنده.

- هغه والدين چې ددې څېړنې کار کونکو د څېړنې په لړ کې ورسره خبرې اترې کړي، ډېر لېوال دي چې هغوي د خپلو بچيانو لپاره غوره والدين وي او خپل بچيان به په بڼه توگه وروزي په همدې توگه، زياتره ځواب ورکوونکې کولای شي چې د خپل حالت او دا چې ولي د هغوي په کورنۍ کې د ماشومانو پر وړاندې تاو تريخوالی ترسره کېږي، درک او تحليل يې کړي. دغه پوهه يا خبرتيا کېدای شي د نارينه وواو بنځو، ځوانانو او بوډاگانو، خان او غريب، تعليم يافته او بی سوادو خلکو په منځکې وموندل شي.

سپارښتنې:

- د ميندو او پلارونو لپاره د ماشومانو د روزلو د مهارتونو د نورو لارو پروگرامونه رامنځته کول، چې له کليوالو حالاتو سره مناسب وي. هر پروگرام چې د ماشومانو پر وړاندې د تاو تريخوالی د مخنيوي په برخه کې کار کوي، لومړی بايد پوه شي چې په ټولنو کې د ماشومانو پر وړاندې د تاو تريخوالی د منفي پایلو او دا چې تاو تريخوالی د ماشومانو د انضباط يا تشويق لپاره غوره لاره نده، عمومي خبرتيا موجوده ده. له دی کبله د

معلوماتي کمپاينونه بايد د مورنيو او پلرنيو مهارتونو د نورو لارو په هکله د خلکو په خبرتيا تمرکز وکړي.

- د ميندو او پلرونو لپاره د ماشومانو د روزلو نور مهارتونه بايد د هغو موسسو لخوا طرح شي چې په دغه ساحه کې له بيلابيلو ټولنو سره په نږدې همکارۍ کې کار کوي، تر څو ډاډه شي چې دغه شان نوری لاری د افغانستان د بيلابيلو چاپيريالو لپاره اختصاص شوي.

- په سيمه کې د شتو سرچينو په مرسته کار کول. د ټولني نفوذ لرونکي خلکو په شمول د مشرانو (نارينه او هم بنځينه)، ملايانو، د روغتيايي پاملرنې سيمه ييز کارکوونکي يا بنوونکي، په ټولنو کې د ماشومانو د روزلو د نورو لارو د بنوونې او مباحثې د ليردولو په برخه کې کېدای شي گټور ثابت شي. نوموړې څېړنې په ټولنه کې داسې اشخاص وپېژندل چې په ځانگړې توگه د ماشومانو پر وړاندې د تاو تريخوالی پر ضد وو. دغه اشخاص کېدای شي د هغه پروگرامونو په وسيله چې موخه يې په کورنيو کې د ماشومانو پر وړاندې د تاو تريخوالی قابو کول دي په گوته شي او د ماشومانو د روزلو د نورو لارو د مهارت پيغامونو او د ماشومانو پر وړاندې د تاو تريخوالی له امله د ضرر پېښېدو پوهې د خپرلو لپاره وگمارل شي.

- د ټولني د لا زياتې بوختيا تشويقونه. پروگرامونه او کمپاينونه اړين دي چې ټولني يو ټوليزه قضاوت ته تشويق کړي چې د ماشومانو پر وړاندې تاو تريخوالی به د هغوی په ټولنه کې و نه منل شي، او هغه خلک چې د ماشومانو پر وړاندې تاو تريخوالی او زور زياتې کوي هغوی وهڅوي چې دغه کار بس کړي. که چېرې د ماشومانو توهين باندې اغماض ونشي او په ټولنه کې معمول و نه منل شي نو حتی که خلک د روحي فشار لاندې يا د نااميدۍ احساس هم کوي نو دغه کار به ونکړي.

- کورنيو ته بنوونه وشي چې روحي فشار له تاو تريخوالی څخه پرته اداره کړي. د تشويشونو د اداره کولو د پر مختللو مهارتونو په برابرولو او په کورنۍ کې د تشويش د اثراتو پراخه پوهه به په کورنۍ کې د ماشومانو پر وړاندې د تاو تريخوالی مخه ونيسي.

۱. سریزه

د ماشومانو پر وړاندې تاوتریخوالی په دوو برخو وېشل کېږي: تاوتریخوالی چې د انضباط او یا سزا په ډول تری کار اخستل کېږي؛ او تاوتریخوالی چې د غوسې، روحی فشار او یا ناامیدۍ له کبله د مرتکب لخوا ترسره کېږي. دغه دوه کتگوري د تاوتریخوالي د اداره شوی او نه اداره شوی مفهوم په نظر کې نیولو سره یو شان دی. داسې پوهه موجوده ده چې په حقیقت کې د دغو دوو کتگوریو ترمنځ زیاتۍ موجود دی. په سمه او سنجول شوی ډول تاوتریخوالی چې د انضباط او یا سزا ورکولو په موخه وی، او تاوتریخوالی چې بنیاد یې د شخص غوسه وی او خپله اداره یې له لاسه وکړی وی، د ماشومانو پر وړاندې د دغه دوه ډوله زور زیاتۍ ترمنځ توپیر موجود دی. سره له دې، د تحلیلي څرگندونې په موخه د دغه دوه ډوله تاوتریخوالی طبقه بندي گټور کار دی. سر بیره پردې، د ماشومانو پر وړاندې زور زیاتې په ښکاره او عمومي توگه د دغه دوه کتگوریو په برخه کې د ځواب ویونکو لخوا تر بحث لاندې راتلی.

په بیلا بیلو ولایتونو کې د ماشومانو پر وړاندې د تاوتریخوالی په ډول ډول بڼو کې د لږ شان توپیر سره سره، د تاوتریخوالی ډېری عامی بڼې چې څرگنده شوی هغه، په څپیره وهل، ناوړه خبری، په سوک، لغته، لښته، کیبل او یا بوتانو باندې وهل وو. په حقیقت کې، د ډېرو کورنیو لپاره دغه راز تاوتریخوالی کېدای شي د نورمال یا د ورځنۍ تاوتریخوالی بیلگه ورکړي. د بی شانه یا غیر معمول تاوتریخوالی د ډولونو بېلگې چې د دغه څېړنې په بهیر کې موندل شوي عبارت دي له په ماشومانو ډزی کول، په رسۍ تړل، د ژمې په سره هوا کې بهر په یخو او بو مینځل او د خلکو پر وړاندې د هغوی سپکاوی.

د ماشومانو پر وړاندې د تاوتریخوالی ډېرو کیسو باندې په مشرح توگه بحث وشو او د ماشومانو پر وړاندې د تاوتریخوالی په هکله بیلا بیلې لید لوری او مفکورې راغونډې شوی. دغه معلومات پدی موخه تجزیه کېږي خو د دغه لاندې مسایلو په پوهیدو کې تری گټه واخستل شي:

په ۲۰۰۲ کال کې، د افغانستان د څېړنې او ارزونې ادارې (AREU) په افغانستان کې د کورنۍ ډاینامېزم د بدلیدونکې طبیعت په هکله د څېړنې یوه پراخه پروژې پیل کړه، چې په ځانگړې توگه، په کورنیو کې د کورنیو جوړښت او د جندر بدلون او نسلي رولونه او اړیکې د تاوتریخوالی په کچه باندې څه ډول اغېزه کوي. کومې څېړنې چې تر اوسه سرته رسېدلي دا هڅه یې کړې څو اټکل کړي چې کوم ډول کورنی تاوتریخوالی چې د ټولنې لخوا د یوگروپ په توگه، ښځې د یوې ډلې په ډول د نرانو په وړاندې، او د مختلفو نسلونو او افرادو لخوا که نارینه وي او که ښځینه، مناسب او قانوني گڼل شوی وي. د دغه څېړنې موخه دا ده چې د روحی فشار اصلي عوامل یا په تاوتریخوالی پوری اړوند انفرادي او ټولنیز خصوصیات او د کورنۍ د غړو په منځ کې د تاوتریخوالی منل درک او په گوته یې کړي.

دغه پاڼه د پورتنۍ څېړنې له یوې فرعی برخې څخه بحث کوی: په کورني واحد کې د ماشومانو پر وړاندې تاوتریخوالی^۱. د دغه څېړنې لپاره لومړني معلومات، د افغانستان د څلورو ولایتونو، بامیانو، هرات، کابل او ننګرهار له کلیوالو او ښارې سیمو څخه راغونډ شوو، چې کاملاً کیفیتي څېړنیز معلومات دي.

دغه څېړنه کې هڅه شوی چې د تاوتریخوالی افراطی او یا غیر معمولي موارد راغونډ نشی بلکې دغه څېړنه د تاوتریخوالی د ډېر عام او عادي بڼو سره چې د خلکو د ورځنۍ ژوند ورځنیز تاوتریخوالی یوه برخه ده، تړاو لري په داسې حال کې چې د دغه څېړنې موخه دا نوه چې په کورنیو کې د تاوتریخوالی اندازه څرگنده کړي، دغه څېړنې وموندل چې په کورنۍ کې د ماشومانو پر وړاندې تاوتریخوالی په خپلو ټولو بڼو سره د څېړنې په ټولو سیمو کې جاري دی. په حقیقت کې، د ماشومانو پر وړاندې فزیکي تاوتریخوالی په ټولو ۲۸ موضوعاً څیړل شویو کورنیو کې په بیلابیلو کچو موجود وو. د ټولنو د خلکو د کیسو پر بنسټ او په مسؤنه توگه داسې وپیلی شو چې، که ټولو نه، خو یو اندازه ماشومانو په دغو ټولو کورنیو کې اکثره په لویو ټولنو کې په کورنۍ کې په بیلابیلو کچو تاوتریخوالی زغمې.

^۱ په دې څېړنه کې د ماشومانو په وړاندې تاوتریخوالی کې ټولې بدني سزاگانې او واړه ظالمانه یا د سپکاوي څخه ډک عملونه شامل دي.

دی. د ماشومانو پر وړاندې یې پروایې او په کورنۍ کې ماشومان په زوره شاقه کارونو ته اړول په تفسیل نډی بیان شوی، ځکه چې دغه مسایل د پراخې څېړنې د پروژې له مقصد څخه بهر وو او همدارنگه ځواب ورکونکو په دی هکله ډېری خبرې نکولې.

د دغه څېړنې د موندنو پر بنسټ، دغه پاڼه څو مهمه استدلالونه کوي. لومړي، په هغو ټولنو کې چې څېړنه تر سره شوه، د ماشومانو پر وړاندې تاو تريخوالی د کورنۍ د غړو له خوا منل شوی کار وو، په زیاته کچه تری کار اخستل کېدو او خلک ورسره آشنا وو. سره له دې، د ماشومانو په وړاندې تاو تريخوالی په پراخه کچه د منلو وړ ندی؛ د ماشومانو په وړاندې دا ډول کره وړه د منلو وړ ندی او ښه هم نه بریښي. دوهم، او د لومړنۍ موندنې د پایلې په توګه، د ډېر خلک لېوال دي څو د خپلو ماشومانو د روزنې لپاره د تاو تريخوالی څخه پرته نوری لاری چاری غوره کړي، مګر د ورته لارو چارو په اړوند ډېر لږ معلومات لري. دریم، ډېر تاو تريخوالی چې ماشومانو ته متوجه ده هغه د لویانو د احساساتو سره تړاو لري، کله چې د کورنۍ مشر غړي د فشار لاندې وي نو ماشومانو یا خویندې او وروڼه د هغوی د غوسې قربانې ګرځي. څلورم، په کورنۍ کې د ماشومانو په وړاندې تاو تريخوالی د نورمالی او عادي اړیکې د یوی برخې په څیر ګڼل کېږي. او د میندو او پلرونو د دغه کار په اړه کوم خاص ټولنیز قضاوت نکېږي. ځکه خو، د ماشوم په وړاندې د ظلم او سخت دریغ خپلولو پر مهال د رټلو یا تورنیدو څخه لږه ویره لیدل کېږي. د ماشومانو د روزلو د نورو لارو رامنځته کول، د روحي فشار د اداره کولو مهارتونه او په کورنۍ کې د ماشومانو په وړاندې د ډېر لفظي انتقاد (چې پخپله د ټولني څخه رامنځته کېږي) تاو تريخوالی به د تاو تريخوالی په وړاندې د ننگونې تر ټولو ښې او اغېزمنې لارې وي.

دا لاندې فصل د نوموړې څېړنې میتود تر بحث لاندې نیسي او د څېړنې هغه میتودونه چې د معلوماتو د راټولولو او تحلیل لپاره په

• د ماشومانو پر وړاندې د افرادو د تاو تريخوالی او دوامداره یا مزمن تاو تريخوالی دلایل او عوامل؛

• څوک د ماشومانو پر وړاندې تاو تريخوالی کوي؛

• څوک د ماشومانو پر وړاندې د تاو تريخوالی حق لري او د تاو تريخوالی د دغه شان وړوالي په هکله لویان څه ډول احساس کوي؛

• د ماشومانو پر وړاندې تاو تريخوالی څومره معمول دی؛ او،

• د ماشومانو پر وړاندې تاو تريخوالی د وخت په تیریدو سره څه بدلون موندلی دی.

دغه پاڼه د ماشومانو پر وړاندې د تاو تريخوالی په هکله د لویانو پر لید لورو او مفکورو متمرکه ده، هغوی خپله د ماشومتوب پر مهال دغه شان تاو تريخوالی پر خپل ځان لیدلی دی. د مشرانو لیدلورو باندې په تمرکز سره دغه پاڼه هغه مسایل چې ولی میندی او پلورونه په کورنۍ کې د ماشومانو پر وړاندې سخت دریغ لري، تر بحث لاندې نیسي.^۲ څېړنیزه ډلو له ماشومانو سره د عملی او میتودی دلایلو له کبله مرکه و نه کړه.^۳ همدارنگه، د ماشومانو پر وړاندې د تاو تريخوالی ځانګړی بڼې په دغه پاڼه کې نه څیړل کېږي. لومړی، د ماشومانو پر وړاندې جنسی تیری د دغه څېړنې د لویې پروژې له مقصد او بهیر څخه بهر وو. دوهم، د ماشومانو واده او اجباري ودونه په دغه پاڼه کې تر پوښن لاندې ندي راغلي، خو د دغه ادارې په یوه بله پاڼه چې د ودونو د کړنلارو او په کورنۍ کې په تاو تريخوالی باندې د هغې د اغېزو اړوند پروژو کې راغلي، څیړل کېږي. دریم، په دغه پاڼه کې په اصلي توګه د ماشومانو پر وړاندې د فزیکي تاو تريخوالی او بدو ویناوو په هکله یو لړ بحثونو باندې ټینګار شوی

^۲ د یوې وړوکې څېړنې لپاره چې په کابل کې تر سره شوه او له ماشومانو سره خبرې پکښې وشوې مګر ډېر د پایښت په اړوند ده، فضل جلیل (۲۰۰۳) ته څیر شې. په افغانستان کې ماشومانو باندې د بدني سزا د تاثیر په اړوند معلوماتو لپاره د سویدن او ناروې د ماشومانو د ژغورنې ادارو سره اړیکه ټینګه کړې.

^۳ د ماشومانو سره خبرې اترې د لویې پروژې د میتودولوژي د وس څخه پورته و. دې کار د څېړونکو ځانګړي مهارتونو ته اړتیا لرله کومو ته چې تر هغه وخته لاس رسې نه وه، او دې ډول کار ته یو ځانګړی میتود او ګام پکار و چې کېدای شي د څېړنې نورې برخې یې د ځنډ سره مخ کړي وای.

شوي، وړاندې کوي. اتم فصل د ماشومانو په وړاندې د تاوتریخوالی لاریات عوامل بیانوي، چې د لویانو د روجي فشار او ناامیدی د احساس له امله چې کېدای شي په کورنۍ کې د ماشومانو په وړاندې د تاوتریخوالی لامل وگرځي، تمرکز کوي. نهم فصل د خلکو د ادراک او پوهې د څېړنې پوسيله حالاتو ته د بدلون لپاره خلاوو ته پام رااړوي خو جوته کړي چې څنگه او په څه ډول په کورنۍ کې د ماشومانو په وړاندې تاوتریخوالی د وخت په تیریدو سره بدلون موندلې وروستي او د دغه پانې د پای او بشپړیدونکې فصل تر ټولو مهمو او ارزښتناکو بحثونو باندې رڼا اچوي او د پالیسی او پروگرام هغه وړاندیزونه چې د دغه څېړنې څخه لاسته راځي وړاندې کوي.

لکه څرنگه چې دا مضمون په کورنۍ کې د ماشومانو په وړاندې د تاوتریخوالی اړونده مسایلو باندې تمرکز کوي مگر د یادونې وړ ده چې د نوموړې څېړنې کاري ټیم د ماشومانو سره د هغوي د والدینو او نورو مشرانو لخوا د ژورې مینې محبت او پاملرنې شاهد هم دي. همدا راز والدینو د خپلو ماشومانو د راتلونکې په اړه خپلې ژورې اندیښنې او پراخه هیلې او امیدونه څرگند کړل، لکه څرنگه چې پدې اړه په څلورم فصل کې ورته اشاره شوې ده.

کارول شوي، په لنډ ډول نښې، بل، دریم فصل د څېړنې اتمه بیلابیلې سیمې تشریح کوي. څلورم فصل د والدینو هغو امیدونو او هیلو ته لنډه کتنه کوي کوم چې د خپلو ماشومانو د راتلونکې لپاره یې لري او همدارنگه په کورنۍ کې د ماشومانو رول روښانوي، خو هغه شرایط څرگنده کړي په کوم کې چې د ماشومانو پر وړاندې تاوتریخوالی او اجبار ترسره کېږي پنځم فصل د هغه تاوتریخوالی نمونې او ډولونه تشریح کوي چې په ټولنو کې چیرته چې دغه څېړنه ترسره شوه عادي او معمولي بریښي. همدارنگه دغه فصل د هلکانو او نجونو د روزنې ترمنځ توپیر په گوته کوي او دا هم بیانوي چې په یوې کورنۍ کې چاته او پر چا باندې د تاوتریخوالی حق ورکول شوی. نوموړی فصل دا هم سپړي چې ټولنه د ماشومانو په وړاندې د تاوتریخوالی د زیان څخه څه خبرتیا لري. شپږم فصل د بدني سزا د استعمال په وړاندې د کړو وړو توپیر څیړي او داسې نمونې وړاندې کوي چې د یوې کورنۍ گڼ شمېر غړي بیلابیل نظرونه لري. نوموړی فصل دا هم بیانوي چې څرنگه د خلکو معنوي نظرونه د ماشومانو سره د تاوتریخوالی په مهال د هغوي د اصلي چلند سره توپیر لري. اووم فصل د بدني سزا په اړه د میندو او پلرونو مختلف دلیلونه څیړي او د ماشومانو د روزنې او تربیې ځینې نورې لارې چې د ځواب ورکوونکو لخوا تشخیص

۲. د خپرنې طرز

په هغه وخت کې د هغې وراره ناست و او مونږ ته يې شا اړولې وه، کله چې ماجان^۴ هغه وليد نو ورته په غوسه شوه، لښته يې راواخيسته او وهل يې ورباندې پيل کړل. پدې وخت کې د هغې وراره د تاوتريخوالي زغملو ته چمتو ډېر غلی کښيناست. ماجان هغه (وراره) په ملا او لاسونو وهلو. دغه وړوکي ماشوم ډېر په نرمۍ سره ژړل او د ستومانه سترگو څخه يې اوښکې رابهيدلې. هغه کونښن کاوه چې لاسونه په لستونو کې پټ کړي مگر ماجان لانور هم واهه او چيغې يې ورباندې وهلې "ته ماته غوږ نه نيسي نو دا ستا سزاده" نو په هغه وخت کې زه يې حسه شوم او يوازې دومره مې وکړل چې لينا ته مې وويل چې ماشوم د ماجان د وهلو څخه وژغوره. کله چې لينا د ماجان څخه وغوښتل چې د ماشوم وهل ودروي، نو هغې د ماشوم وهل بند کړل او زمونږ خواته راغله. پدې وخت کې ماشوم ژړل مگر ډېر په نرمۍ او پټه سره. ما هغه ماشوم ته وويل چې زما خواته راشي، مگر هغه راڅخه ويريدله، هغه د ټولو خلکو څخه په ويره کې ښکاريدله کله مې چې د دوهم ځل دپاره د هغه (ماشوم) څخه وغوښتل چې زما خواته راشي مگر هغه بيا هم ما ته د راتگ څخه ويريدله، پدې وخت کې ماجان ورباندې چيغه کړه چې راشي نو بيا هغه زما خواته راغی او ما د هغه مخ ښکل کړ او خپل څنگ ته مې کښيناو، خو هغه بيا هم ژړا پيل کړه. ما داسې احساس وکړ چې د نوموړي ماشوم لپاره دا لومړی ځل وه چې د هغه سره څوک مينه کوي او هغه ښکلوي. نو زما لپاره دا ډېر ستونزمن کار و چې خپل ځان قابو کړم او اوښکې څښيدل مې اودروم، دا ځکه چې نوموړی ماشوم خورا بې گناه او معصوم و.^۵

له سيمې څخه د يادابنتونو څخه، ساغر وفا د څيړنيزه ډلې يوه غړې

مرکې او مباحثې کلمه په کلمه په ليکلي ډول ثبت شوي دي. د ساحوي څېړنو يادابنتونه ددې لپاره ساتل شوي ترڅو اړوند غير رسمي خبری اتری او د ساحوي څېړونکو ليدنې او کتنې ثبت شي.

ځانگړې کلمې او عبارتونه د انگليسي ژبو څېړونکو او پښتو او دري ژبو څېړونکو لخوا په وضاحت سره بيانېدل، نو له همدې کبله د څېړنې په ټول بهير کې د ژباړنې موضوع خورا زيات اهميت درلود. د څېړنې ټيم ته يوازې دا په زړه پورې ندي چې نيغ په نيغه کلمې وژباړي مگر دا هم اړينه ده چې په دري، پښتو او هزارگي کې کومې کلمې په کار وړل کېږي د هغو ضمني مفهوم د انگليسي معادلو الفاظو سره هم مقايسه کړل شي. د مثال په توگه، ددې څېړنې په لړ کې هغه څه چې ډېر د پام وړ دي هغه په پښتو کې د "وهل" او دري کې د "زدن" کلمې دي چې دغه دواړه کلمې د انگليسي "Beat" ته ژباړل کېږي، که څه هم په انگليسي ژبه کې د (beat) کلمه د يو چا په تکراري ډول وهل او ټکولو ته وايي چې دا په ضمني معنی سره يو ډول سخت او شديد تاوتريخوالی دی، د زدن او وهل کلمې يو ډول بدني تاوتريخوالی ته وايي چې په څپيره وهل، په کوتک او کيبل وهل او يا په چاکو وهل،

د دغو څلورو ولايتونو په څېړنه کې لومړي معلومات د هر ولايت د يوې ښاري او يوې کليوالي سيمې څخه سره راټول شوي دي. د څېړنې يو بېل ټيم چې د دوو نارينه و او دوه ښځو څخه جوړ شوی و په هر ولايت کې کار وکړ. په نوموړو څلورو ولايتونو کې د ۲۱ کورنيو له ۲۰۰ تنو نارينه و او ښځو سره په پوره توگه سره جلا جلا مرکې ترسره شوې، چې ډېرو سره يې د يو ځل څخه زياته مرکه وشوه. په مجموعي ډول ۳۱۹ جلا جلا مرکې د ۲۱ کورنيو د مختلفو غړو سره وشوې. همدارنگه ۵۲ گروپي مرکې چې ۲۸ يې له ښځو او ۲۸ يې له نارينه و سره ترسره شوې دغه گروپي مرکې نيمايي له کم عمره او نيمايي نورې له زيات عمر لرونکو سره چې نارينه او ښځينه دواړه پکښې شامل وو، ترسره شوې.

د ساحوي کار په لومړي سر کې ۴۲ مرکې د هغو خلکو سره ترسره شوې چې د سيمې په اړوند يې خورا ډېر معلومات لرل، ترسره شوې. په عين وخت کې د هغو کورنيو د غړو سره چې د څېړنې په دوران کې ورڅخه پوښتنې شوې وې او همدارنگه د ټولنې د نورو خلکو سره، غير رسمي خبرې اترې هم ترسره شوې. د پوښتونکي او پوښتل شوو ټولې

^۴ په دې څېړنه کې ټولو نومونو ته تغير ورکول شوی دی.

^۵ دغه کورنۍ او همدارنگه د ماجان او د هغې د وراره اړيکې په ښه تفصيل سره په ۲۰۲ برخه کې راغلي دي، او د کورنۍ ۴ نقشي ته هم ځير شي.

فصل لومړۍ برخې ته په کتو باید په پام کې ونیول شي چې د کورني تاوتریخوالي څپړل یوه رېښه ده. دا په هغه وخت کې چې د څپړونکو او د څپړنې د موضوع اړیکې د باور پر اساس وي ځکه داسې چارې د کیفیتي معلوماتو د راټولولو لپاره اړینې دي.

د باور او رضایت رامنځته کولو لپاره دوه ټکي ډېر اړین دي چې یو یې وخت او بل یې دا چې د ځواب ورکونکو (مخاطبینو) نظر د څپړونکو په اړوند څه دی. د دغه ډول څپړنې د ترسره کولو لپاره هېڅکله پوره اندازه وخت نه ورکول کېږي، خو بیا هم په دواړو ولایتونو کې د بیلابیلو ډلو گمارلو، په څپړنیزو سیمو کې هرې ډلې ته د کار کولو لپاره اووه میاشتې ور په برخه شو. کله چې په ورته پروژې باندې ډېر څپړونکی کار کوي نو دا ځانته منفي اړخونه لري. څرنگه چې لاندې بیانېږي، که چېرې د یوې څپړنیزې ډلې په واسطه مو دغه معلومات راغونډ کړي وای نو دوه یا له دوو څخه زیات کلونه وخت به لږیدلی وي. د دی پر ځای چې په یوه سیمه کې پوره درې نیمې میاشتې کار وشی او بیا بلې سیمې ته و خوځېږي، په دواړو سیمو (کلیواله او بناري) کې یې په عین وخت کې څپړنه ترسره شوه. په عین وخت کې په دواړو سیمو کې د اووه میاشتو د پرله پسې کار پایله دا شوه چې د ټولنې او څپړونکو ترمنځ یې اړیکې لا ټینګې شوې چې که چېرې دا کار په هره سیمه کې درې نیمې میاشتې ترسره شوی وای نو دومره به یې د ټولنې سره د اړیکو په ټینګوالي کې مرسته نه وای کړې. په همدې توګه د کار کولو لپاره عملي فکرونه هم موجود و. لومړي، د وخت په تیریدو سره د څپړونکو وړتیاوې او مهارتونه غښتلي شول، او په دواړو سیمو کې د شپږو میاشتو د کار په نتیجه کې د هغوی مهارتونه او توان له هر بل وخت څخه زیات لوړ شو. دوهم، دا چې څپړونکو د کورنیو د اړیکو په اړوند نوې پوهې ترلاسه کړې نو ځکه یې کولای شو خو د څپړنې دواړو سیمو ته په عین وخت کې ځواب ووايي. دریم، که چېرې د څپړنې سیمې په یو موقعیت کې (بناري/یا کلیواله) امنیتي اندیښنې یا نور ناڅاپه یا د مخنیوي نه وړ پیښې رامنځته کیدی، پدې صورت کې په بل موقعیت کې کار په مخ تلو، چې دغه فعالیت د ساحوي کار په بهیر کې د پام وړ ځنډ څخه د مخنیوي په برخه کې مرسته وکړه.

د باور او د اړیکو رامنځته کولو په وړتیا کې له څپړونکو څخه د څپړنیزو کورنیو برداشت اساسي رول لري. کوم څه چې د څپړنې ځواب

پکښې شامل دي. نو کله به هم چې د څپړنې په ترڅ کې ځواب ورکونکو د "زدن" یا "وهل" د کلمې یادونه کوله، نو د څپړنې ټیم به ورڅخه پوښتل چې کوم ډول وهل یې مطلب دي. خو بیا هم ددې راپور په ټولو نقل قولونو یا توضیحاتو کې د ورته څرګندوالي امکان نه په سترگو کېږي. ددې لپاره چې ژباړه په پوره ډول صحیح شي نو باید کله چې په انګلیسي کې د "beat" کلمه استعمال شي نو مونږ باید هغه کټ مټ د "زدن او وهل" کلمو باندې وژباړو، له همدې کبله باید د دري او پښتو د کلمو (زدن او وهل) هغه څرګنده معنی ورڅخه واخلو کومو ته مو چې مخکښې اشاره وکړه، همدارنګه د کابل د کلیوالي سیمې یو او سېدونکی دا قول په لاندې ډول روښانه کوي:

وهل د وهلو په معنی وي او مونږ ته ندی پکار چې پدې باندې وغږېږو چې وهل څه ته وايي. که مونږ څوک په لښته یا په څپړه ووهو او یا په کوم بل څه او یا یې غوږ ورباندې تاؤ کړو، نو دا ټول برابر دي. ځینې خلک په څپړه وهل کوي او ځینې یې په لښته.

۱.۲ د څپړونکو او د ځواب ورکونکو ترمنځ اړیکې ټینګول

په کورنۍ کې د قدرت د اړیکو د ډاینامیزم څپړل په عمومي توګه داسې یوې ځانګړې نړۍ ته داخلیدل دي چې شخصي فضا ګڼل کیږي. د خلکو د سترگو له لید څخه لیرې وي. په کورنۍ کې دننه د تاوتریخوالي څپړنه د خصوصي ډګر د داسې سیمې پلټنې ته اړتیا لري چې په ځانګړې توګه د خلکو له ځیر څخه بهر ده. کورني تاوتریخوالي د یو لږ فکتورونو پر اساس پټ او ناڅرګند پاتې کېږي چې دغه فکتورونه فرهنگي، او طبفه یې هويت، او شخصي وضعیتونو پورې، تړاو لري. د کورنۍ څخه بهر (او ډېری مهال دننه) د خپلولۍ د اړیکو په اړوند خبرې کول په عمومي ډول بې وفايي، بې ایماني، بې اهمیت او ان تردې چې حماقت هم بلل کېږي. په کورني تاوتریخوالي باندې د اشان څپړنه ځانګړي میتودولوژیکي (د کړو وړو یا سلوک پوهه) ننگونې رامنځته کوي. ددغو ننگونو د پاي ته رسولو یو ځینې لاره د څپړنې یو میتودولوژي ده چې د بدلون موندنې، باور پیدا کولو او د ساحې څخه لاس ته راوړل شویو معلوماتو ته په چټکۍ سره ځواب ویلو ته لومړیتوب ورکوي، ددې

بڼه د کلیوالو خلکو په پرتله منظمه د سواد لرونکی او د دندو لرونکی، ښکاریدل مگر په ښاري سیمو کې ورته توپیر ډېر کم لیدل کېده، که څه هم چې د څېړونکو تحصیلي او اقتصادي موقف د ځینو هغو خلکو په پرتله چې مرکې ورسره کیدی یوه اندازه مختلف ښکاره کېده. همدارنگه د سیمه ییزو ښځو په پرتله په ښځینه څېړونکو کې هم خورا توپیر لیدل کېده چې البته دا ځانگړتیا په څېړونکو کې د پراخ فعالیت او د دندې لرلو له کبله څرگندیده. دا ډول حالت د سیمیزو ښځو لخوا د حسد او کینې وړ بلل کېده، مگر په ټیټ نظر یې ورته نه کتل او د نیوکې گوته یې هم نه ورته نیوله. په عمومي ډول کونښن کېده چې څېړونکي او د هغوي کورنۍ په هغو سیمو کې چې څېړنې ترسره کېږي ډېر مشهور نه وي (دا کار په یو ولایت کې د یوې ستونزمنې ننګونې په څیر ثابت شوی چېرې چې څلور څېړونکي د اړوند ولایت په بیلابیلو ښاري سیمو کې ژوند کوي).

بله موضوع په دی اړه چې څېړونکو د خپل د بیګانه توب دريځ ساتلې وی دا وه چې، څېړنیزو ډلو هڅه وکړه څو ټولنو ته خپل ځانونه د نادولتي ارګانونو لخوا، چې له مخکې هلته کار کاوو، ورو نه پیژني، د دغه کار لپاره دوه دلایل موجود وو: لومړی ددې لپاره چې ځواب ورکونکي په دې اندیښنه کې نشي چې گواکې د هغوي معلومات به د نوموړو مؤسسو د ساحوي کارکونکو لاسته ورشي او یا دا چې د څېړنې ټیم به د نوموړو خبریه مؤسسو او ټولنې د پخوانیو اړیکو په وړاندې خنډ وگرځي. دوهم، دا میتود او کړنلار ددی لپاره غوره شوه څو د هغه نادولتي موسسو سره چې د ټولنې وگړو ته مرستې چمتو کوي په تړاو کې و نه گڼل شي او په همدې ترتیب د مرستندویه موسسو ورته شکل کې د ظاهریدو څخه مخنیوی وشي.

په عمومي توګه بیګانه خلکو ته د پیاوړو په سترګه کتل کېږي دا ځکه چې د هغوی له موجودیت څخه هدف څه ورکول او یا هم د څه اخستل وی. دغه موضوع د ټولنې د غړو سره د په روښانه توګه د لومړنۍ غونډې په بهیر کې بحث شوه کله چې خلکو د خپلو مادي منابعو د کموالي په هکله اندیښنې بیانولې یا یې نیغ په نیغه د مرستې غوښتنه کوله پدې آند چې ښایي بیګانه خلک د څه ورکولو لپاره هلته میشت دي، یا ښایي مخالف او ټینګ اوسي پدې آند چې دغه پردي او بیګانه خلک ښایي د هغوی څخه د څه ترلاسه کولو یا اخستلو لپاره ورغلي وي. اکثره وخت میلمه پالنه د ټولنې لخوا د دغو

ورکوونکې د خپل د ژوند په هکله د څرگندولو لپاره تیار وی او په کوم ډول چې هغوی یې څرگندوی له دی حقیقت څخه متاثر کېږي چې هغوی د څېړونکو په هکله څه فکر کوي. کله چې د یو بیګانه شخص په توګه د یو کورنۍ شخصي مسایلو په هکله څېړنه کوو، په دی کې هم گټې او هم زیانونه شته او همدارنگه که چېرې څېړونکي د سیمې له دننه څخه وي نو پدې صورت کې هم یو لږ گټې لري او هم زیانونه نو په هر ولایت کې د څېړنیزو ډلو د ټاکلو پر مهال دا ټکي په پام کې نیول شوي دي: څېړونکي د هغه ولایت اوسېدونکي یا په اړوند ولایت کې یې ژوند کاوه، نوموړی څېړونکي د توکم او قبیلې له پلوه د سیمې د هغه خلکو سره چې تر څېړنې لاندې وو یو شان وو، او د امکان تر پولې د څېړنې هر ټیم د نارینه او ښځینه څخه جوړ شوی ؤ چې تقریباً د بیلابیل عمر او بیلابیل مدني حالت لرونکي ؤ. په ځینې مواردو کې د دغو ځانگړتیاوو په لرلو سره هغوي وکولای شو چې ځواب ورکوونکي هغوی له ځان سره برابر وگڼي. څېړونکو پخپله هم ددې ډول برابروالي احساس کاوه او د دې احساس په مټ هغوي وتوانیدل ترڅو خپل احساسات له هغو کسانو سره ګډ کړي د کومو د ژوند په اړوند یې چې پلټنې کولې. په ځینې وختونو کې څېړونکو خپلې شخصي کیسې، د جگړو تجربې، مهاجرت او په خپلو کورنیو کې شخړې او همکارۍ هم د ځواب ورکوونکو سره شریکوي. نو د قصو او تجربو داسې دوه اړخیزه شریکول، ځواب ورکوونکو ته موقع ورپه برخه کړه ترڅو هغوي د خپلو معلوماتو او تجربو په ګډولو کې د آرامتیا احساس وکړي.

په داسې حال کې چې، په ځینې مواردو کې غوره ده چې څېړونکې مختلف یا پردې وبریښي. که چیرې ځواب ورکوونکو ته داسې وبریښي چې څېړونکې د هغوی له ټولنې سره ډیرې نږدې اړیکې لري نو ښایي چې هغوی به په ډاګه خبری ونکړي، او ویره به دا وی چې کیدای شی د هغوی کورنۍ خبری د ټولنې د نورو خلکو تر غوږونو ورسېږي. معمولاً هغه خلک چې مورته ډیر نږدې ژوند کوي، مور خپلې خصوصي کیسې هغو ته نه ور اوړو. په ټولنه کې موقف او اعتبار په دی پوری تړلې دي چې د نورو خلکو فکر او پوهه زموږ په هکله څه ده، ځکه خو، مناسبه خبر ده چې د ځواب ورکوونکو لپاره د خپلې د کورنۍ د دننه حالاتو په پرده کې ساتنه مهمه خبر وی. د کلیوالو سیمو په جوړښت کې زیاتره وخت څېړونکي د سیمې د اوسېدونکو په پرتله مختلف ښکاریدل دا ځکه چې د هغوي ظاهري

سره د مستقیمې اړیکې نیولو لارښونه کوله.

لکه څرنګه چې مخکې ورته اشاره وشوه د څېړنې لومړني معلومات د انفرادی مرکو، ګډبحثونو، غیررسمي خبرواترو او مشاهدو په مټ ترلاسه شول. د څو اړخیزه نامحدوده او د تعدیل وړ او ارتجاعی کړنلارو د ټاکنې دلیل، ځواب ویونکو ته د یوې زمينې مساعدول وو څو خپل نظریات او مهم ټکي چې هغوی یې په خپلو کورنیو کې د جنډر او نسلي ډاینامیزم (په کورنیو کې د بدلون انګیزه) په برخه کې ګوري، تشریح او تعریف کړي او همدارنګه په مناسب وخت کې خلک په نرمۍ او اوسپنۍ سره دې ته وهڅوي چې په خپله خوښه د تاوتریخوالي په اړوند خبرې وکړي. د دغو طریقو په کار وړل ددې لپاره هم اړین دي چې د څېړونکو لخوا چې کوم نامناسبه نظرونه موجود دي لکه په بشپړ ډول د ټولو پېښو څېړل، دهغو څخه ځان وژغوري. د معلوماتو د راټولولو لپاره د مختلفو لارو چارو په کار وړل د مختلفو موخو د لاسته راوړلو لپاره ترسره شوي څېړونکو د څېړنې په ټولو سیمو کې د سیمو د مشرانو سره د پېژندګلوي څخه وروسته، د سیمې د ډېرو اوسېدونکو (نارینه او ښځینه) سره ګڼ شمېر غیررسمي لیدنې وکړې او همدارنګه یې له هغو خلکو سره ګډبحثونه ترسره کړل کومو چې د ټولنې په اړوند پوهه لرله ګډ بحثونه له هغو خلکو سره ترسره شول چې په ټولنه کې به یې کار کاوه لکه د روغتیا کارکونکي او ښوونکي او همدارنګه له هغو سیمه ییزو اوسېدونکو سره چې د سیمې په اړوند یې زیات معلومات لرل لکه ملک یا دایې. د دغه ډول مرکو او غیر رسمي خبرو اترو موخه د ټولنې په اړوند د عمومي معلوماتو، د هغوي تاریخ، د سیاست او ژوند استراتیژي او د څېړنې د قضیې د کورنیو په ګوته کول وو.

ګډ بحثونه ددې لپاره هم ترسره شول چې په کورنیو کې د مختلفو تاوتریخوالو خپوروالی او منل څرګند کړي. څېړونکو د څېړنې په لړ کې ګڼ شمېر په لاس جوړ شوي انځورونه استعمال کړل چې دغو انځورونو د کورني ژوند د مختلفو پېښو په ګډون د تاوتریخوالي ګڼ شمېر ډولونه هم ښودل، دا ددې لپاره چې ځواب ورکونکي دې ته وهڅول شي ترڅو د مختلفو کورنیو تاوتریخوالي په اړوند خبرې اترې

دوو ستونزو پواسطه له ګواښ سره مخ کېده او بیا بیا د څېړنې ټیم ته یې وخت ورکاوه ترڅو د خپل د موجودیت هدف بیان کړي. په حقیقت کې، څېړنیز ټیمونه تر یوه حده د معلوماتو د راټولولو او د سیمه ییزو خلکو د وخت نیولو په برخه کې سیمې ته د خلکو څخه د څه ترلاسه کولو لپاره تللي وو. که څه هم چې دا کېدای شي وویل شي چې ځینو خلکو به ویل چې پوښتنو ته په ځواب ورکولو سره د خوښې احساس کوي ځکه چې هغوي ته دا موقع برابرې شوې چې پکې د خپلو ستونزو په اړوند خبرې کوي او د خپل تیر ژوندون یادونه راتازه کوي.

د بامیان، هرات او جلال آباد په ولایتونو کې څېړنیز ټیمونه د افغانستان د بشري حقونو د خپلواک کمیسیون لخوا ګمارل شوي وو. د افغانستان د بشري حقونو د خپلواک کمیسیون تصور او کار هم د څېړونکو په اړه د خلکو درک او په کلیو کې د هغوی د رول څرنگوالي متاثره کاوه. دغه کمیسیون د څېړنو په اکثره سیمو کې مشهور وو. د دغه کمیسیون په اړه د ټولنو نظریات توپیر درلود، چې ځینو به دغه کمیسیون د داسې یو ارګان په څیر ګاڼه چې ښځې د کورني تاوتریخوالي څخه ژغوري او د کورنیو د غړو ترمنځ اړیکو کې مثبت بدلون رامنځته کوي، پداسې حال کې چې ځیني نور پدې آند وو چې نوموړی ارګان په کورنیو کې جلاتوب منځته راوړي او ښځې دی ته هڅوي څو د خپلو میړنو څخه طلاق واخلي. کله نا کله د دغه کمیسیون منفي درک د ټولنو غړي دي ته اړ کړل ترڅو د څېړونکو سره په کورنیو کې د هغوی د اړیکو په هکله او په ځانګړې توګه په کورنیو کې د تاوتریخوالي په هکله خبرې ونکړي.

له دی کبله په ځینو سیمو کې څېړونکو زیات وخت او هڅې ولګولې تر څو خلک ډاډه کړي چې هغوی خپلې خبرې په ډاګه څرګنده کړي او هر څه چې هغوی بیان کړي هغه به محرم پاتې شي او څېړونکي به هغه په کوم بل مقصد استعمال نکړي. په داسې حال کې چې، دا د څېړنې د ټیم اخلاقي دنده وه چې د خلکو د غوښتنې سره سم هغوي داسې ادارې ته ولیږي چې عملې مرستې چمتو کوي، همدارنګه که چېرې چې هغوی د بشري حقونو د خپلواک کمیسیون څخه په نیغه توګه د مرستې غوښتنه کوله، نو څېړونکو به هغوی ته د نوموړي کمیسیون

^۲ څېړونکو خپل ځان د بشر د حقوقو د نړیوال کمیسیون کارکونکي وښودل چې د هغې څېړنې لپاره کارکوي کومه چې د افغانستان د څېړنې او ارزونې د ادارې (AREU) لخوا تنظیم شوې وه. هغوي د بشر د حقوقو د نړیوال کمیسیون د هغو کارکونکو څخه چې له مخکې څخه یې هلته کار کاوه، و نه غوښتل تر څو یې ټولني ته ور معرفي کړي.

واحد په خیر گڼي. همدارنگه دا خپرنه په پراخه توگه د کورنیو اړیکو په اغېزه پورې تړاو لري او دا تر بحث لاندې نیسي چې څرنگه د کورنیو هغه غړي چې په مختلفو کورنیو کې اوسېږي، د یو بل په ژوند او اړیکو باندې اغېزه کوي. همدا راز د خپل منځ څخه پرته ځانگړي خپلوان کېدای شي د کورنۍ په اړیکو باندې د پام وړ اغېزه ولري. برسیره پردې په افغاني ټولنه کې به د کورنۍ ترمنځ د پولې پیدا کول ستونزمن کار وي. په نمونه یي ډول یوه کورنۍ داسې بنودل شوې وه چې د خلکو یو گروپ دی چې د ځانگړو موخو لپاره گډ ژوند تیروي چې هغه لگښتونه، نسل تولیدول، ټولنیز ژوند، تولید او پانگه اچونې څخه عبارت دی.^۷ که څه هم، له ځینو سره چې د خپرنې ټیم د خپرنې په لړ کې وپوښتل هغوي وویل چې په یوې حویلی کې سره اوسېږي مگر خپل ځانونه یې بېل وگڼل که څه هم د برابرې یعنی یوې ځمکې د کرکېلې څخه په گډه گټه ترلاسه کوي. نو دا نورې ستونزمنې مسئلې را پورته کوي او دا نښي چې د تحلیل د واحد په طور د کورنیو د هر کله بدلیدونکي طبیعت استعمالول څومره ستونزمن کار دی. د بیلگې په توگه کورنیو لومړۍ نخستی ته پام وکړی.^۸ (د جهانزیب کورنۍ) په هغه ځای کې چې د خپرنې ټیم پنځه مختلف غړي وکتل ترڅو په یوه کورنۍ کې د اړیکو ټینګوالی معلوم کړي.

۲.۲ د تحلیل طرز

که څه هم په څلورو واړو ولایتونو کې ورته طرز په کار واچول شو مگر بیا هم د مختلفو ولایتي معلوماتو د مجموعې پر اساس د مقایسې وړ تحلیل په ترسره کولو کې ستونزې موجودې وې. لومړی، د خبرو کولو مختلف ټولنیز نورمونه چې په مختلفو ولایتونو کې په سترگو کېږي کوم چې د انښي چې ځواب ورکونکي په خپلو کورنیو کې د تاوتریخوالي اندازې او ډولونه څومره په ډاگه کوي دوهم، په گڼ شمېر ولایتونو کې گڼ شمېر خپرونکو خپرنې ترسره کړې ترڅو په نسبتاً کم وخت کې ډېر معلومات ترلاسه شي. سره لدې د مختلفو ولایتي څیړنیزو ټیمونو کارکونکي نه یوازې دا چې د کیفیتي معلوماتو په راټولولو کې د مختلفو مهارتونو، قابلیتونو او وړتیاؤ لرونکي و مگر په برابر ډول د خپلو بېلابېلو ټولنیزو او شخصي

وکړي. د گډونکوونکو د هوساینې لپاره په مشترکو ناستو کې د یوې کورنۍ څخه دوه غړو گډون وکړي (مگر ځینې وختونه داسې ونشول). دا څرگند حقیقت دی چې د نارینه او ښځو سره بېلې بېلې مشترکې ناستې ترسره شوې، څېړنیزو ټیمونو گروپونه د عمر او مقام سره سم په لانورو گروپونو ووېشل. سپیږیرو او سپین سرو او په ځانگړې توگه د هغو متاهلو بالغو ماشومانو سره، په یو گروپ کې خبرې ترسره شوې. له هغو ځوانو سړیانو او ښځو سره چې ماشومان ولري د امکان تر پولې په بیلابیلو گروپونو کې وکتل شول. د پیغلو او ځلمیو په ځینو گروپونو کې مجردو ځوانانو هم گډون درلود. همدارنگه یو لړ مشترکې ناستې په ځانگړې توگه د مجردو ځوانانو (نارینه او ښځینه) او یا د هغو ځوانانو سره چې تازه یې واده کړی وي، ترسره شول.

په ولایاتو کې د خپرنې په هره کلیواله او ښارې سیمه کې هغه کورنۍ د کتنو لپاره په گوته شوې په کومو کې چې عملي پېښې تر سترگو شوي دي، د نوموړو کورنیو په اړوند د هغو معلوماتو څخه گټه پورته شوه کوم چې د مشترکو ناستو پر مهال ترلاسه شوي و، او د ټاکلي معیار سره سم پنځه کورنۍ چې ټولنه کې په تاوتریخوالی او پنځه کورنۍ چې همغاړیتوب باندې نامتو وی وټاکل شوی. خپرونکو سربریره پردې نورې کورنۍ چې د مختلفو اقتصادي او تعلیمي جوړښتونو لرونکې وې هم د مرکو لپاره وټاکلې. مگر له بلې خوا په ټاکلو کې د پچې اچولو طرز په نسبي توگه یو ډېر اسان او بسیط کار دی. په حقیقت کې په ساحو کې رښتینې ټاکنه ډېر ستونزمن دي. په نتیجه کې ویلای شو چې د خپرنې ټیم د خپرنې په ټولو سیمو کې په دې ندی توانیدلی چې هغه لس کورنۍ چې لومړی ټاکل شوي، په پرله پسې ډول وگوري. په ځینې نورو حالاتو کې لکه څرنگه چې مرکې ترسره شوې وې او نوموړې کورنۍ د خپرونکو سره بلدي وې مگر وروسته جوتنه شوه چې دواړه کورنۍ یو د بل سره نژدې اړیکې لري او د یوې کورنۍ په څېر ښکاري. په حقیقت کې یوه کورنۍ د بامیان ولایت د ښارې سیمې څخه ټاکل شوې وه او بله د همغه ولایت د کلیوالي سیمې څخه چې دواړه د یوې لویې کورنۍ په څېر ښکاريدي.

د کورنۍ په اړیکو پورې اړوند ډېری خپرنې، کورنۍ د خپل تحلیل د

^۷ نظم (۱۹۹۱) او اګرول (۱۹۹۷) ته څیر شۍ.

^۸ د کورنۍ ټولې نقشې سره د یوې لارښودې نخستی چې د کورنۍ د نقشې نښې بیانوي، په لومړۍ ضمیمه کې ترلاسه کولای شۍ.

د ماشومانو په وړاندې د تاوتریخوالي موضوع ته ډېر لېوال ؤ.

ددې لپاره چې په ټولنه کې د رامنځ ته کېدونکو پېښو سره د عیاروالي لپاره لیکلي ریکارډ به په پرله پسې توګه کتل کېده او د معلوماتو لومړنۍ تحلیل به ترسره کېده. نو ددې پواسطه د څېړنې تیمونه په دې وتوانیدل چې هغه سیمې په نښه کړي د کومو څخه چې پوره معلومات نه ؤ راټول شوی او ددې ډاډ د ترلاسه کولو لپاره چې ګواکې ټول څېړونکي په هغو نویو او ناڅاپه پېښو چې د معلوماتو د راټولولو په مهال رامنځ ته کېږي، خبر دي. ددې پروسې په اوږدو کې موضوعات په نښه شول او بیا وروسته نوموړو موضوعاتو ته رمز ورکول شو. بیا په عین وخت کې معلومات په لیکلي ریکارډ کې په افقي ډول تحلیل شول، د انفرادي کورنیو د پېښو د مطالعې عمودي تحلیل او ګډې ناستې ددې لپاره ترسره شوې چې معلومات په موضوع پورې تړلي وساتي او د انفرادي کورنیو د اړیکو د ټینګار په اړوند پوره معلومات ترلاسه کړي.

ددې لپاره چې د دواړو مهمو څېړونکو سره د تحلیل په مهال مرسته وشي او ددې څېړنې لوستونکي د څېړنې اړوند کورنۍ وپېژني نو د کورنیو نخشې وایستل شوې (په لومړۍ ضمیمه کې یې وګورئ). دا نقشې ددې لپاره جوړې شوې چې هم د کورنیو په مینځ کې د شکلي اړیکو استازیتوب وکړي او هم دا معلوماتو ورکړي چې هره کورنۍ چېرې موقعیت لري. (هغوي د افغاني کورنیو پیچلی جوړښت هم نښي.)

خاصیتونو د اغېزو لاندې هم راغلي ؤ. د دغو دواړو فکتورونو په یو ځای کېدو سره داسې حالت رامنځ ته کېږي چې په هغه کې هغه ګڼ شمېر نظریات، ټینګار او کیسې چې د راټول شوي معلوماتو په مټ ترلاسه کېږي، هېڅکله به یې د یو ولایت مختلفو ټولنیزو اقتصادي، ډیموګرافیک (سرشمېرنه)، تاریخ ته نسبت ونه کړي مګر دهغو پر ځای به د ولایت په ځانګړیو هغو موضوعاتو باندې بحث وشي چې له پخوا څخه په ګوته شوي وي. او یا د څېړونکو اخلاق، تعصب، مهارتونه او وړتیاوې، بیان کړي. علاوه پر دې چې د دوو ټاکل شویو ولایتونو ترمنځ د پام وړ بدلون موجود وي، هغه څرنګندېږي.

لکه څرنګه چې د ماشومانو په وړاندې د تاوتریخوالي په اړوند د نارینه څېړونکو ټیمونو د نارینه وو سره ناستې او مرکې کړې وې همدارنګه ښځینه ټیمونو د ښځو سره مرکې او ناستې کړې وې. نو د یادونې وړ ده چې نارینه ټیمونو د ښځینه ټیمونو په پرتله د ماشومانو په وړاندې د تاوتریخوالي په اړوند موضوع کې زیات معلومات راټول کړي ؤ. د دواړو څېړونکو ډلو د معلوماتو د توپیر وجه دا وه چې نارینه څېړونکي او د هغوي ځواب ورکونکو د ښځو د ډلو په پرتله د ماشومانو په وړاندې د تاوتریخوالي په اړوند له نورو تاوتریخوالو څخه په هوسا ډول خبرې اترې کولای شوې. په پای کې ویلای شو چې د نارینه و ګډې ناستې به معمولاً په نوموړې موضوع باندې پیلیدې او تر ډېره به یې دوام کاوه. همدارنګه د نوموړې هوساینې د احساس په رامنځ ته کېدو سره ځینې څېړونکي په دې وتوانیدل چې په نوموړو موضوعاتو کې لاس پورې پلټنې وکړي او د هغوي نارینه ځواب ورکونکي هم نظر نورو موضوعاتو ته لکه د خاوند او ښځې موضوع،

۳. لومړۍ برخه: خپرنیزه سیمې

معیشتونه او اقتصاد. د نورو هغو کلیوالو سیمو په پرتله په کومو کې چې خپرنې ترسره شوي دا تر ټولو بې وزله سیمه ده. په دې سیمه کې زراعت او مالداري د معیشت غوره سرچینه ده. د سیمې زیاتره خلک د شپږ جریبه^۱ څخه زیاته ځمکه نلري. مهمه کرکبله یې غنم، اوربشې او کچالو دي چې کرکبله یې معمولاً د خپلو څارویو د پایښت لپاره ده نه د خرڅلاؤ لپاره. کورنۍ هم خپله گوزاره د څارویو څخه په لاسته راوړل شویو موادو لکه مستې، کوچ، پیروی او شیدو باندې کوي. د څارویو او د هغو د تولیداتو خرڅلاؤ یو څه نقد عاید لاسته راوړي. خلک خپل د اوړي او ژمي موسم په خپلو ایلاقونو(د اوړي استوګنځي) کې تیروي، ددې لپاره چې د خپلو څارویو لپاره ښه څرخاي و مومي. په همدې وخت کې خلک خپل وخت په غرنیو سیمو کې د بوټو په راټولولو تیروي ددې لپاره چې په ژمي کې نوموړي بوټي د استوګنځیو د تودولو او د پخلې لپاره پکار یوسي. د مالدارۍ چارې نارینه او ښځې پرمخ بیايي.

غالی. او بدل معمولاً د ماشومانو او ښځو پواسطه ترسره کېږي چې نوموړي کار د نقد عاید لپاره ترټولو لویه سرچینه ده. د خلکو سره د ناستو او مجلسونو پر بنسټ که څه هم د غالیو او بدل د خلکو په منځ کې طبیعي او پخوانی کار ندی بلکه د پاکستان څخه د راستون شویو کډوالو کورنیو په واسطه عام شوی و.

اکثره کورنۍ خپل ورځنې ژوند په هلوځلو تیروي. یو کلیوال مشر پدې اړه د کورنیو د مختلفو اقتصادي وضعیتونو شتون په خپل بیان کې داسې په گوته کوي:

بې وزله خلک هغه دي چې د خوراک لپاره هېڅه نلري او شتمن هغه دي چې یو څو څاروي او یو ټوټه ځمکه ولري او په هغې باندې خپل ژوند تیر کړي.

روغتیا او تعلیم. د پنځو کلیو لپاره یواځې یو ښوونځی موجود دی. هلکان او نجونې په ټولګیو کې ګډ دي، چې د نجونو ښوونځي ته تلل

نوموړې څېړنه په څلورو ولایتونو کې ترسره شوه: بامیان، کابل، هرات او ننگرهار. په هر یو له دغو ولایتونو کې د څېړنې لپاره یوه ښارې او یوه کلیواله سیمه ټاکل شوې وه. دا څلور ولایتونه ددې لپاره په ښه شوي و ترڅو د افغانستان پراخه جغرافیایي او ټولنیزه چاپریال تر پوښښ لاندې و نیول شي. دا هم په پام کې نیول شوی ده چې شمالي او سهیلې سیمو کې څېړنه ترسره نشوه. همدارنګه عملي به نه وی چې ډیر زیات ولایتونو تر پوښښ لاندې نیول شوی وی او د راټولو شوو معلوماتو کیفیت او ښه والی هم کنترول شوی وی.

په هر ولایت کې یوه ښارې او یوه کلیواله سیمه په داسې ډول په گوته شوې وه چې د هر یو له څلورو ولایتونو څخه یې په ښه توګه استازیتوب کاوه او همدارنګه یې د خلکو د جګړې او مهاجرت نمونې هم ښودلې. د څېړنې د سیمو په ټاکلو کې د مختلف اقتصاد لرونکو ډلو موجودیت هم په پام کې نیول شوی و.

دا برخه د څېړنې سیمې بیانوي ددې لپاره چې د څېړنې د لاسته راوړنې د سیاق سره برابرې کړي. خو بیا هم د ټولنو د رازونو د خوندي پاتې کېدو لپاره د هرې سیمې په اړوند ځانګړې تشریحات په ژور فکر سره حذف کړل شول.

۱.۳ د بامیانو ولایت

کلیواله سیمه

موقعیت او اوسېدونکي. د کلیوالي سیمې د څېړنې په ځاي کې پنځه وړوګي کلي موجود دي او یو د بل څخه په لږ واټن کې پراته و او یو بل ته یې کم پیاده مزل لاره. په دغو پنځو کلیو کې نږدې ۴۰۰ کورنیو ژوند کاوه. د سړک وضعې ته په کتو نوموړې سیمې ته د بامیانو د ښار څخه یو یا دوه ساعته د موټر لاره ده. د ژمي په مهال په سړکونو کې تګ راتګ امکان نلري، ځکه چې دا سیمه ډېره سړه ده او د ژمي په موسم کې پکښې ډېرې واورې اوړي.

^۱ یو جریب تقریباً د یو هیکتار یو پر پنځمې سره برابر دی.

کوي. ددې سیمې اوسېدونکي د بامیان د مختلفو سیمو څخه دي. په ۲۰۰۱ کال یعنی د طالبانو د واکمنۍ د ختمیدو پرمهال کله چې خلک بیرته خپلو سیمو ته راگرځیدل نو کورونه یې وړان او څاروي یې په بشپړ ډول له منځه تللي و. نو دا زیان او یو لړ نورې انگیزې لکه د بامیانو د ښار ښه سهولتونه او کارونه ددې سبب شو چې هغوي په بامیانو کې خپل ژوند ته ادامه ورکړه.

معیشت او اقتصاد. د ښارې سیمو اقتصادي فعالیتونه د کلیوالو سیمو په پرتله ډېر توپیر لري. ځینې خلک ترک او یا کوچني موټر لرل چې د خلکو او شیانو په وړو راوړو کې به یې ورڅخه کار اخیست او ځینې نورو کوچني دکانونه لرل، ان تردې چې د ځینې خلکو عاید په ورځني مزدوري او غالی اوبدلو پورې تړلې وو. یو شمېر خلکو ځمکې لرلې چې په دهقاني یې ورکولې او ځینې نور د دولت لخوا د پولیسو په دندو گمارل شوي و او یا یې په نړیوالو مؤسسو کې د ساتونکو په څیر دنده لرله.

روغتیا او تعلیم. خلک د بامیان مرکزي ښوونځي او روغتون ته په ډېره اسانۍ لاسرسی کوي.

د جگړې اغېزه. ددې سیمې اوسېدونکو د هغو کلیوالو سیمو په څېر د جگړې او کډوالۍ ستونزې گاللي د کومو په اړوند مو چې مخکې بیان وکړي.

۲.۳ د کابل ولایت

کلیواله سیمه:

موقعیت او اوسېدونکي. په کابل کې کلیواله سیمه د مرکز څخه د موټر پواسطه نږدې ۴۵ دقیقو په واټن پرته ده. دا کلی نسبتاً لوي دی او ۳۲۰ کورنۍ پکښې اوسېږي. پدې سیمه کې زیاتره خلکو خپل ځانونه عرب^۱ وښودل او په دواړو پښتو او دري ژبو باندې یې خبرې کولای شوي. په نوموړي کلي کې یو څو کورنۍ هزاره هم اوسېږي مگر د خبرواترو او مرکو لپاره یوازې عرب په نښه شول.

معیشت او اقتصاد. کورنۍ د بیلابیلو کچو د شتمنیو لرونکي دي، چې ستر ځمکه لرونکې او بې ځمکې خلک هم پکې وو، او یو لړ

د هغو په عمر پورې تړاو لري. د سیمې اوسېدونکي دغه ښوونځي ته زیات ارزښت قایل دي نوځکه خپل ماشوم هره ورځ په کلکه څارنې سره ورلیري، دا ښوونځی په ۲۰۰۲ کال کې د یوې نړیواله ناحکومتې مؤسسې لخوا جوړ شو. ان تردې چې کله کورنۍ د سپرلي په موسم کې خپل آیلاق (د اوړي استوگنځي) ته وخوځېږي نو د معلوماتو سره سم هلته یو بالغ کس ټاکي ترڅو هغوي ډاډمن کړي چې ماشومان یې ښوونځي ته ځي.

خلک په کلیو کې د روغتيايي خدمتونو په نشتوالي باندې ډېر اندېښمن و. ترټولو لږ نږدې روغتيايي مرکز ته دوه ساعته پیاده واټن دی.

د شخړو اغېزه. د طالبانو حمله د بامیانو په کلیوالو سیمو په ځانگړې توگه د څېړنې په دې سیمې باندې ډېره بده اغېزه لرله چې د ډېرو خلکو د وژلو او بندې کېدو سبب شوه. په نوموړي رژیم کې خلک دې ته اړ شول چې له واورو ډکو غرونو ته وخوځېږي. زیات شمېر خلکو د سرې هوا او د خوراکي توکو د نشتوالي له امله له دنیا څخه سترگې پټې کړې. شتمنۍ او کورونه خو یا وسوځول شول او یا د بلدوزر په مټ وړان شول. لکه څرنګه چې دا سیمه د طالبانو او شمالي ټلوالې د جگړې په لومړۍ کرښې په منځ کې پرته وه نو نه یوازې د طالبانو لخوا بلکه د شمالي ټلوالې د بیرته په شاتګ له امله هم زیانمنه شوه.

د طالبانو د واکمنۍ په مهال ډېر لږ شمېر خلک په دې وتوانیدل چې کابل، پاکستان او یا ایران ته هجرت وکړي. د سیمې د یو مشر په اند د هغو کورنیو مالي وضعه چې د هیواد څخه بهر هجرت کړی و نسبت هغو ته چې د هیواد دننه بې ځایه شوي و، ډېره ښه ده. نوموړي مشر دی هیواد دننه بې ځایه شوې کسان د هغو مرغیو نسبت ورکړ چې خپل ټول ژوند د څالو په چورولو تیروي، او هر ځل دسره کور جوړوی او ژوند پیل کوی. ته د هغو الوتونکو نسبت وکړ چې یوازې خپلې ځالې جوړوي یعنی نوموړو خلکو خپل کورونه او استوگنځي ډېر په ساده ډول جوړ کړي و.

ښارې سیمه

موقعیت او اوسېدونکي. پدې سیمه کې نژدې ۵۰۰ کورنۍ ژوند

ښاري سيمې

موقعيت او اوسېدونکي. دا سيمه د کابل د نورو سيمو په څېر د غرو په لمنو پرته ده. مگر د کابل د کليوالو سيمو اکثره اوسېدونکي د مختلفو قومونو څخه دي چې ډېری يې هزاره، پښتانه او تاجک دي. د دغو اوسېدونکو ډېری بيرته راستانه شوي کډوال دي چې يا له پاکستان او يا هغه کډوال دي چې د هيواد په دننه بې ځايه و، د يادونې وړ ده چې ځينې يې هغه کورنۍ دي چې دوه يا درې پيړۍ مخکې کابل ته راغلي دي.

معيشت او اقتصاد. ځينې خلک د دولت مامورين دي او ځينې نور يې دوکانونه لري، همدارنگه اکثره خلک د هغو خپلوانو په بخشونو خپلې شپې او ورځې سبا کوي کوم چې د هيواد څخه بهر وي. ځينې د هيواد په نورو سيمو کې ځمکې لري او د هغو څخه خپل عايد لاسته راوړي. ډېر خلک وزگار هم دي. ځينې ښځې او ماشومان د غالي او بدلو په کار بوخت دي.

روغتيا او تعليم. په سيمه کې د روغتيا شخصي مرکزونه او همدارنگه يو دولتي کلينيک موجود دی. دوه ښوونځي دي چې يو يې د هلکانو او يو يې د نجونو لپاره دي.

جگړه او مهاجرت. لکه څرنگه چې سيمه د جگړې لومړۍ کړنې ته نږدې پرته وه نو په همدې اساس ډېرې ودانۍ وړانې شوې او نژدې ټولو کورنيو سيمه پرېښوده.

۳.۳ د هرات ولايت

کليواله سيمه

موقعيت او اوسېدونکي. دا ښار د هرات د ښار څخه د موټر په مزله د يو که يو نيم ساعت په واټن کې پروت دی او عمومي سړک ته ډېر نژدې دی. اوسېدونکي يې ټول ديگان دي.

د هرات کليواله سيمه د نورو هغو کليوالو سيمو په پرتله چې تراوسه ترخپرنې لاندې نيول شوي ډېره شتمنه سيمه وه. دا خبره د يوې

داسې خلک هم پکې و چې روزمره مزدورۍ باندې چلیدل. د پایښت لپاره خلک زراعتي توليدات لکه غنم، کچالو، پياز او ميوې پکار وړي او کابل کې هم پلوري. مالداري هم شته چې توليدات يې لکه مستي د کابل په ښار کې د کورنيو د نارينه غړو لخوا پلورل کېږي. ځينې کورنۍ دکانونه لري او ځينې نور خلک لاسي کراچۍ لري چې په ورځني کار کې ورڅخه گټه پورته کوي. يو لړ خلک موټرونه لري چې کابل ته يې د تگ را تگ لپاره د تکسي په څېر په کار وړي. يو کم شمېر ښځې هم په اقتصادي چارو کې برخه اخلي چې هغوي خياطي کوي او يا په کليې کې د څارويو توليدات پلوري. په کلي کې دوه دوکانونه او دوه جوماتونه دي.

روغتيا او تعليم. دا کلی د هلکانو او نجونو لپاره يو ښوونځی لري چې په هغه کې تر شپږم ټولگي پورې زده کړې کېږي، د شپږم او له هغه څخه پورته ټولگيو لپاره تر ټولو لا نږدې ښوونځي ته په پښو يو ساعت لاره ده. تر ټولو نژدې روغتيايي مرکز په گاوندې کلي کې موقعيت لري چې نژدې ۳۰ دقيقې پياده لاره ده.

د جگړې اغېز. نوموړی کلی په دواړو دورو يعني د روس او مجاهدينو او همدارنگه د خپل منځي جگړو پر مهال سخت زيانمن شوی دی. خلکو هغه حالت بيان کړ چې څرنگه د جگړو پر مهال ودانۍ او ميوه لرونکې ونې له منځه ولاړې. خپل منځي جگړو هم کلې ډېر زيانمن کړ، چې گڼ شمېر قوماندانانو به د ځمکو په سر جنگيدل.

د سره شوروي سره د جنگ پر مهال د کلي اکثره خلکو کلی پرېښود، زياتره خلکو پاکستان ته هجرت وکړ مگر يو شمېر کابل او يو ډېر کم شمېر ايران ته هجرت وکړ. د کلي زياتره خلک په پاکستان کې د کډوالو داسې پنډغالو (کمپونو) ته مهاجر شول چې ددوي په وينا خپل کلتور او ټولنيز جوړښت يې خوندي پاتې و. خلک د مهاجرت څخه په مختلفو وختونو کې بيرته را ستانه شول. د خپل منځي جگړو د پيل څخه دمخه کومې کورنۍ چې بيرته راستنې شوې وې دې ته اړ شوې چې ددوهم ځل لپاره بيا مهاجر شي. که څه هم زياتره خلک د خپلو کورنيو د ډېر شمېر خلکو سره تراوسه بيرته ندي راستانه شوي.

^{۱۰} په افغانستان کې هغه ډلې چې خپل ځانونه عرب معرفي کوي هغوي د سيدانو د پښتۍ (قوم) څخه ځان نښي (Encyclopedia Iranica, ۲۰۰۸, p. ۴۹۹).

ځینې خلک د طالبانو د واکمنۍ پر مهال قیدیان، شکنجه او ووژل شول. ځینې خلک په قواؤ کې ځانونه ورگډ کړل کلي یې پرېښوده او د طالبانو په وړاندې جگړې ته یې ادامه ورکړه. مگر د کلي او سېدونکو په هغه وخت کې د کلي څخه بهر مهاجر نشول.

ښارې سیمه

موقعیت او اوسېدونکي. ښارې سیمې نسبتاً لویه سیمه راچاپیره کړې او د هرات د مرکز څخه ډېره لرې هم پرته نده. ډېری اوسېدونکي یې تاجیک دي مگر ډېر کم اوسېدونکي یې ترکمن دي. یو څو کورنۍ هزاره او پښتانه هم شته.

معیشتونه او اقتصاد. د ښارې سیمې کورنۍ نسبت د کلیوالي سیمې کورنیو ته غریب دي، که څه هم د اقتصادي وضعو یو لړۍ موجوده ده: ځینې مادتا هوسا دي مگر ځینې نور هېڅ ډول منظم عاید نلري. شتمنې کورنۍ دوکانونو او یا وړوکو سواګریو ته لکه د خښتو ریزول او یا د اوږو د میده کولو کار ته میلان کوي. ځینې نور په کلیوالو سیمو کې زراعتي ځمکې هم لري. هغه کورنۍ چې اقتصادي وضعه یې ډاډمنه نده هغوي لاندې کارونه ترسره کوي: د سبزي د کراچۍ لړل، روزمره مزدوري، د ټکسي چلول، د پیره دار او یا پاکوونکي په پور کار کول دي. او همدارنگه ځینې نور یې په دولتي دندو ګمارل شوي دي مثلاً د ملي اردو سره کار کوي. پدې سیمه کې د ښځو اقتصادي فعالیتونه ډېر اهمیت لري. هغه ښځې چې د خپلو کورنیو سره اقتصادي همکاري کوي معمولاً پرستنې ګنډې، د پستې ماتوي او د شتمنو کورنیو جامې وینځي. غالی هم او بدل کېرې په ځانګړې توګه د ترکمنو کورنیو د ښځو په واسطه د کورنیو د هغو نارینه غړیو لخوا همکاري چې په ایران کې میشت دي د سیمې زیاتره کورنیو د اقتصاد مهمه برخه جوړوي.

روغتیا او تعلیم. د سیمې اوسېدونکي یوه روغتیايي کلینیک ته لاس رسې لري او دوه نور په نژدې واټن کې موقعیت لري. د څېړنې په سیمه کې ښوونځی نشته مگر په نژدې واټن کې د نجونو او هلکانو ښوونځي موجود دي.

د جګړو اغېز. نوموړې ښارې سیمه د روس او مجاهدینو د جګړو پر مهال ډېره زیانمنه شوې وه. د روسي قواوو لخوا سخته بمباري شوې

ځانګړې مرکې په ترڅ کې د کلي د روغتیايي کمیټې د یوې ښځینه کارکونکې څخه ترلاسه شوه، او هغې داسې وویل:

مونږ یو شپون لرو چې غریب (بې وزله) ورته ویلای شو. مگر هغه هم دومره غریب ندی ځکه چې د هغه دنده زمونږ د کلي د ګډو څیړل دي او د کال په پای کې د لسو ګډو د څرلو په مزدوری کې ورته یو ګډ د هغه د تنخوا په توګه ورکول کېږي نو په هر کال کې هغه کم تر کمه ۳۰ ګډې ترلاسه کوي. او خلک هغه ته د اوسیدو لګښتونه هم ورکوي.

بزرګی او د څارویو روزل د ژوند ترټولو مهمې وسیلې دي. کورنۍ په عمومي ډول د پام وړ اندازې ځمکې لري، چې په هغه کې اوي (آبی) او للمۍ ځمکې او څاروي شامل ده. اکثره کورنۍ اضافي تولیدات لري چې د خپلو څارویو د تولیداتو سره یې یوځای پلوري. د سیمې په ځوانانو کې ایران ته د څه مودو لپاره تلل او هلته کار کول ډېر عادي دي، هغوي ددې لپاره ځي چې خپلو کورنیو ته روزي برابره کړي او همدارنگه ددې لپاره چې د خپلو ودونو لګښتونه پوره کړي.

روغتیا او تعلیم. په نوموړې کلي کې یو وړوکی ښوونځی دی چې یوازې تر پنځم ټولګي پورې دی، د زیات عمر لرونکو ماشومانو ښوونځی په ولسوالۍ کې موقعیت لري چې د نوموړې کلي څخه د ۲۰ کیلو مترو په واټن کې ځای پر ځای دی. همدارنگه په کلي کې هېڅ روغتیايي کلینیک شتون نلري او ترټولو نژدې روغتیايي خدمتونه هم په ولسوالۍ کې دي.

د جګړو اغېز. د سیمې خلک هم د روس او مجاهدینو د جګړو پر مهال او هم د طالبانو لخوا د هرات ولایت د نیولو پر مهال زیانمن شو. د روسانو د اشغال په وخت کې نوموړی کلي په دوه ډلو ووېشل شو چې یو یې د روسانو له لوري د جوړ شوي دولت ملاتړ کاوه او بل یې د مجاهدینو پلوي کوله. د ۱۹۸۰ لسیزې په لومړیو کې شخړو خلک دې ته اړ کړل چې کلي پرېږدي. ځینې کورنۍ ګاونډي هیواد ایران ته ولاړې او اکثره نورې ګاونډیو ولایتونو ته وخوځېدې. زیاتره کورنیو د کلي څخه د تلو پر مهال د یو څو څارویو څخه پرته نور څه وې نه وړل او وه یا اته کلو څخه وروسته کورنۍ بیرته سیمې ته راستنې شوې.

شمېر کورنۍ د څو خواؤ څخه خپل عايد ترلاسه کوي لکه چې يوه سړي وويل چې کورنۍ يې يوه ټوټه ځمکه او يو د اوږو څرند او د خټگر په توگه هم کار کوي. ډېری خلکو وويل، هغه مهال چې خلکو د کوکنارو کرکيله کوله د اوس په پرتله ډېر شتمن ؤ، مگر اوس يې د کوکنارو کرکيله درولې ده. لکه چې مخکې مو ذکر کړ چې د څېړنې په نورو سيمو کې د کورنۍ نارينه غړو د خپلې روزې د گټلو او اقتصاد د پياوړي کولو لپاره ايران يا پاکستان ته مخه کوله.

روغتيا او تعليم نوموړی کلی يو فعال روغتيايي کلينیک لري چې هم نارينه او هم ښځينه طبي کارکونکي لري او له دې سره سره يوه ډېره فعاله او تکړه دايه هم لري. په کلي کې يو د هلکانو او يو د نجونو ښوونځي موجود دي. مگر بيا هم خلکو شکايت کاوه چې د نجونو ښوونځی يوازې تر شپږم ټولکي پورې دی او همدارنگه د ښځينه ښوونکو استخدامل هم ستونځمن کار دی.

د جگړې اغېز. د روسانو او مجاهدينو د جگړې پر مهال په کلي کې زياتره ودانۍ وړانې شوې. کورنيو خپل غړي له لاسه ورکړل او اکثره اوسېدونکي پاکستان ته مهاجر شول او هلته له لس تر څوارلس کلو پورې پاتې شول. په ځينې حالاتو کې کورنۍ نيم کوره شولې يعنې نيمايي غړي يې په کلي کې د ځمکې او د هغې د محصولاتو د پالنې لپاره پاتې شوي مگر نيمايي نور غړي پاکستان ته وخوځېدل.

ښاري سيمه

موقعيت او اوسېدونکي. د جلال آباد ښار د څېړنې د سيمې زياتره اوسېدونکي د ننگرهار د مختلفو ولسواليو څخه او همدارنگه د افغانستان د نورو ولايتونو څخه راغلي دي. ډېری خلک يې د مختلفو قومونو پښتانه دي مگر يو څو کورنۍ تاجک هم دي.

معيشت او اقتصاد. نوموړې سيمه د جلال آباد د ښار يو له غريبو سيمو څخه دی. که څه هم يو څه شتمنې کورنۍ هم پکښې اوسېږي. د نارينه و لپاره دغه کارونه معمول دي، لکه: خټگرۍ، روزمره مزدورۍ، بارورل، پوليسو دنده، د اردو سرتېري، موټر چلونه، لاسي کراچۍ چلونه او وره سوداگرۍ، او همدارنگه د اجارې ځمکه په کليوالو سيمو کې. د اقتصاد لپاره د ښځو کارونه ډېر کم ليدل کېږي مگر بيا هم ځينې ښځې د پيسو په مقابل کې کار کوي لکه د برستونو گنډل،

د هغو کورنيو د غړيو سره چې مرکه وشوه اکثره يې د کورنۍ غړي له لاسه ورکړي ؤ او زياتره نور خلک يا سخت ټيپيان شوي ؤ او يا څو هم معيوب ؤ. پدې وخت کې خلک د سيمې پرېښودو ته اړ شوي ؤ او ځينې نورو خلکو به د هرات د ښار يوه او بل لوري ته خوځېدل. گڼ شمېر کورنيو پاکستان او د سيمې ترکمن خلک ترکمنستان ته، مهاجر شول. زياتره هغه خلک چې سيمه يې پرېښودلې وه د ۱۹۹۰ په لومړيو کې بيرته راستانه شول او ډېرې نوې کورنۍ چې اصلاً د افغانستان د نورو سيمو څخه وه يې سيمې ته را وخوځېدې.

لکه څرنگه مو چې د څېړنې د سيمې څخه معلومات ترلاسه کړي، د طالبانو د واکمنۍ پر مهال نورو هيوادونو ته هجرت کول ډېر کم ؤ. که څه هم خلکو راپور ورکړ چې د کورنۍ غړي به د طالبانو لخوا اعداميدل، په زندان کې اچول کېده او ټکول کيدل.

۴.۳ د ننگرهار ولايت

کليواله سيمه

موقعيت او اوسېدونکي. د څېړنې دا سيمه په ځانگړې توگه د يو لوي کلي استازيتوب کوي. نوموړي کلي ته د جلال آباد د ښار څخه يو ساعت د موټر لاره ده، د هغه مزل په گډون چې د عمومي سړک څخه ۲۰-۱۵ دقيقو دی. ټول اوسېدونکي يې پښتانه دي مگر د مختلفو قومونو څخه د کلي په مينځ کې يو بازار دی چې گڼ شمېر دوکانونه لري.

معيشتونه او اقتصاد. د نوموړي کلي اوسېدونکي د مختلفو شتمنيو لرونکو په ډلو کې راځي. تر ټولو شتمن خلک سوداگري، دوکانونه او ځمکه لري. هغه خلک چې د کم عايد لرونکو په ډله کې راځي، هغوي د موټروانۍ، روزمره مزدورۍ کارونه ترسره کوي او يا يوه ټوټه ځمکه لري. د زياتره خلکو سره چې مرکې ترسره شوې له دوه تر لس جريبه ځمکې لري. غنم تر ټولو مهم حاصل دی، پنبه، جوار او سبزي هم کرل کېږي. ځينې کورنۍ دوه يا درې غواگانې لري. په کلي کې ډېر کم شمېر ښځې پداسې کارونو بوخت دي چې پيسې ورته ورکول کېږي، مثلاً: يوه معلمه ده، بله دايه ده او دوه نورې هغه روزل شوې ښځې دي چې د ماشومانو د زيږيدو په مهال له ښځو سره مرسته کوي. يو څو کسان په دولتي ادارو او مؤسساتو کې کار کوي. گڼ

لپاره راغلل چې په خپلو ولسوالیو کې یې شخړې وې. مگر پدې سیمه کې د جگړې په وجه زیاتره خلک د دوهم ځل لپاره تېښتې ته اړ شول. چې ځینې یې نورو ولسوالیو او ځینې نورو یې د ښار څنډو ته پناه یوړه ترڅو د جگړو څخه په امان وي. ځینې کورنۍ پاکستان ته مهاجرې شوې او هلته نژدې شل کاله یا زیات پاتې شوې. سیمه سخته بمبارد شوه چې زیاتره خلک خو یې یا ووژل شول او یا اوس هم معیوب دي. ددې سیمې اوسېدونکي د کورنۍ جگړې او د طالبانو د واکمنۍ پر مهال هم زیانمن شول. د سیمې د اوسېدونکو په وینا کله چې امریکایي ځواکونو د طالبانو تر ولکې لاندې سیمې بمبارد کړې نو نوموړې سیمه یو ځل بیا د لږ وخت لپاره د خاورو سره خاورې شوه.

درس ورکول او یا په روغتیایي مرکزونو کې کار کول. په سیمه کې یوه فال کتونکې ښځه هم موجوده وه. په عمومي توګه د بېکارۍ کچه لوړه وه، دا ځکه چې د څېړنې په نورو سیمو کې د کورنیو ځینې غړي پاکستان او ایران کې اوسیدل او هلته یې کار کاوه.

روغتیا او تعلیم. په سیمه کې هېڅ روغتیایي کلینیک نشته او یوازې تر شپږم ټولګي پورې یو ښوونځی دی چې هلکان او نجونې پکښې زده کړې کوي. مګر بیا هم په ښار کې نژدې یو لږ نور روغتیایي امکانات او ښوونځي موجود دي.

د شخړو اغېز. ددې سیمې ډېری اوسېدونکي د لومړي ځل لپاره د روسانو او مجاهدینو د جگړې پر مهال دغې ښارې سیمې ته ددې

۴. دوهمه مرحله: د ماشومانو لپاره د مور او پلار هیلې او ارمانونه، او په کورنۍ کې د ماشومانو رول

هغوي دا هیلې یوازې او یوازې له دې کبله وې چې بچیان یې ښې زده کړې وکړي. په پای کې ویلای شو چې په دې برخه کې د زده کړې په اړوند ډېر بحث موجود دی. په دې پسي د ماشومانو رول په کورنۍ کې بیانېږي او لاندې موضوعات په لنډ ډول وړاندې کوي چې: د ماشومانو رول په هغه کار کې چې د پیسو په بدل کې وي، د کور څخه بهر د خپلې گوزارې لپاره کار، او د کور د منځ کار. په پای کې پدې بحث کېږي چې په کورنۍ کې د ماشومانو د روزنې او پالنې مسؤل څوک کېږي.

۱.۴. د ماشومانو لپاره هیلې او ارمانونه

گمان کوم د هغوي و دونه به له مونږ څخه ښه وي او زه باور لرم چې هیواد به پرمختګ کړی وي او د هغوي ژوند به زما څخه ښه وي.

د ننګرهار ولایت د ښارې سیمې یو د منځني عمر^{۱۱} اوسېدونکي

د والدینو یو لوي اکثریت د خپلو ماشومانو د راتلونکي ژوند په اړه اوچت امیدونه لرل. کله به چې وپوښتل شو بې له استثنا به خلکو ویل چې د هغوي په باور د ماشومانو ژوند به د هغوي د والدینو د ژوند څخه ښه وي، دا خبره به په ځانګړې توګه په ننګرهار او بامیان ولایتونو کې په تکرار سره کیدله.

ددې خبرو سببونه به داسې بیانېدل چې ډېر سهولتونه دي، ماشومان اوس د زده کړې لپاره موقع لري، او په هیواد کې به نور جګړه نه وي او د هجرت اړتیا به هم نه وي او افغانستان به ډېر پرمختګ وکړي.

دا برخه په کورنۍ کې د ماشومانو رول او همدارنګه د والدینو هیلې د خپلو بچیانو څخه، تر مطالعې لاندې نیسي.^{۱۱} د څېړنې په دې برخه د داسې څه اضافه کول او همدارنګه د څېړنې په ټولو برخو کې چې اصلي موضوع د ماشومانو په وړاندې د مشرانو تاوتریخوالی دی، ددې لپاره راغلی چې ددې څېړنې لوستونکي ټولې تر لاسه شوي کیسې او همدارنګه په کورنۍ کې د ماشومانو په وړاندې تاوتریخوالی، د سیاق سره برابر وګڼي، د نوموړو تاوتریخوالو په اړوند د دغې څېړنې په اوږدو کې معلومات وړاندې کېږي د ماشومانو په وړاندې د والدینو د هیلو او ارمانونو ارزول او هغه رول چې د ماشومانو څخه یې د هغوي والدین تمه لري د والدینو د هڅونې د پوهې کچه چې د خپلو ماشومانو د روزنې لپاره یې لري، لوړوي، ولو که د والدینو لخوا روزنه په تاوتریخوالی سره وي او که نه وي. او همدارنګه د مشرانو لخوا د ماشومانو په وړاندې د تاوتریخوالي څخه د ډک چلند د مباحثې موازنه هم برابرې، ددې په پېژندلو سره چې ورته چلند معمولاً د مینې یا علاقې په لرلو سره هڅول کېږي.

دا برخه د والدینو په هیلو او ارمانونو پیلېږي چې د خپلو بچیانو د راتلونکي په اړوند یې لري، او له دې سره سره زیات اهمیت یې د هغوي زده کړې ته ورکول شوی دی. پدې باندې استدلال کېږي چې د خپلو بچیانو په اړوند د هغوي د والدینو ارمانونه د افغانستان د راتلونکي لپاره په هیلو، بیرو او تمو پورې تړاو لري. ددې څېړنې په لړ کې د والدینو مختلفې هیلې او ارزوګانې د خپلو بچیانو څخه په ګوته شوي دي. د یادونې وړ ده چې کله والدین د خپلو بچیانو د راتلونکي په اړه ځانته هیلې لري او غواړي چې هغوي په راتلونکي کې د اخلاقو لرونکي او مسؤل مشران وي نو باید وویل شي چې د

^{۱۱} لکه څرنګه چې دا څېړنه د ټولني نظر په کورنۍ کې د ماشومانو سره د تاوتریخوالي په اړوند نیسي، په دې بحث کې ماشومان معمولاً بې واده هلکان او نجوني دي چې نزدې ۱۲ کاله عمر ولري تر ډېره حده د ماشومانو عمرونه ښودل شوي هم دي.

^{۱۲} د منځني عمر سړي څخه مطلب هغه سړي دي چې د ۳۰ او ۴۵ ترمنځ عمر ولري ځینې کېدای شي بې واده هم وي. د زور اصطلاح معمولاً د هغه ځواب ورکونکي لپاره په کار وړل کېږي چې د څلویښت کلنۍ په شاوخوا عمر ولري او معمولاً بچیان او یا لمسیان ولري. ددې عمر څخه ټیټ خلک د ځوان په نامه یادېږي. که څه هم څېړونکو د انفرادي مرکو او ګډو ناستو په مهال د اتلس څخه د ټیټ عمر لرونکو خلکو سره خبرې اترې ونه کړې. خلکو د څېړنې د ټیم سره د خبرو اترو په مهال زیاتره وخت رښتیني عمر په ګوته نه کړ. نو له همدې کبله د ورته اصطلاحاتو څخه کار واخیستل شو.

مگر ځینې بنځې په دې اند وې چې د پخوا په پرتله د بنځو په ژوند کې د پام وړ پرمختګ راغلی، د بېلګې په توګه، زری بی چې د ننگرهار ولایت د کلیوالي سیمې یوه مشره بنځه ده وویل چې ژوند یې د خپلې مور په پرتله ښه دی او هیله یې څرګنده کړه چې د لویو ژوند به یې د هغې د ژوند څخه نور هم ښه وي. ددې اساسي وجه یې داسې وښوده چې بنځې زړه ورې شوي او ډېر واک لري. نوموړې مېرمن یو روڼ مثال هم وړاندې کړ چې نجونې اوس کولای شي چې د واده وړاندیزونه رد کړي او دا خبر کار یې پخوا نشو کولای.^{۱۳}

د والدینو د لوړو هیلو اهمیت د خپلو بچیانو په اړه باید کم ارزښته و نه ګڼل شي. ځکه هغه په ټولنو کې د بدلون چمتووالی او تیاری ښيي. او یوه داسې هیله ښيي چې د هغوي د ماشومانو سره د نوموړو موخو په ترلاسه کولو کې همکاري کوي او لکه څرنګه چې لاندې ذکر شوي د تاوتریخوالي څخه ډکې تادیبي سزاګانې هم باید په ښه نیت سره اداره شي او باید د افغانستان د راتلونکې په اړوند یو ډېر مثبت نظر پیدا شي او کوم معمول تصویر چې وړاندې کېږي باید تکرار نشي.

۲.۴ د ماشومانو لپاره هیلې او ارمانونه: زده کړه

زه یو بی سواده سپری یم، که چېرې ما سواد لرلی نو زه به له دومره ستونزو سره نه مخ کېدم لکه چې اوس ورسره مخ یم. زه به باسواده وم او د نیکمرغه علم په واسطه به مې هوسا ژوند لاره... زه کوښښ کوم چې خپل ماشومان ښوونځي ته واستوم ترڅو ښه زده کړه وکړي او له داسې مالي ستونزو سره لاس او ګریوان نشي لکه چې زه ورسره یم.

د ننگرهار ولایت د ښارې سیمې یو د منځني عمر^{۱۴} اوسېدونکی

زه هیله منده چې کله زما کوچني ماشومانو لوي شي، هغوي به زده کړې وکړي او بیا به زموږ غریب هیواد لپاره کار وکړي. -سپین سړی بنځه چې د ننگرهار ولایت په کلیواله سیمه کې یې د ګډې مرکې په لړ کې خبرې کولې

والدینو نه یوازې دا هیله لرله چې بچیان به یې ددغو اوچتو سهولتونو څخه ګټه پورته کړي بلکه دا هیله یې هم لرله چې بچیان به یې د ټولني او هیواد په پرمختګ کې خورا مهم رول ولوبوي. لکه څرنګه چې عبدالصبور چې کورنۍ یې په پوره ډول لاندې راپېژندل شوې داسې وايي: زه هغوي داسې غواړم چې باسواده واوسي او د خپل هیواد او خلکو خدمت وکړي. دا به ډېر په ډاګه ویل کېدل چې د افغانستان راتلونکې پرمختګ او زده کړه به هلکانو نه نجونو ته دا زمينه مساعده کړي چې ښې دندې به ولري او اقتصادي وضعه به یې د خپلو والدینو په پرتله ډېره ښه وي. مگر ډېری والدینو د لوړګانو په اړه هم خپل امید وښود او وویل یې چې لوړګانې به یې ښې زده کړې وکړي او په ښو دندو به وګمارل شي البته دا هغه کورنۍ نه وې چې بنځو یې کار کاوه. او همدارنګه د لوړګانو په اړوند د والدینو اساسي امید دا و چې هغوي ښه ځایونو کې واده کړي، په ځانګړې توګه بیا میندې د لوړګانو د ښو ودونو په اړوند اندېښمنې وې، او په خاصو توګه یې داسې هیلې لرلې چې د لوړګانو خاوندان یې د یوې څخه زیاتې مېرمنې ونلري او اقتصاد یې هم ډاډمن وي.

دوه سپین سرو بنځو ټولې هغه ستونزې په ګوته کړې چې په خپل ژوند کې زغملې وې، مگر نوموړو دا هیله وښوده چې د لویو راتلونکې ژوند به یې د دوي په پرتله بهتر وي. مگر دداسې ویناؤ په وړاندې یو څه استثنائات هم موجود و، د مثال په توګه بخت بی چې د هرات د ښارې سیمې اوسېدونکې وه او په نسبتاً خواره کورنۍ کې یې ژوند کاوه هغې د خپلې لور په اړه وویل چې لور یې په یو توند لاري (له تاوتریخوالي ډک) کورنۍ کې واده ده او هغې باور وښود چې لور به هم د هغې په څېر ژوند ولري.

وری د مور تر څنګ ځملي، زه باور لرم چې زما لور به هم زما په څېر یو ستونزمن ژوند ولري

مګر په یوه مثبت لید سره، یو شمېر بنځو د خپل ښه ژوند او د قناعت وړ ودونو بیان وکړ او د خپلو لویو لپاره یې هم د خپلو ځانو په څېر د ښه بخت هیله څرګنده کړه.

^{۱۳} که غواړئ د نجونو رول د هغوي د واده د تصمیم په اړوند ترلاسه کړئ، د (AREU) نشریې ته چې د "د واده او د هغه د رسمونو" په اړوند ده، مراجعه وکړئ.

هغوي به کورنۍ وظيفه کې مرسته کوي، نو هغې داسې وويل:

زما لونيې ښوونځي ته ځي نو کله به مې چې له خپلو لونیو دهغوي د درس په اړوند پوښتل هغوي به راته ويل چې تر دې يا هغې پانې پورې مو لوستی، نو که به يې ماته سم لوستل او که ناسم زه نه پرې پوهیدم، نو بيا ما له ځانه سره وويل چې داسې نه کېږي زه بايد ليک او لوست زده کړم نو شروع مې پرې وکړه. نو په سر کې به مې د خپلو لونیو کتابونه لوستل او بيا مې د خپل خاوند کتابونه لوستل نو زده مې کړ... په کومو کرښو به چې پوه نه شوم نو د هغو لاندې به مې په پنسل کرښه را تاؤ کړه او کله چې لونيې مې له ښوونځي څخه راغلي نو له هغوي څخه به مې پوښتل. نو بيا هغوي زما ستونزې حل کولې، نو په همدې ترتيب مې د لومړي ټولگي کتابونه زده کړل. د دوهم ټولگي کتابونه مې هم ولوستل... يوه توره تخته مې له يو څه تباشيرو سره واخيسته او ليکل مې ورباندې پيل کړل... نو لونیو به مې راته ويل "مورې مونږ خپل حساب دومره نه مطالعه کوو لکه څومره چې ته دري مطالعه کوي"... نو که څوک لږترلږه لوستل وکولای شي نو هغه په اسانۍ سره کولای شي چې خپلې ستونزې حل کړي. ښځې له ډېرو ستونزو سره مخامخ کېږي چې د هغو پوښتنه له نارينه و څخه نشي کولای. ماشومان پدې اړوند ډېره مرسته کوي.

نوموړې له هغو ښځو څخه وه چې ويل به يې چې غواړي لونيې يې ښې باسواده شي ترڅو په راتلونکې کې ښې دندې ترلاسه کړي.

يو څو بېلگې د هغو والدينو پيدا شول چې د لورگانو باسواده کول به د هغوي د اقتصاد په خپلواکۍ باندې اغېز ولري، نوموړي مثالونه دابنسيې چې ځينې خلک د خپلو ماشومانو څخه داسې هيلې لري چې هغه د جنس د اخلاق او کردار د بيان شويو نورمونو څخه لوړې وي.

يو ځل بيا د پمبلا هنتي د ۲۰۰۲ کال د لاسته راوړنو سره سم، خلکو به هر کله دا ويل چې د زده کړې په گټو او فايديو خلکو هغه مهال پوه شول چې نورو هيوادونو ته په مهاجرت باندې اړ شوي و. لاندني قول د يو ځوان سړي لخوا عملي قول دی چې د کابل د ښارې سيمې څخه دی او د يو گډ مجلس په دوران کې يې څرگند کړی دی:

لکه څرنگه چې څېړنې په اتو مختلفو سيمو کې ترسره شوې، په ټولو دغو سيمو کې د والدينو نظر د خپلو هلکانو او نجونو په اړوند دا و چې هغوي بايد ښوونځي ته ولاړ شي او ښې زده کړې وکړي. دا مفکوره د افغانستان د څېړنې او ارزونې د ادارې د هغې څېړنې سره سمون خوري چې د زده کړې او په ښوونځي کې د شامليدو په اړوند ترسره شوې وه (پمبلا هنتي ۲۰۰۲). په حقيقت کې والدين په عمومي ډول د خپلو ماشومانو زده کړه غواړي او دا هيله لري ترڅو د هغوي ماشومان په رسمي توگه په لوړه کچه ښوونځي ته ولاړ شي.

همدارنگه يو ځل بيا د پمبلا هنتي (۲۰۰۲) لاسته راوړنو سره سم، چې بې له کومې استثناء څخه، دا په دې معنی ندي چې خلک ښوونځيو ته خپل ماشومان د دې لپاره نه استوي چې شوق نلري بلکه د ژوند يو لړ فکتورونو په سبب او همدارنگه د مناسبو ښوونځيو شتون په دې اړه يو لوي خنډ دی.

ښه مادي ژوند او د مشرانو خپلې د بې سوادۍ تجربې، يواځيني فکتورونه ندي چې والدين يې دې ته هڅولي وي ترڅو خپل ماشومان ښوونځيو ته واستوي. بلکه نورې گټې شته چې تصور يې شوی وي، مثلاً د سواد په لرلو سره ماشومان کولای شي چې په راتلونکې کې په خپله ښه والدين شي او بل دا چې زده کړه د ښه سلوک او اخلاقو د زده کولو لپاره ښه وسيله ده.

ځينې ښځو ته چې والدينو ښوونځي ته د تگ اجازه نده ورکړې، اوس د خپلو والدينو په وړاندې د نوموړي محدوديت لپاره د غوسې څخه ډک احساس کوي. ملکه چې په يوه نسبتاً شتمنه کورنۍ کې ژوند کوي او خاوند، ليور او اندرور يې باسواده دي، خپل احساس په لاندې توگه بيانوي:

زما مور به ماته ويل چې تاسو نجونې ياست، تاسو به واده وکړۍ او د نورو خلکو کورو ته به لاړې شۍ... اوس زما ورور په نهم ټولگي کې دی او زه خپلې مور ته وایم چې زه به يې هېڅکله ونه بخښم پدې چې ماته يې ښوونځي ته د تلو اجازه نه را کوله.

که څه هم ملکه اوس د خپلو ماشومانو په مرسته ليک لوست زده کوي د هغې د هڅونو څخه يو داده چې د خپلو ماشومانو سره به د

ځینې خلکو خپل ناڅرگند نظرونه وښودل. د مثال په توګه، مومن چې د بامیان ولایت په ښارې سیمه کې د اشپز دنده لري د هغه مشره لور خپلې لورې زده کړو ته ادامه نشي ورکولی، نوموړې څېرې ټیم ته ددې مهم لامل داسې په ګوته کړ:

هغه جلی چې کوژده وکړې د هغې لپاره فکر نه کوم چې ښوونځي ته تلل مناسب وي. که دودونو بدلون وموند نو بیا به هغه ښوونځي ته ولاړه شي - خو اوس پیغلې نجونې هم ښوونځي ته ځي.

له همدې قول څخه معلومېږي چې مومن په لومړي سر کې وایي چې هغې جلی ته چې کوژده یې کړې وي ښوونځي ته تلل مناسب نه بریښي، مګر په عین حال کې یې د هغه د شخصي نظر څخه هغه وایي چې د هغه لور نور ښوونځي ته ځکه نه ځي چې د دودیز نورمونو سره سمون نه خوري او بیا دې ته اشاره کوي چې په حقیقت کې به دا په جنس پورې اړوند نورمونه بدلون ومومي.

نور اشخاص لکه نظیفه چې یوه بې سواده ښځه ده او د کابل د ښارې سیمې په یوه بې وزله کورنۍ کې د خپل بې کاره خاوند، دهغه مور، نهه ورونو او خويندو سره اوسېږي، ټولې هغه ستونزې او ټولنیز فشار چې د نجونو د زده کړې په وړاندې موجود دي، په ګوته کړل، هغې وویل که دا اخلاقي نورمونه له منځه ولاړ شي نو خلک به په خوښۍ سره خپلو لونیو ته د تلو اجازه ورکړي، او هغې داسې وویل:

د نجونو لپاره زموږ رواج دا نه و چې ښوونځي ته ولاړې شي، کله چې زموږ په سیمه کې یوه کورنۍ رواج تعقیب کړي نو نور خلک یې هم ومني، او که یې ونه مني نو بیا خلک ورپسې خبرې کوي، ځکه خو زما پلار موږ ته د ښوونځي د تلو اجازه رانکړه.

له همدې معلومېږي چې څنګه ښوونځي ته د نجونو د یو خاص عمر ته د رسېدو څخه وروسته د نه تګ کلتوري نورمونه معمولاً د بیلابیلو

د نجونو لپاره مشکله وه چې خپلو درسونو ته ادامه ورکړي مګر اوس یې کولای شي پیغلو نجونو ښوونځي ته د تګ اجازه نلرله مګر جګړې د واړه مصیبتونو سره سره ښځو ته دا ازادۍ رامنځ ته کړه چې خپلو زده کړو ته دوام ورکړي او بهر ولاړې شي.

د مهاجرت تجربه چې د خلکو د ژوند د بدلون اصلی عامل ؤ او د کلتوري نورمونو په وړاندې چلنج د نوموړې څېرې په دوران کې یوه مکرره موضوع وه. ددې څېرې په اتم فصل او په نورو^{۱۴} څېرونو کې، په دې اړوند نور تفصیل وړاندې کېږي.

سره لدې چې اکثره خلک د خپلو ماشومانو د زده کړې غوښتنې او میل لري مګر یو لړ داسې فکتورونه هم شته چې په دې اړوند خنډونه رامنځ ته کړي په ځانګړې توګه د نجونو په زده کړه کې. د کورنیو لپاره تر ټولو لوی خنډ د جنس (نرتوب او ښځې توب) توپیر دی. د ماشومانو مسئولیت د خپلو کورنیو د اقتصادي او کورني پایښت لپاره هم ډېر اهمیت لري، چې په لاندې ډول تشریح شوي دي.

په نادره توګه دغه مساله چې زده کړه د نجونو لپاره مهمه نده، د نجونو پر وړاندې د زده کړې خنډ ګرځي، اصلی خنډونونه خو، ټولنیزو اخلاقي نورمونو په رڼا کې په ډېرو عملي جنسو سره کیږي. د بېلګې په توګه، د عالي ښوونځیو کموالی په خاصه توګه په کلیوالو سیمو کې د نجونو لپاره او همدارنګه په ښوونځیو کې د ښځینه ښوونکو نشتوالی. ددې لپاره چې ولې نجونې یو خاص عمر ته د رسېدو وروسته ښوونځي ته نشي تلې تر ټولو لوی لاملونه یې داس وښودل شول: هغوي باید د هلکانو سره درس ونه وایي، په کلي کې د نجونو لپاره عالي ښوونځي نشته، او د ښوونځي لپاره لیرې سیمې ته هم نشي تللی ځکه چې خلک به د هغوي به اړوند څه وایي، او د ښوونځي ښوونکي هم نارینه دي.

له زیاتره خلکو سره چې خبرې اترې وشوې، د نجونو د لوړو زده کړو د نه پوره کولو تر ټولو لویه ستونزه یې همدا په ګوته کړه، خو بیا هم

^{۱۴} ددغې څېرې پر بنسټ نور اسناد موجود دي چې د (AREU) مقاله هم په کې شامله ده چې د واده او د هغه د رسمونو بیان او همدارنګه د هغه تاثیر په کورني تاوتریخوالي کې بیانوي، او په هغه کې د ترکیب په اړوند مقالې هم راغلي.

شخصي نظرونو سره، په مخالفت کې دی. او ان تردې چې هغه خلک چې زیات محافظه کاره دی، پخپله دغه نورمونه تر پوښتنې لاندې راولي.

له ځینو خلکو څخه چې د څېړنو په لړ کې وپوښتل شول هغو وویل چې له مخکېنې یې د هغو اخلاقي دودونو سره چې د نجونو ښوونځي ته د تګ خلاف دي، مبارزه کړې ده. او د خپلو لویو سره یې د هغوي د زده کړو په پوره کولو کې مرسته کړې ده.^{۱۵}

۳.۴ په کورنۍ کې د ماشومانو رول او مسئولیتونه

په څلورو واړو ولایتونو کې چې څېړنه ترسره شوه، هلکانو او نجونو په زیاتو برخو کې د پیسو په بدل کې او یا د پیسو څخه بغير کار کاوه. په دغو ولایتونو کې لورگانو د دوه سببونو لپاره د کور کارونه ترسره کول، یو دا چې د خپلو میندو سره مرسته وکړي او بل ددې لپاره چې کله هغوي پخپله مېرمنې او میندې شي نو کارونه به یې له مخکېنې څخه زده وي. ځینو میندو به په خپلو لویو باندې د کور د کار فشار ددې لپاره کموو چې لویې یې په خپلو زده کړو باندې تمرکز وکړي.

یو لړ داسې بېلګې لیدل کېږي چې هلکان د کور په کارونو کې له خپلو میندو یا ترور سره همکاري کوي دا په هغه صورت کې چې خویندې نه وي او یا خویندې ډېرې زړې وي، هلکانو په عمومي توګه د کور څخه بهر یې پیسو کارونه هم ترسره کول، لکه: د اوبو راوړل، د سونګ لپاره د بوټو او لرګیو راټولول، د کور کوچني کارونه ترسره کول او یاد څارویو پالنه کول. په ځینې وختونو کې چې کورنۍ دوکانونه ولري، نو هلکان د ښوونځي د وخت څخه پرته د خپلو پلرونو سره په دوکاندارۍ کې مرسته کوي.

مګر په زیاتو مواردو کې ماشومان د پیسو په بدل کار باندې یا د کور دننه یا د کور څخه بهر بوخت دي. د کابل او بامیانو په ښارې سیمو

کې هلکان او نجونې دواړه د غالیو په اوبدلو باندې بوخت دي، نجونې د هرات په ښارې سیمو کې د خپلو میندو سره د پرستو په جوړولو کې همکاري کوي. د کابل او ننگرهار په ښارې سیمو کې هلکان د سړک په غاړو خوراكي توکي خرڅوي. د یوې کورنۍ هلکانو د هرات د ښارې سیمې د ډوډۍ په یوه پخلنځي کې کار کاوه. نوموړي کارونه په اکثره ځایونو کې د ښوونځي ددندو په خوا کې ترسره کېده. مګر له بده مرغه په ځینو کورنیو کې ماشومان د ښوونځیو څخه ایستل شوي و ددې لپاره چې ټوله ورځ د کورنۍ د اقتصاد د لوړولو لپاره کار وکړي.^{۱۶}

د څېړنې په شپږو سیمو کې حالت تر ډېره حده برابر و یعنې ماشومانو د ښوونځي سره سره کار هم کاوه، مګر ځینې ماشومان ښوونځي ته له سره نه تلل او یوازې د پیسو په وړاندې کار او یا د کور په کارونو کې بوخت و، د یادوني وړ ده چې د پیسو په وړاندې کار کې معمولاً هلکان او د پیسو څخه بغير یا کورنۍ کار کې نجونې لګیا وې. بیا هم د هرات یوه کلیواله سیمه له دې ډول کار څخه مستثنی وه یعنې په نوموړې سیمه کې هېڅ داسې کار نه و چې ماشومانو د پیسو په بدل ترسره کړي وي. یوه تر ټولو لویه وجه یې دا کېدای شي چې د نوموړې سیمې خلک دې ته لېوال و چې د نورو سیمو د خلکو په پرتله شتمن واوسي. یوه بله استثناء د بامیان ولایت کلیواله سیمه ده چېرته چې زیات شمېر هلکان او نجونې د پیسو په بدل کار کې بوخت و او د غالیو د اوبدلو کار یې کاوه. هغه کورنۍ چې داسې ماشومانو ولري چې د غالیو د اوبدلو کار وکړي، د نغد عاید یوه مهمه منبع ده او د کورنۍ د اقتصاد د پایښت یو ډول پیاوړی کول هم دی. په نوموړې سیمه کې هلکان هم د څارویو په پالنې او د غرونو څخه د سونګ او گرمولو لپاره خس راټولولو سره د کورنیو د اقتصاد په پایښت کې خورا مهمه ونډه لري. داسې برېښېده چې د دغه درانه کار د فشار سره سره زیاتره ماشومان د کلي ښوونځي ته د ګهڼې لخوا تلل او د ماسپینین او ماښام په مهال به یې کار کاوه.

له دې معلومېږي چې د پایښت لپاره په اقتصادي کارونو کې د

^{۱۵} ددغو نجونو او کورنیو کیسې د دغه ادارې په ترکیبي مقاله کې چې د کورني تاوتریخوالي او اړیکو په اړوند دي، په تشریح سره راغلي دي.

^{۱۶} د افغانستان د څېړنې او ارزونې اداره اوس مهال د کورني تصمیم د نیولو په اړوند څېړنې ترسره کوي چې د ماشومانو د شاقه کارونو د رول په اړوند معلومات ورکوي. چې مقاله به پدې اړوند په ۲۰۰۸ کال کې رامنځ ته شي.

دندې د بچیانو په وړاندې ډېرې بیان کړې، او همدارنگه کله به چې چا ویل چې د ماشومانو په وړاندې د ښځو او نارو دندې برابرې دي نو ښځو به باور نه کاوه او دا خبره به ورته ډېره غیر عادي ښکارېده. د ماشومانو په پالنه کې به ښځو ته خپل روزمره کارونه ډېر ښکارېدل، او له بلې خوا سړیانو به داسې سوچ کاوه چې ماشومانو ته د نصیحت او لارښوونې کارونه تر سره کوي. که څه هم سړیانو ته سره لدې چې د ماشومانو مادي اړتیاوې پوره کوي، خپل رول نور هم ډېر مهم بریښي.

کله به چې وویل شول چې میندې د بچیانو په پالنه کې ډېرې دندې لري، نو په ساده ډول به ددې په ځواب کې ویل کېده چې دا ددې لپاره چې میندې د پلرونو څخه ډېرې په کور کې وي. هېڅکله دا نه ویل کېدل چې ښځې د نارو په پرتله د طبیعي کیفیت لرونکې دي او د ماشومانو لپاره مناسبې پالونکې دي. په راټول شویو معلوماتو کې داسې بیلگه شته چې سړیانو پکښې ویلي وي چې هغوي د ماشومانو په تربیه کې برابره ونډه لري، مگر په حقیقت کې داسې ندي شوي چې په حقیقت کې څومره د ماشوم د پالنې کار ترسره شوی. په لاندیني مثال کې سالمه چې یوه ځوانه ښځه ده او په جلال آباد کې اوسېږي نوموړې د خپل خاوند په اړه وايي چې خاوند یې د ماشوم په پالنه کې څومره مرسته ورسره کوي، د سالمې د هغې د خاوند چلند د نورو خاوندانو په پرتله یوه استثنا وبلله:

زه اتلس کلنه یم او یو ځوي لرم چې نوم یې منان دی، هغه ډېر ښکلی دی او زه ډیره مینه ورسره لرم. زما خاوند هم خوښ دی او مینه ورسره لري. کله مې چې خاوند د شپې په مهال کور ته راشي نو زما ځوي پوهیږي چې هغه یې پلار دی نو غیږ ورکوي او تر دې چې ځینې وخت د خپل پلار سره ویده کېږي، نو مونږ دواړه ډېر خوښ یو.

د کابل په کلیواله سیمه کې یو سړي چې د اته ماشومانو پلار دی، د څېړنې ټیم ته د خپلو ماشومانو په روزمره پالنه کې خپل مهم رول څرگند کړ. هغه د سالمې په څېر د ماشومانو دا ډول پالنه د پلرونو په واسطه یوه استثنا وبلله:

زه له خپلو ماشومانو سره مینه لرم او زه د هغوي خدمت کوم ځکه چې زما مېرمن ناروغه ده او څه نه اوري، نو زه د سهار په

ماشومانو د ونډې اخیستلو څخه پرته کورنۍ د ستونزو سره مخ کېږي. همدارنگه ماشومانو په ځانگړې توگه نجونو د کور دننه د پایښت په کارونو کې فعاله ونډه لري. اکثره وخت به دا ټینگار کېده چې نجونو باید یوازې ددې لپاره په کورني کارونو کې ونډه وانخلي چې گواکې هلته اوسېږي بلکه ددې لپاره هم زیار وباسي ترڅو هغوي د خپلې راتلونکې لپاره وروزل شي او په راتلونکي کې پخپله ښې مېرمنې، وریندارگانې او میندې شي. د ځواب ورکونکو لخوا داسې ویل کېدل چې په نجونو باندې ددغو روزنو زده کول یو اړین کار دي او ان تردې چې په ځینې وختونو کې باید په زور ورباندې زده شي. سره لدې چې د ماشومانو د کار کولو اړتیا یا په رښتوني ډول او یا هسې په تصور سره لیدل کېږي، مگر زیاتره کورنۍ پدې بریالۍ کېږي چې د پیسو په وړاندې د کار او یا د پیسو کار توازن ښوونځي ته د تلو په پرتله وساتي، ددې لپاره چې اړین پایښت څرنگه وړاندې کیدلی شي، ځکه زیاتره والدین د خپلو بچیانو د راتلونکې لید پدې مرحله کې له لاسه نه ورکوي.

۴.۴ د ماشومانو په روزلو کې د کورنۍ د مختلفو غړو دندې

په کورنۍ کې د ناروینه وو او ښځو رول معمولاً ډېر په څرگنده سره بیانېده، چې د سړیانو دنده به د "روزي د گټونکو" په څېر وه او د کور دننه کار به د ښځو یو ښکاره دنده بلل کېده. (مگر ځینې ښځې بیا داسې نه وې ځکه هغوي د اقتصاد په پایښت کې هم ونډه اخیسته او کار به یې کاوه او تردې چې ځینې ښځې اساسي روزي گټونکې وې). مگر بیا هم د ماشومانو د پالنې په اړوند د سړیانو او ښځو دندې تر یوه بریده ښې معلومې دي چې د ماشومانو د اقتصادي ملاتړ چارې، د ماشومانو لپاره د کور دننه کار، د هغوي تربیه او پالنه او همدارنگه هغوي ته لارښوونه پکښې شامله ده. کله چې د څېړنې په گډو ناستو او یا انفرادي مجلسونو کې دا وپوښتل شول چې په کورنۍ کې د ماشومانو د روزنې چارې څوک په غاړه لري نو د څېړنې په اتو واړو سیمو کې به خلکو نوموړې دندې د خاوند او مېرمنې ترمنځ گډې گڼلې. لومړې دا چې مور او پلار دواړه برابرې دندې لري او دوهم دا چې مور د پلار په پرتله زیاتې دندې لري، مگر بیا هم پلار ځانگړی رول لوبوي. د یادونې وړه ده، لکه څرنگه چې د میتودولوژي (طرز) په فصل کې ورته اشاره وشوه چې زیاتره سړیانو د ښځو په پرتله خپلې

راپورونو سره سم نیکه گانو هم د پام وړ رول لوبولی، که څه هم د هغوي په اړوند لږ ذکر شوی.

لکه څرنگه چې هیله ورڅخه کېږي، په کورنۍ کې ټول بالغ کسان د ماشومانو د پالنې دنده په غاړه لري. دا د مبارزې (کمپاین) په مهال د نندارچیانو او گډون کونکو د ټاکلو لپاره ضروري دی یعنې هغه مهال چې د مورتوب او پلارتوب لپاره نورې لارې او چارې لټول کېږي. د ورته سببونو لپاره د پام وړ خبره د سرپیانو د مسئولیت احساس د ماشومانو د پالنې لپاره یې څرگندوي. (که څه هم په حقیقت کې د ماشومانو د پالنې ټول بار د نسحو په اوږو باندې دی). هغه رول چې د کورنۍ مختلف غړي یې د ماشومانو د روزلو لپاره په غاړه لري، په ځانگړې توگه د هغوي د ادب په اړه، په ډیره تشریح سره وروسته وړاندې شوی دی.

مهال د هغوي مخونه وینځم او اوبه ورته تیاروم او همدارنگه زه پدې اند یم چې کوم خلک داسې وایي چې د کور ټول کار باید بنځي وکړي، هغوي غلط نظر لري.

په ټولو ولایتونو کې خلکو د کورنۍ د هغو غړو په اړوند خبرې وکړې کوم چې د ماشومانو د روزلو او پاملرنې دنده په غاړه لري. ځینې خلکو به په ساده ډول ویل چې د کور ټول غړي د ماشومانو په وړاندې مسؤل دي. د راپورونو سره سم د میندو او پلرونو څخه علاوه پلارنۍ نیاگانې هم د ماشومانو په پالنه کې په ځانگړي ډول د هغوي په تربیه کې تر ټولو لوی رول لري. زامنو وویل چې میندو یې د خپلو لمسیانو د پالنې څخه پرته هېڅ ندي کړي. نږوگانو وویل چې خواشې گانو یې د هغوي سره په هغه وخت کې ډېره مرسته کړې چې ماشومان یې کوچني ؤ، او ډېری وخت وړوکی ماشومان د خپلو ځانونو سره ویده کوي. د

۵. د بدني سزا په اړه لیدلوري، ۱: څه منل شوي، څوک وهل کيږي او څوک د تاوتریخوالي د ترسره کولو حق لري.

د ماشومانو وهل ډیر عام دي مگر دا نښه لاره نده، بلکې سل په سلو کې ناوړه کار دی

— د هرات ولایت د ښاري سیمې د یوې مېرمنې خبرې چې د گلوې ناستې په لړ کې یې وکړې

ماشومانو وهل هم د ځینې خلکو لخوا د سزا په توگه په گوته کېده. د ماشومانو د په سوک او لغته او په تیگه وهلو خبرې هم ډېرې کیدې. ماشومانو ته د کنخل خبرې ډېرې نه کیدې، مگر ځواب ورکونکو ته دا د ارزښت وړ نه برېښېده چې د ماشومانو د تأدیب په اړوند د چا پوښتنو ته ځواب ورکړي نو کله به چې د لفظي غوسې خبره وشوه نو هغوي به په دې ټینگار کاوه چې لفظي غوسه په ښځو کې ډېره عامه خبره ده. د راپورونو له مخې د لفظي غوسې مثالونه ډېر شدید دي.

د مثال په توگه، د بامیانو د ولایت په ښاري سیمه کې د منځني عمر یو سړي وویل چې خپلو ماشومانو ته داسې وايي "په گور شى او الله مو رانه واخله". په نورو مثالونو کې د کابل د کلیوالي سیمې یوې بوډۍ ښځې د خپلې نړور په اړوند وویل چې نړور یې خپلو بچیانو ته وايي چې پلار یې ایران ته تللی او هلته مړ دی. د لفظي تیري په څیر ماشومانو ته د تهدیدونې تاوتریخوالي هم پکار وړل کېده، د مثال په توگه د بامیانو د کلیوالي سیمې یو د پوخ عمر او سپدونکي چې ماشومانو ته فزیکي سزا نه ورکوي د څېړنې ټیم ته وویل چې لور یې داسې تهدید کړه چې و بېې ترې او تر هغه بېې ووهې چې د خوځېدو څخه ولوېږې، دا ځکه چې هغې د گاونډي د لور سره جگړه کړې وه. د سزاگانو ترمنځ کوم توپیر ونه موندل شو مگر یوازې د کلیوالو او ښاري سیمو او همدارنگه د غریبو او شتمنو کورنیو ترمنځ لږ څه توپیر موجود و. تر ټولو عام سلوک چې ماشومان د هغو په ترسره کولو سره وهل کېږي (په ځانگړې توگه د نجونو لپاره مگر هلکان هم تر ډیره بریده پکښې راځي) د هغو لړۍ د ماشومانو د تصور شوي جنسي نامناسب^{۱۷} والي او غلا څخه پیلېږي ان تردې چې د ماشومانو د کور دننه او یا د باندې جگړې، خپل گټور کارونه لکه د غالیو اوبدل په صحیح ترتیب سره نه کول، شوخي کول، گډوډي جوړول، د خپلو

د څلورو واورو ولایتونو د کلیوالو او ښاري سیمو د څېړنې په لړ کې د فزیکي سزا په کار وړل د ماشومانو د روزلو د عادي نورمونو په توگه پیژندل کېږي. همدارنگه د ماشومانو د تأدیب لپاره د تاوتریخوالي په کار وړل یوه عامه موضوع ده. دا فصل د تاوتریخوالي ډولونو ته په کتو کوم چې د څېړنې په سیمو کې منل شوي، پیلېږي او نوموړی فصل هغه اخلاق تر بحث لاندې نیسي کوم چې د بدني سزا په لړ کې اړین گڼل کېږي او وروسته بیا د خلکو مختلف نظرونه چې بدني سزا د هلکانو او نجونو د تأدیب لپاره ترسره کوي، ښيي. د فصل وروستی برخه ښيي چې په کورنۍ کې څوک د تاوتریخوالي د ترسره کولو حق لري او په چا باندې یې لري.

۱.۵ د بدني سزا بڼې، ډولونه او شدت

"چې ډب نه وي ادب نه وي" (پښتو متل)

لکه څرنگه چې په مقدمې کې په ډاگه شوه، دغې څېړنې د تاوتریخوالي گڼ شمېر ډولونه کوم چې د شوخی د سلوک په صورت کې په کار وړل کېږي راپه گوته کړلو چې ځینې یې په لاندې ډول دي: په څپیره وهل، غوږ کښول، کنخل، په لغته یا سوک وهل، په کوتک یا د برق په کیبل وهل او یا په بوتانو وهل او داسې نور. د یادونې وړه چې د برق د کیبل په واسطه وهل د کابل او هرات د ښاري او کلیوالو سیمو څخه بهر ډېر کم اوریدل کیدل. په لښته او څپیره وهل په څلورو واورو ولایتونو کې تر ټولو عامه او کاریدونکې سزا بلل کېده. د تنگهار ولایت یواځینې استثناء وه چې د ماشومانو په وړاندې د سلاح د کارولو هم په گوته شوي وه، او هلته د ماشومانو په څپیره وهل باندې ډېر ټینگار کېده. په پښو باندې د لښتې په واسطه د

^{۱۷} د افغانانو په اند جنسي نامناسب والی دادی چې د یوه مخالف جنس لرونکي سره خبرې اترې او یا خدا وشي يعني له هغه چا سره چې د یوې کورنۍ غړي نه وي.

کې وويل چې خلک نجونې او ښځې د دارو درملو د لوړو بيو لپاره ډېرې نه وهي:

هيڅ څوک خپلې ښځې او لوني نه وهي ځکه چې لاسونه يا خپې يې ماتيري او د دارو درملو بې هم لوړې دي. ځکه مونږ بې وزله يو او مونږ نشو کولاي د هغوي د دارو درمل د توان څخه ووځو.

بصيرت د منځني عمر سړي چې د دريو ماشومانو پلار دی او د هرات د ښارې سيمې اوسېدونکی دی غواړي چې خلکو ته نصيحت وکړي چې څرنگه د ماشومانو د وهلو ټکولو څخه ځان وژغوري:

دا نورو ته زما نصيحت دی چې: تاسو کولاي شئ خپل ماشومان په لښته ووهئ. ځکه په لښته وهل هغوي معيوب نه بلکه يوازې سخت يې دردوي.

ځينې وخت د گډو ناستو په مهال خلکو د هغه تاوتريخوالو په اړوند خبرې کړې وې چې په خپلو ماشومانو يې ترسره کړې وې. د بېلگې په توگه د ننگرهار ولايت د ښارې سيمې يوې د پاخه عمر مېرمنې وويل چې خپله لور يې د سر په شاوخوا کې وهلې وه او د څو کلو په تيريدو سره د هغې لور د سر د خوړو څخه شکايت کاوه. هغې وويل چې اوس يې داسې پريکړه کړې چې بيا به ماشومان په سر نه وهي. د کابل په ښارې سيمه کې د غريبي کورنۍ يوې پخې ښځې د يوې گډې ناستې په مهال د خپلې لور هغه کيسه وکړه چې څرنگه يې هغه په خوله باندې وهلې وه او خوله يې ورباندې وينې کړې وه. همدارنگه د کابل په کليواله سيمه کې د غريبي کورنۍ د پاخه عمر يو سړي چې د اتو ماشومانو پلار دی د خپل هغه ځوان زوي کيسه کوي چې په خوله باندې وهلې ؤ او خوله يې د وينو څخه ډکه وه. همغه سړي وويل چې خپل ماشومان معمولاً په لښته وهي، وروسته بيا د همدې گډې ناستې په مهال همغه سړي پدې ټينگار وکړ چې د ماشومانو د وهلو سره موافق ندی. دا ددې ښکاره نمونې دي چې څرنگه د ماشومانو په وړاندې تاوتريخوالي ته مخه کېږي. خلکو په لويو ناستو کې دا ومنله چې د خپلو ماشومانو په وړاندې ډېر توند دي، مگر په عين وخت کې تاوتريخوالي د منلو وړ نه بولي. دا ډول اختلاف چې د خلکو د نظر او عمل په مينځ کې موجود دی يعنې په عمل کې يو څه کوي مگر په فکر کې بل څه، په شپږم فصل کې په ډاگه شوی دی.

جامو چټلول، د کور کار په ښه توگه نه کول، ښوونځي ته نه تلل او د ښوونځي څخه وروسته سبق نه ويل، پکښې شامل دي. دا نظريه چې د ماشومانو شوخي او منډې رامنډې بايد ونه زغمل شي، يوه عامه نظريه وه. د مثال په توگه د ننگرهار ولايت د کليوالي سيمې يوې بوډۍ ښځې وويل چې ماشومان د وهلو سره روږدي شوي او که ونه وهل شي نو نه ويده کېږي. د ماشومانو داسې سلوک چې د کورنيو د نوم بدوالي سبب گرځي هم د کورنيو د زغملو وړ ندي. ځينې والدينو خپل ماشومان هغه مهال وهل او ټکول چې د ميلمنو له وړاندې به يې بې احترامې او شوخي کوله او مشر به يې ميلمه ته د خبرو په مهال تنگول، او د ميلمه په مخ کې به يې لوبې کولې. دنجونو لپاره د جنسي نامناسب والي څخه علاوه، که به يې د کور کار په ښه توگه نه ترسره کاوه د ميندو د تاوتريخوالي ښکار کېدې. (هغه ليد چې کوم ډول تاوتريخوالی د ماشومان په څه ډول سلوک کې د منلو وړ دی، په تشريح سره په دې فصل کې راغلی چې وروسته به ورباندې تير شو.)

په ماشومانو باندې تاوتريخوالی د هغوي د تاديبي او تربیي لپاره د ډېر کم عمر څخه پيلېږي. لکه چې د شلو کلو په شاوخوا عمر کې يوه ښځه چې د هرات ولايت د کليوالي سيمې اوسېدونکې ده د خپلو دريو وړوکو بچيانو په اړوند وايي:

کله چې زما زوي بې ځايه او به ضايع کړي نو زه يې وهم ځکه چې په سختۍ سره اوبه راوړل کېږي، او يا يې هغه مهال وهم چې گډوډي وکړي او يا خپلې جامې چټلې کړي... زما مشر زوی درې کلن دی او زما دوهم زوي وړوکی دی.

د دوه يا دريو کلو په عمر ماشومانو ته د سزا ورکولو ټينگار د څېړنې په لړ کې د نورو خلکو لخوا شوی ؤ.

د ماشومانو په وړاندې د تاوتريخوالي شدت ته په اشارې ځينې ټولنو داسې وويل چې د سزا ورکولو په مهال کېدای شي ځينې ماشومان کلک ټپي او يا له منځه ولاړ شي. د کابل په ښارې سيمه کې يوې بوډۍ ښځې د نورو بوډۍ ښځو سره د يوې گډې ناستې په ترڅ کې وويل چې خلک بايد خپل ماشومان داسې ونه وهي چې په غلطۍ ورڅخه ووژل شي. داسې نمونې وړاندې شوې چې والدينو خپل بچيان سخت ټپيان کړي ؤ. يو سړي د ځوانانو سره د يوې گډې ناستې په ترڅ

هلکانو او نجونو ته تر یوه بریده د مختلفو کړو وړو پر اساس سزا ورکول کېږي، د مثال په توګه هلکانو ته معمولاً د جګړو کولو او یا د درس نه ویلو لپاره سزا ورکول کېږي او نجونو ته تر ډېره بریده پدې سزا ورکول کېږي چې د کور کارونه په ښه توګه تر سره نکړي. د ځینو خلکو په ځانګړې توګه د زړو سړیانو په اند نجونې د هلکانو په پرتله ځکه کمې وهل کېږي چې هغوي کمزوري، د رحم وړ او ویریدونکي دي.

۳.۵ په کورنۍ کې څوک د ماشومانو د وهلو حق لري؟

دا برخه ښيي چې څوک د ماشومانو د وهلو مستحق ګڼل کېږي. مګر د هر څه دمخه دا واضح کېږي چې د ماشومانو په وړاندې د تاوتریخوالي حق لری له څه معنی دی. د خلکو لخوا چې په کورنۍ کې یو شخص، د موقف له لحاظه، داسې ګڼل کېږي چې د ماشومانو د وهلو حق لري، او دا چې خلک له اخلاقي لحاظه هغه منصفانه او منلی ګڼي، دا دواړه سره توپیر لري. د دی خبری د لا واضع کولو لپاره د یوې ښځې خبرو ته ګورو، نوموړې ښځې د یوې ګډې ناستې په مهال وویل چې هغه حق لري چې خپل بچیان او لمسیان ووهي او ان تردې چې د وژلو حق یې هم لري خو د هغې هدف دا ندی چې د اخلاقو له پلوه د مور لپاره د ماشومانو وژل ښه کار دی.

لکه څرنګه چې ددې څېړنې په ترڅ کې مونږ ته جوت ته شوه چې په کورنۍ تاوتریخوالي کې نارینه د نورو په پرتله خپل ځان ډېر مستحق ګڼي چې توند واوسي او په نورو^۸ تاوتریخوالی ترسره کړي. ماما، کاکا، مشران وروڼه، پلرونه او نیکونه ټول ددې مستحق ګڼل کېږي چې ماشومانو ته کلکه سزا ورکړي. کوچني وروڼه هم په خویندو باندې د توندي کولو حق لري. د معلوماتو سره سم څوم حق نلري چې د خپل خسره په کور کې د هغوي ماشومان ووهي.

د ماشومانو په وړاندې توند چلند د یو لې مستولیتونو سره تړلی دی لکه څرنګه چې یوه ځوانه ښځه یې په تنګرهار کې داسې بیانوي چې لیور یې کولاي شي د هغې ماشومان ووهي ځکه چې هغه د هغوي

پورتنی مثالونه هغه تاوتریخوالی ښيي چې په ماشومانو باندې تحمیل شوی دی. مګر د یادونې وړ دی چې دداسې لارو لټون چې پکښې په ماشومانو باندې ډېر درد تحمیل شي او یا لکه چې په مخکښینو مثالونو کې وویل شو ماشومانو تر دې حده ووهل شي چې هډوکي یې مات، په عمومي توګه هېڅ د منلو وړ ندی (په شپږم فصل کې هم پدې اړوند پلټنه شوې ده).

۲.۵ د هلکانو او نجونو د بدني سزاګانو توپیر

په انفرادي مرکو او ګډو ناستو کې خلکو په علاقمندي سره ویل چې د نجونو او هلکانو لپاره ورته بدني سزاګانې په کار وړل کېږي ترڅو هغوي تأدیب شي. همدارنګه هغوي ټینګار کاوه چې د تأدیب په برخه کې په عمومي توګه د نجونو او هلکانو سره یوشان چلند کېږي. سره له دې، دا د بحث وړ خبره ده چې ډېری مهال نجونې د وهلو ټکولو ښکار ګرځي که هلکان په عمومي توګه د راپورونو له مخې هلکان د نجونو په پرتله ډېر وهل کېږي، خو د یادونې وړ ده چې ځوانان پدې اړه ډېر ژور احساس درلود او د هغوي نظر ښايي چې د تاوتریخوالي څخه د هغوي د تجربو پر بنسټ ولاړ وي. د هلکانو او نجونو ماشومانو سره د برابر چلند په اړه د عمومي تایید په رڼا کې، د نجونو په تناسب د هلکانو د زیاتو وهلو دلیل دا دی چې هلکان د انجونو په پرتله ډېر شوخ او نامنونکي دي ځکه چې هغوي ته د شوخی فرصت ډېر په لاس ورځي لکه څرنګه چې مخکې وویل شو چې د هلکانو او نجونو په وړاندې ورته سلوک کېږي، نو دلته دلیل دا دی چې هلکان ځکه د نجونو په پرتله ډېر وهل کېږي چې هغوي شوخ وي او د شوخي موقع ډېره ورته برابرېږي. یو څو داسې بېلګې چې د هلکانو په پرتله د نجونو په وهلو او ټکولو یې تاکید کاوه، د ښځو (دواړه د ځوانو او زړو) لخوا وړاندې کیدی هغه د ګوتو په شمېر یو څو داسې مثالونه چې پکښې راغلي و چې نجونې د هلکانو په پرتله ډېرې وهل کېږي، یوازې د ځوانو او زړو ښځو لخوا ویل کېده. امکان لري چې اکثره سړیان له هغو تاوتریخوالو څخه ناخبره وي چې د هغوي ښځې یې په کورونو کې د لویو په وړاندې ترسره کوي. نو له همدې کبله به ځینو ښځو د نجونو د تاوتریخوالي کچه زیاته ښوده.

^۸ د کورنۍ د اړیکو او تاوتریخوالو په اړوند د دغه ادارې راتلونکې ترکیبې څېړونه وګورئ او همدارنګه هغې مقالې ته ځیر شي چې د واده او د هغه د رسمونو په اړوند ده.

کوي نو سبا هغه د خاوند کور ته ځي او د خپلې خسرگنۍ درناوی نه کوي. زما زوی ژبه کول نه خوښوی نور باید د هغه خبر ومنی او چې ويې نه مني نو زوی مې په غوسه کیږي.

یو بل ورته مثال چې د بامیان ولایت د کلیوالي سیمې څخه دی. مومنه د جمعه علي د دوهمې مېرمنې لور دی (د کورنۍ ۳مې نخشې ته څیر شئ) هغه له خپلې مور سره اوسېږي چې مور یې له جمعه علي او د هغه له دوه نورو مېرمنو څخه بیله اوسېږي. هغوي نسبتاً یوه شتمنه کلیواله کورنۍ ده چې ځمکه، څاروي او یوه ژرنده لري. لکه څرنګه چې د مومني مور پخپله زوی نلري نو د مؤمني میری زیونه داسې گڼي چې گواکې مؤمني ته د سپړانو د درناوي په بودلو کې مهم رول لوبوي. لکه څرنګه چې په یو مرکه کې هغې داسې وویل:

ما هغه ووهله یوازې ددې لپاره چې له خپل ورور سره یې بحث کاوه. د بېلګې په توګه، تېر سهار د هغې مشر ورور ورڅخه وغوښتل چې جرابې یې وگنډي مګر مؤمني ورته منفي ځواب ورکړ او ورته یې وویل چې "پخپله یې وگنډه، اوس پخپله ښځه لري، ښځې ته دې ووايه چې دا کار درته وکړي." ... کله چې ما واوریده چې هغه د خپل مشر ورور سره په دې ډول خبرې کوي نو ما هغه ووهله "ته خپل ورور ته داسې ځواب ورکوي او د هغه خبره نه مني؟"

مشر ورورونه هم حق لري چې خپل کشر ورورونه ووهي، یو سړی د بامیانو د کلیوالي سیمې څخه وایي چې کله ماشوم ؤ نو د هغه ۱۵ کلن ورور به ډېر واهه هغه وویل چې د هغه د ورور وهل به ضرور د هغه د گټې لپاره ؤ. نو هغه د خپل ورور څخه خوښ دی چې وهلی یې دی. همدارنګه نذیر د ۲۱ کلو په عمر سړې وایي چې خپل کشر میر زوی وهی او وایي چې پدې ویاړي چې خپل ورور وهی، دا ځکه چې ورور یې ښه سلوک وکړي او د هغه ښه نوم ته زیان ونه رسوي.

له بل پلوه د کم عمر سړي کولاي شي چې د خپلې کورنۍ یو شمېر زیات ماشومانو ووهي او توندي ورباندې وکړي، داسې بریښي چې ښځې یواځې په خپلو ماشومانو که نجونې وي او که هلکان د وهلو حق لري او همدارنګه حق لري چې د خپلو بچیانو بچي (لمسیان) هم ووهي. یو لږ استثنا ت موجود ؤ چې مشرې خویندو کولاي شو چې

خیال ساتي او مینه هم ورباندې کوي. د کا کا او نیکونو څخه معمولاً دا توقع وه چې د ماشومانو په تادیب کې رول ولوبوي.

داسې ښکاري چې ورونه د خویندو په تادیب او د هغو د سلوک په څار کې ډېر غټ مسئولیت لري، او ورونه باید ډاډمن شي چې خویندې یې د جنرد د توقعاتو سره سم کړه وړه کوي. د پام وړ نمونه یې د کابل د ښار یو شل کلن اوسېدونکی (شکيب) دی (په لورۍ ضمیمه کې د کورنۍ ۲مه نخشه وگورئ). شکيب د شکیلا زوی یو مجرد هلک چې د پوهنتون زده کونکی دی. هغه د مور او پلار په گډون د کشرې ۱۷ کلنې خور او څلورو کشرانو ورونو سره اوسېږي. هغه درې خویندې لري چې د هغه څخه کشرې دي او ټولو ودونه کړي او د خپلو خاوندانو د کورنیو سره یوځای اوسېږي. همدارنګه له هغوي سره په یوه انگرې کې د هغه کا کا او ښځه یې ملالی. او د هغوي سپړلوني او درې زامن اوسېږي. نوموړې کورنۍ نسبتاً شتمنه ده. د شکيب پلار یو دولتي مامور دی او د هغه کورنۍ په کابل او تنګرهار دواړو کې حاصل وړ کونکې ځمکه لري، او همدارنګه په محلي بازار کې یو دوکان لري. د هغه کا کا چې له هغوي سره په یوه کور کې اوسېږي هم یو دولتي مامور دی. د کورنۍ ټولو غړو د دواړو نسلونو په گډون نهه کاله زده کړې کړي دي. د شکيب خویندو د هغه د مور په څیر باید د واده څخه وروسته ښوونځی پرېښی وي.

د شکيب مور هغه حقونه په ډاګه کړل چې زوی یې پدې اړوند په خپلو خویندو باندې لري:

زما زوی خپلو خویندو ته دا اجازه نه ورکوي چې ښوونځي او یا بهر ته د تګ په مهال لنډې جامې واغوندي او که چیرې یې له امر څخه سرغړونه وکړي نو بیا یې وهي. څو ورځې وړاندې زما لور په اشپزخانه کې پیرکي پخول نو پدې مهال زما زوی له پوهنتون څخه راغي او اشپزخانې ته ننوت او یو پیرکی یې واخیست نو کله چې زما لور ولید نو ورباندې چيغې یې وکړې او هغه لوښی چې پیرکي یې پکښې پخوله و یې غورځول نو کله چې زما زوی د هغې عکس العمل ولید نو یو کیبل یې راواخیست او زما لور یې دومره کلکه ووهله چې لاسونه او پښې یې شنې شوې، نو ما ورته وویل ډېره ښه ويې وهه ځکه چې هغې ستا درناوی ونکړ. چې نن هغه د خپل ورور درناوی نه

۴.۵ د هغه زیان پیژندل چې ماشومانو ته د تاوتریخوالي په مټ رسېدلی وي

سره له دې چې د مرکه شویو اشخاصو تر منځ یو عام توافق وو چې د هغوی په ټولنه کې د ماشومانو پر وړاندې تاوتریخوالی عام وو، خو همدارنگه هغوی په دې هم پوهیدل چې فزیکي تاوتریخوالی ماشومانو ته ضرر ور رسوی. یوازې اوږدمهاله یا لنډې ماله فزیکي زیان څخه اگاه نه وو بلکه په دې هم پوهیدل چې د ماشومانو پر وړاندې تاوتریخوالی هغوی ته روانې زیان هم ور رسوی. لکه څرنګه چې د بامیانو د کلیوالي سیمې یو سړي یې داسې راپه ګوته کوي: "ماشومان باید ووهل شي مګر دومره نه چې هغوي ته بدني یا روحي ټپ او زیان ورسېږي."

په ځینې ډېرو افراطي مثالونو کې داسې کیسې هم شته چې والدینو د تاوتریخوالي په مهال خپل بچیان معیوب کړي او ان تردې چې ځینې یې د وهلو په مهال په غلطۍ سره وژلی هم دی. د بېلګې په توګه د سریانو یوې ډلې د کابل د ښارې سیمې څخه هغه کیسه وکړه چې څرنګه یو ماشوم د پلار د وهلو څخه د تېښتې په مهال د خپل کور د بام څخه راغورځیدلی ؤ. همدارنگه د یوې ګډې ناستې په مهال د بامیانو ولایت د کلیوالي سیمې څخه د پاڅه عمر لرونکو سریانو د یوه هلک کیسه وکړه چې پلار یې په ښاخۍ وهلی وه ددې لپاره چې په پتیبو کې یې ښه کار نه کاوه، او دا خبره یې په ډاګه کړې وه چې هلک څومره تپي شوی ؤ. نو اوس هغوي د سړي ددې ډول سزا زیان او پیغور په خپله ویني، ځکه چې زوی یې بالغ بلکه معیوب دی او هیڅ راز فزیکي کار نشي کولای.

د تاوتریخواد لږو فزیکي اغیزو بڼې هم څرګنده شوی. د مثال په توګه د ننگرهار په کلیواله سیمه کې یوې د پاڅه عمر ښځې د یوې ګډې ناستې په مهال د څېړنې ټیم ته وویل چې خاوند یې څرنګه د هغې زوی په کوچنیوالي کې د سر په شاوخوا کې وهلی ؤ. هغې دا په ډاګه کړه چې څرنګه یې نوموړی بالغ زوی اوس د سر په پرله پسې خوږو اخته دی چې مور یې دا ټول د هغه د پلار د وهلو لامل ګڼي. او دا چې اوس د

کشرې خویندې ووهي او همدارنگه بله استثناء دا وه چې یورګانو کولای شول یو د بل بچیانو ته سزا ورکړي.

د ښځو د توندوالي حق یوازې د هغوي په مورتوب کې نغښتی یعنی ښځې یوازې په خپلو بچیانو تاوتریخالی ترسره کولای شي، لکه څرنګه چې د کابل د کلیوالي سیمې یوه د پاڅه عمر ښځه ورته داسې اشاره کوي:

یوه مور حق لري چې خپلې لورې ووهي ځکه چې هغه یې پخپله زیږولې مګر د نړندو د وهلو حق نلري.

او یا همدارنگه د بامیانو ولایت څخه یوې مور وویل چې که کومه ښځه خپل نړور ووهي نو ټولنه به یې ملامته کړي او بد به ورپورې ووايي:

که چېرې یوه مور خپله لور ووهي او یا ورته په غوسه کېږي نو خلک یې بد نه ګڼي او که چېرې خپله نړور ووهي نو د خلکو په وړاندې ډېر بده ښکاري. او خلک به وایي چې فلانۍ هره ورځ خپله نړور ووهي.

د یادونې وړ ده چې دلته د عمومي نظرونو ترمنځ یو وړوکی اختلاف رامنځته کېږي چې ځوابنې حق نلري چې نړور ووهي.^{۱۹} همدارنگه دا حقیقت چې ښځې حق نلري چې خپلې نړورګانې ووهي، پدې معنی ندي چې ورته پېښې نه رامنځته کېږي.

د مؤمنې مور دا هم تشریح کړې چې ولې خپل ښځي نه ووهي، ددې لپاره چې هغه یې خپل ماشومان ندي:

نه، ما هېڅکله هلکان ندي وهلي ځکه چې هغه د بل چا بچیان دي، او که زه هغوي ووهم نو په اخرت کې یې باید ځواب ووايم.

^{۱۹} ددې لپاره چې د ځوابنې او نړور د اړیکو په اړوند زیات معلومات ترلاسه کړی نو د دغه ادارې هغې راتلونکې ترکیبې مقالې ته څیر شئ چې د کورنۍ اړیکو او تاوتریخوالو په اړوند

هغې خاوند خپلو کړو باندې پښیمانه دی.

د همدغې ښځې خاوند **حسن زوار** هم وویل چې ماشومانو ته د تاوتریخوالي په مټ ادب ورکول ښه کار ندی. هغه د تاوتریخوالي څخه په ډکې کورنۍ کې لوی شوی دی او د خپل کاکا لخوا یې ډېر سخت تاوتریخوالي گاللي دي. سره له دې چې دغه دوه والدین د ماشومانو په وړاندې د تاوتریخوالي سره مخالفت څرگندوي مگر بیا هم حسن زوار وویل چې مېرمن یې خپل ماشومان ډېر سخت وهي او نوموړي وویل چې هغه پخپله هم ماشومان په څپیره وهي او وايي چې درې ځلې یې خپل زوي دومره سخت وهلی چې اوس هم پښیماني دی. د خلکو دا نظر چې د ماشومانو په وړاندې د تاوتریخوالي سره موافقه نلري او هغه څه چې په رښتوني ډگر کې رامنځ ته کېږي په راتلونکي فصل کې په ښکاره ډول سره په گوته شوي دي.

پدې فصل کې دا راغلي چې په کورنۍ کې د ماشومانو په وړاندې تاوتریخوالی منل شوی دی. نو ځکه خلکو د گډو ناستو په مهال د گني شمېر سخت تاوتریخوالو ډولونه چې د خپلو ماشومانو په وړاندې یې ترسره کړي دی، په گوته کړل. همدارنگه دا په کې په گوته شوی چې د بدني سزا په مهال د هلکانو او نجونو سره برابر چلند کېږي که څه هم د خلکو نظرونه پدې اړوند د هلکانو او نجونو په وهلو کې توپیر لري. په نوموړي فصل کې دا هم راغلي چې په کورنۍ کې څوک په چا باندې د وهلو حق لري او په پای کې یې جوته کړې چې د کورنۍ نارینه غړي نسبت ښځو ته د ماشومانو په وړاندې د توندوالي د ترسره کولو زیات حق لري او ښځې په عمومي توگه یوازې په خپلو ماشومانو باندې د تاوتریخوالي د ترسره کولو حق لري. په پای کې راغلي چې سربیره په دې چې له ډېره وخته تاوتریخوالی ادامه لري مگر بیا هم د څېړنې په مهال زیاتره خلک پدې پوهیدل چې هغه تاوتریخوالی چې د ماشومانو په وړاندې په مختلفو ډولونو ترسره کېږي، ډېر زیانمن دی. د زیان په اړه دا معلومات د ماشومانو په وړاندې د تاوتریخوالي څخه رامنځ ته شوی، او یې له شکه هغو خلکو ته خبرتیا ورکوي چې د بدني سزا په اړوند بل ډول نظرونه لري، او هغه په راتلونکي فصل کې په وضاحت سره په گوته شوي دي.

د گډو ناستو په مهال د بدني سزا روحي او احساساتي اغېزې جوتي شوې. د مثال په توگه د بامیان ولایت په ښاري سیمه کې یو د پاڅه عمر سړي روښانه کړه چې په خپله سیمه کې د یو لیوني سړي په اړوند څه معلومات لري. او غوښتل یې چې د نوموړي سړي د لیونتوب سبب معلوم کړي، نو بیا په دې پوه شو چې د نوموړي سړي د لیونتوب سبب دا و چې د ماشومتوب په وخت کې ډېر وهل شوی و. ځینو نورو داسې راپور ورکړ چې د ماشومانو زیات وهل او ټکول د هغوي د زیان سبب گرځي. همدارنگه اصغر د بامیان ولایت د ښاري سیمې اوسېدونکی چې د کم سواد څښتن دی وايي چې د ماشومانو وهل د هغوي د ځیرکۍ د له منځه وړلو سبب گرځي. نوموړي خپله کیسه وکړه چې پلار به یې څرنگه وهل کول او د هغه وهلو به زما په زده کړې باندې څومره بده اغېزه لرله. یو بل د منځني عمر سړي چې محمد حسن نومیده خپله شخصي کیسه وکړه چې درې کوچني زامن لري او داسې راپور ورکوي چې ډېر کله کله خپل زامن وهي، مگر وېي ویل کله چې حوصله یې تنگه شي نو خپل کوچنی زوي په زوره په مخ په څپیره وهي. مگر نوموړي وویل چې پس له هغې یې بچیانو خپل زړه ورتوب او اعتماد له لاسه ورکړی، محمد حسن اوس کونښن کوي چې خپل ماشومان وهڅوي او اعتماد یې بیا پیاوړی کړي.

د اوږد مهاله زیان په اړوند چې ماشومانو ته د تاوتریخوالي په وسیله رسېږي د بامیانو د ښاري سیمې دوه ښځو تبصرې وړاندې کړې لمړۍ یې د بامیانو د ښار اوسېدونکې گل جان وه چې ځوانه ښځه او د پنځو زامنو او یوې لور مور وه هغې وویل که په خپل کور کې یې لور وهل کېږي نو د هغې ژوند به د خاوند په کور کې چې د هغې راتلونکی کور دی، څرنگه وي. بله ښځه چې په یوه غریبه کورنۍ کې اوسېږي چې نوم یې فوزیه او د هغې سیمې اوسېدونکی ده هم د گل جان په خبره په صراحت سره ټینگار کوي. هغې پدې اعتراف وکړ چې د خپلې لور سره یې ژور ژور زیاتې ددې لامل شو چې لور یې د ټول عمر لپاره د تاوتریخوالي ښکار شوه:

که یې زه ووهم نو کله چې واده وکړي خاوند به یې هم ووهي. که یې زه ووهم نو د هغې خاوند، ندرور، خواښې او خسر یې هم په خپل کور کې ووهي او زما لور به مظلومه شي.

۲. د بدني سزا په اړوند لیدلوري: د حقایقو او تصوراتو اختلاف

۱.۲ بدني سزا د وروستی و سیلې په توګه

د هر ډول ټولنیزه اقتصادي او توکمیزو ډلو عمومي نظر دادی چې د ماشومانو په وړاندې بدني سزا باید یوازې هغه مهال د تادیب په توګه وکارول شي چې لفظي خبرتیاوې ونه منل شي. د کابل په کلیواله سیمه کې ځینې د پاخه عمر خلک پدې اند و چې وړاندې تر دې چې ماشومان ټکول کېږي او یا په لښته وهل کېږي، باید هغوي ته دوه یا درې ځلې لفظي خبرتیاوې ورکول شي:

لومړي مونږ باید هغوي ته نصیحت وکړو، بیا خبرداری ورکړو او د دریم ځل لپاره ورته بیا نصیحت وکړو نو که بیا یې هم ونه منله نو بیا یو کمربند او یا لښته را اخلو او وهل ورکوو خو دومره یې نه وهو چې د بدن کوم غړی یې مات شي.

نور خلک هم لکه د ننګرهار ولایت د ښارې سیمې ددغې ښځې په څیر چې پنځه بچیان لري او پدې اند ده چې ماشومانو ته نصیحت کول د تل لپاره یوه ډېره اغېزمنه چاره ده مګر بیا هم که نصیحت ورباندې اغېز ونکړي او داسې یو کار ترسره کړي چې ډېر خراب وي نو بیا باید په څپیره وو هل شي:

زه گمان کوم چې نصیحت غوره لار ده، ځکه چې د ماشومانو وهل هغوي نور هم خرابوي. که چېرې یو ډېر خراب کار وکړي نو کولاي شو چې هغوي په څپیره وو هو ددې لپاره چې هغوي وډار کړو چې نوموړې تیروتنه بیا تکرار نکړي، مګر د لومړي ځل لپاره باید هغوي ته نصیحت وشي، که چېرې هغوي په خپله تیروتنه پوه شي نو باید ونه وهل شي. ماشومان د گلونو په څیر نازک دی که چېرې وو هل شي نو د هغوي په بدن او مغزو باندې به ډېره بده اغېزه وکړي او هغوي به د څه د زده کولو توان ونه لري.

له همدې کبله زیاتره خلک په دې اند دي چې تاوتریخوالی باید د وروستی و سیلې په توګه وکارول شي. که څه هم په ناستو کې د خبرو اترو په مهال د زیاترو نظر دا و چې تاوتریخوالی ته باید یوازې هغه

لکه څرنګه چې په تېر فصل کې د تاوتریخوالي بڼې او ډولونه بیان شو مګر په دې فصل کې دا بیانېږي چې څه ډول تاوتریخوالی د منلو وړ دی او دا هم په ګوته کېږي چې ایا تاوتریخوالی د ماشومانو د تادیب لپاره د منلو وړ دی که نه په دې اړه د خلکو نظرونه توپیر لري، او پدې کې هم د نظرونو توپیر دی چې د اخلاقو له پلوه د ماشومانو لپاره کومه سزا مناسبه ده. د پام وړ خبره ده چې ځواب ورکونکو ته باید هیڅ ډول تمایل د هغوي د عمر، جنس، علمي حالت، یا د ژوند له پلوه چې په ښار یا کلي کې اوسي، ورنه کول شي. مګر د هغه پرځای د خلکو خاصیتونه او د ژندانه تجربې د خلکو په نظرونو کې ځانګړی رول لري له کومه چې د خلکو څخه د لاسته راوړل شویو معلوماتو تر منځ توپیر موجود، هغه ته هم اشاره کېږي.

نه یوازې دا چې د افرادو تر منځ د ماشومانو پر وړاندې د تاوتریخوالی په هکله نظریې او انګیرنې توپیر لري او مبهمې دي او سره مخالفت لري، بلکه زیاتره وخت پدې کې هم توپیر وي چې خلک په مختلفو وختونو کې څه وایي او څه ډول سلوک کوي. خلک په تکرار سره وایي چې هغوی د ماشومانو وهلو سره موافق ندی او بیا به یوه کیسه را پیل کړي چې څرنګه یې خپل ماشومان وهلی دی. دا فصل دغه مخالفتونه څرګندوي او د هغو د موجودیت د لاملونو پلټنه کوي، دا پدې موخه چې څرنګه مختلف اژانسونه مداخله کولاي شي چې د ماشومانو په وړاندې چلند ته تغیر ورکړي.

د بدني سزا په اړوند د ټولنې بحثونه په درې ډولونو وېشل شوي دي. ځینې په دې اند دي چې بدني سزا باید یوازې د وروستی و هڅې په توګه پکار واچول شي، دوهم نظر دادی چې په عمومي توګه بدني سزا د منلو وړ دی، او دریمه طبقه پدې اند دي چې هر ډول بدني سزا د منلو وړ ندی. دغه درې نظریې دی اختلاف ته په پام سره چې خلک بیا بیا څه وایي، او د هغوی د بیانونو او څه چې په حقیقت کې په کورنیو کې تر سره کېږي تر منځ بی ثباتی، لاندی په صراحت سره د څېړنې لاندې نیونیسې. د یادونې وړ ده چې خلک د گډو ناستو په مهال زیاتره وخت موافقې ته نه رسېدل، ان تردې چې د ډېر ورته ټولنیز او اقتصادي او تعلیمي شخصیتونو تر منځ د ماشومانو د بدني سزا د منلو په اړوند مختلف نظرونه لرل.

يوې بلې ښځې وويل چې دا به ډيره غوره وه که يې والدينو هغه چاته په نکاح ورکړي واي چې هغې مينه ورسره لرله.

۲.۲ بدني سزا د يو ډول ښه تاديب په توگه

له نورو سړيو او ښځو سره هم لیده کاته وشول مگر شمېر يې د هغو خلکو په نسبت چې بدني سزا يې وروستۍ وسيله بلله ډېر کم ؤ، نوموړو به ويل چې بدني سزا د ماشومانو د هر ډول سلوک د تاديب لپاره يواځينې د منلو وړ او اغېزمنه لاره ده. چې ترټولو څرگند مثال يې د ننگرهار ولايت د کليوالي سيمې د يوه ډاډا سړي نظر ؤ چې د يوې گډې ناستې په مهال يې داسې څرگندونه وکړې:

که چېرې مونږ خپل بچيان په کوچني والي نه ؤ وهلي نو هغوي به په دې نه واي توانيدلي چې ډاکتران، انجنيران او داسې نور شي، د همغو وهلو برکت ؤ چې زمونږ ځينې ځوانان اوس باسواده دي.

لکه څرنگه چې مخکې ورته اشاره وشوه د ځينو لپاره د ماشومانو په وړاندې بدني سزا يوازې په هغه صورت کې د منلو وړ ښکاري چې ډېر د اخلاقو خلاف کار يې ترسره کړی وي لکه غلا، سگرت څکول او جوارۍ مگر ځينو داسې نظر لرل چې د ماشومانو په وړاندې تاوتریخوالي د منلو وړ دی او ويل يې چې که چېرې ماشومان کوم عادي ناوړه کار هم وکړي لکه شوخي کول، د نورو ماشومانو سره جگړه، او يا د کور کار نه کول، نو بايد د هغوي په وړاندې د تاوتریخوالي څخه کار واخيستل شي.

په ټولو ولايتونو کې د هغو والدينو لپاره چې د خپرنې تيم ورسره خبرې کړي، د ماشومانو د ښوونځي تگ او همدارنگه د هغوي د درسونو څارنه ترټولو لاهممه برېښېده. هغه خلک چې د ماشومانو په وړاندې تاوتریخوالي يې د هغوي لپاره مناسبه سزا بلله، د هغوي يواځينې موخه د زده کړې په لور د خپلو ماشومانو هڅول ؤ، او ددې کره مثال د ماجان چلند د هغې د وراره او زوي په وړاندې ؤ، کله چې هغه ماشوم ؤ (د کورنۍ د ۴مزنخشي ضميمه وگورئ)^{۲۰}

وخت مخه شي چې نصيحت اغېز ونلري. خو بياهم د ماشومانو په وړاندې ځانگړي او ښتلي شوي نظرونه موجود ؤ چې د تاديب لپاره يې ژور تاوتریخوالي يواځينې سزا بلله که څه هم دا موضوع تر ډيره حده و نه خپل شو (ځکه چې ورته پېښې په زياتره کورنيو کې ډېرې عامې ندي)، جنسي تيروتنې (د بېگانه سره تماس) تر ټولو ډېرې د سزا وړ بلل کيدې. د مثال په توگه، د باميانو په ښارې سيمه کې د پاڅه عمر د ښځو يوې ډلې وويل چې که چېرې يې لونيې د داسې کار د ترسره کولو تکل وکړي نو هغوي به خپلې لونيې دومره ووهي چې په راتلونکې کې به ورته کار ته هېڅ زړه ښه نکړي، يعنې بيا به هېڅکله د پرديو سره ټوکې او خبرې و نه کړي. د همدې ناستې په مهال يوې بلې ښځې وويل چې د ماشومانو ددې ډول سلوک وروستۍ سزا مرگ دی:

کله چې يو زوي د پردۍ لور سره کوم ناوړه کار وکړي او يا برعکس کومه لور د چا د زوي سره څه اړيکې ولري نو پدې صورت کې هغوي ډېر سخت وهل کېږي... کله چې د چا زوي يا لور کومه تيروتنه لکه جنسي اړيکه ټينگه کړي، نو پدې وخت کې د هغوي نيا او نيکه، ماما، کاکا او ورور هغوي وهي، دومره يې وهي چې له هغه ژوند څخه په مرگ خوشهاله وي.

د يادونې وړ ده چې نوموړې ښځې هلکانو او نجونو دواړو ته اشاره وکړه. په حقيقت کې خلکو نه يوازې دا چې لوني ته يې اشاره کوله بلکه ويل يې چې هرڅوک چې کورنۍ شرموي هغوي ته بايد ورته سزا ورکړل شي ان تردې چې هلکان هم پکښې شامل ؤ.

د کابل په ښارې سيمه کې د يوې گډې ناستې په مهال چې د پاڅه عمر د ښځو سره ترسره شوه هم ورته څرگندونې وشوې:

د منلو وړ ده چې که چېرې يو خور د پردي سړي سره اړيکه ولري نو د هغې ورور کولاي شي چې هغه ووژني. او همدارنگه پلار او مور کولاي شي خپله لور ووژني که هغه د پردي سړي سره څه اړيکې ولري.

که څه هم دداسې نظرونو سره مخالفت هم موجود ؤ، ځکه په ډلې کې

^{۲۰} د ماجان او د هغې د وراره په اړوند د ميتودولوژي په پيل کې ذکر راغلی دی.

نږدې ؤ چې وژاړي او په ټولگي کې د ناستو ماشومانو په منځ کې چوپه چوپتیا خپره وه، ما خپل وراره تردې وواهه چې تندې بې مات شو او له سر څخه یې وینې وبهیدلې. زه پدې باور لرم چې د هغه لپاره وهل ډېر اړین ؤ، نو که دا وهل یې په یاد وي هیڅکله به بیا د ښوونځي څخه ځان و نه سپموي ځینې وخت د ماشومانو وهل د هغوي لپاره گټور وي، زه خپل وراره د هغه د گټې لپاره وهم، ځکه زه غواړم چې هغه یو ډاکټر او یا انجنیر شي او زه نه غواړم چې هغه یو مزدور شي.

د دغه کورنۍ ټول مشران د ماشومانو په وړاندې توند دي او د ماجان اړېکې د هغې د زوي او نورو سره په پوره ډول خرابې شوي دي. ځینې له دغو پېښو څخه به په اتم فصل کې تر خپرې لاندې ونيول شي، په هغه برخه کې چې د بې تربیې او ناسمو ماشومانو په وړاندې د تاوتریخوالي خبره شوې ده.

زیاتره خلکو چې د بدني سزا په اړه مثبت نظر څرگند کړ، ویې ویل چې ماشومان باید یوازې په خپیره او یا لښته ووهل شي. په ځینې ځانگړو حالاتو کې په سوک او لغته وهل هم د منلو وړ بلل کېده، او په ځینې ډېر کم پېښېدونکو حالاتو کې د کيبل او کوتک په مټ وهل هم د بدني سزا لپاره د منلو وړ ؤ. سره له دې یو ټولیز نظر دا ؤ چې ددې وهلو په مهال ماشومان باید تپ و نه مومي. که څه هم یوې بلې ښځې د یوې گډې ناستې په مهال د هرات په ښارې سیمه کې وویل چې د ماشومانو تپي کول د بدني سزا یوه برخه بلل ده. هغې وویل چې هلکان باید د شوخي په مهال دومره ووهل شي چې بدن یې شین شي. د نوموړې گډې ناستې نور گډوونکوونکي له دې نظر سره موافق نه ؤ.

۳.۲ د ماشومانو په وړاندې هرډول تاوتریخوالی د نه منلو وړ

سره لدې چې په ټولنو کې د ماشومانو په وړاندې تاوتریخوالی په څرگند ډول د عامیدو په لور دی مگر بیا هم په ټولو ولایاتو کې تراوسه له هغو کسانو سره چې مرکې شوي او یا د گډوناستو په مهال ورڅخه پوښتل شوي، پدې اند ؤ چې مشران باید د ماشومانو په وړاندې د تاوتریخوالي څخه کار وانخلي. د بدني سزا د نه منلو لپاره دوه سببونه موجود ؤ، لومړی دا چې بدني سزا څومره گټوره ده او

ماجان یوه د پخه ښځه ده چې د خپل شپږ کلن وراره سره په یوه کوټه کې اوسېږي. د وراره پلار یې مړ شوی او د هغه مور بل واده کړی او په بل ولایت کې اوسېږي. مخکښې د وراره دوه وروڼه یې هم د ماجان سره اوسیدل مگر د ماجان د توند چلند په وجه هغوي دواړه د کور څخه تېښتې ته اړ شول. د ماجان یواځینې زوي او د هغه ښځه د ماجان سره په یوه حویلي کې اوسېږي مگر په اصل کې سره بېل دي. ماجان خپل ځان د یوې پیاوړې او خپلواکې ښځې په توگه پېژني او وایي چې د مجاهدینو د جگړې په مهال یې خپل زوي ایران ته استولی ؤ او په خپله یې د یوه دولتي مامور په توگه کار کاوه. ماجان په خپل ژوند کې ډېرې ترخې لیدلي چې یوه یې د هغې واده له داسې سړي سره ؤ چې له مخکې یوه ښځه لري، او خاوند یې له پیل څخه هغه شاته غورځولې او د خپلې لومړۍ ښځې سره مینه لري. همدا وجه ده چې ماجان بواځې یو زوي لري. ماجان یو څه ځمکه لري چې په اجاره یې ورکړې او له همدې لپارې خپل ژوند تیروي. لکه څرنگه چې د میتودولوچي برخې په لومړي سر کې بیان شوه چې د ماجان زورزیاتې د هغې د وراره په وړاندې ډېر ظالمانه دی. هغې د خپل زوي سره هم په کوچني والي کې د ورته تاوتریخوالي څخه کار اخیست. د ورته چلند څخه د ماجان اصلي موخه د خپل وراره درس ته مجبورول ؤ، همدغه موخه یې د خپل زوي په وهلو کې هم وښوده. دا لنډه مطلب چې د ماجان څخه د یوې مرکې په مهال ترلاسه شو ښيي چې د هغې په اند د یو شپږ کلن ما شوم لپاره چې ښوونځي ته د تگ څخه سرغړونه کوي، نوموړی تاوتریخوالی د منلو وړ دی.

کله چې ماشومان خپلو مشرانو ته غوږ نه ږدي نو هغوي باید د مشرانو په واسطه ووهل شي، لکه چې پدې نژدې وختو کې ما خپل وراره ښوونځي ته د نه تگ په وجه وواهه، ځکه د هغه ښوونکي ماته یو پیغام راواستول چې وراره مې له دوه ورځو راهیسې ښوونځي ته ندی تللی، نو بیا زه ښوونځي ته ولاړم او ومې لیدل چې وراره مې هم په ښوونځي کې ؤ، نو خپل وراره څخه مې پوښتل چې تیرې دوه ورځې چېرې وه، مگر هغه هېڅ ونه ویل او چپ پاتې شو، نو پدې مهال ما یو خط کښ راواخیست او د هغه سر ته می وایست ترهغه چې راته یې وویل چې د سړک په غاړه یې له نورو ماشومانو سره لوبې کولې ځکه ښوونځي ته نه ؤ تللی. ما هغه د ښوونکي او هم صنفیانو په وړاندې وواهه ان تردې چې کله مې هغه واهه د هغه ښوونکي

دوهم دا چې په بدني سزا پورې څومره اخلاقي نيوکې تړاو لري.

لومړۍ چوکاټ بنسټي چې څرنگه د مختلفو بڼارې او کليوالو سيمو خلک پدې پوه شو چې بدني سزا ډېره گټوره چاره نده. خلکو دا نظرونه خپلو تجربو او مشاهدو ته په کتو وړاندې کړل. د ثبوت په توگه وويل شول چې لکه څرنگه چې د خور، ليوره او د وريندارې د ماشومان وهل کيدل، خو بيا هم ډېر بد اخلاقه وو. په همدې ترتيب په کابل کې يوې ځوانې بنځې ورته پيښې ته په اشارې وويل چې د مشرانو وهل ماشومانو ته هېڅ ډول گټه نه رسوي ځکه چې ليوره يې د هغې ماشومان په شپږ کلنۍ او اووه کلنۍ کې ډېر وهل نو اوس يې دواړه زامن په نشه يې توکو اوبستې دي. نور خلک هم د ماشومانو د وهلو د تجربو په اړوند خبرې کوي چې له هغو څخه د هرات د بڼارې سيمې د يوې شتمنې کورنۍ بنځه نوربې بي ده چې د منځني عمر لرونکې ده نوموړې څلور زلمي زامن او يوه لور لري، هغې وويل چې خپل ماشومان په لښته وهي کله چې شوخي کوي مگر هغې دا هم وويل چې د ماشومانو وهل يوازې د څو دقيقو لپاره هغوي ته گټه کوي، او وروسته له پخوا څخه هم بدتر شي.

په باميانو کې د ځوانانو سره د يوې گډې ناستې په مهال يوه سړي کيسه وکړه چې څرنگه يې ماما په نساوارو ونيو او سختې خبرې ورته وکړې. "د هغه لخوا رټلو ماته ډيره گټه ورسوله، وهل او رټل ډېر گټور

دي." د گډې ناستې نورو گډون کوونکو د نوموړي د نظر سره مخالفت ونښود او ويې ويل چې که چېرې يې ماما وهلی وای نو دومره گټوره پايله به يې نه وه لرلې، "خبرې تر وهلو ډېرې گټورې دي"، که ماما يې هغه وهلی وای نو هغه به سرتمبه او سرزوری شوی و.

د وهلو د بې اثرې يو بل علت د هرات ولايت د بڼارې سيمې يوې پخې بنځې په اند دا هم دی چې ماشومان خپلې هغه غلطۍ چې ترسره کړي يې دي، نشي درک کولای:

نه، ځکه که چېرې ماشوم د دوه کلنۍ څخه تر اته کلنۍ پورې ووهل شي، نو بيا هېڅوک د هغوي مخ نيوی نشي کولای. ځکه نوموړی ماشوم په کوچني والي کې ډېر وهل شوی او اوس له هېڅ شي څخه نه ويرېږي ځکه د وهلو څخه نور څه بد نشته نو بيا هغه ماشوم هېچا ته غوږ نه نيسي. نو ځکه مونږ بايد هغوي ته سبق ورکړو او نصيحت ورته وکړو.

لکه څرنگه چې په دوهم چوکاټ کې بيان شوی چې خلک له اخلاقي پلوه د ماشومانو په وهلو باندې نيوکې کوي. له همدې قوله معلومېږي چې د ماشومانو په وړاندې تاوتریخوالی د خدای ج د اوامرو څخه سرغړونه ده. د ماشومانو سره بايد د څارويو په شان چلند و نشي، يوازې د دی لپاره چې مشران ماشومان نشي درک کولای دا

لومړۍ چوکاټ: د تاو تريخوالی د غلطۍ په هکله استدلال

که نصيحت يې سم نکړې نو وهل به هم هېڅ گټه ونکړې — باميانو له کليواله سيمې څخه يو ځوان

زه فکر کووم چې په هر حالت کې نصيحت غوره لاره ده، که يو ماشوم نغواړې ښوونځي ته ولاړ شي نو په زور خو يې نشو استولی — د کابل له کليواله سيمې څخه يو سپين ږيری

زه فکر کووم چې که چيرې ماشوم تير و تنه وکړې نو مور يې بايد ونه وهي کيدای شي د وهلو له کبله هغه عمل بيا تکرار کړي، او که چيرې نصيحت ورته وشي نو بيا يې چې هغه عمل بيا تکرار نکړي. — د ننگرهار له ولايت څخه يوه سپين سړی بنځه

که نن ورځ يې د يوې بيالې د ماتولو لپاره ووهو نو روښانه خبر ده چې سبا به لس بيالې ماتې کړي — د کابل د کليواله سيمې څخه د منځني عمر يو سړی.

نه، وهل ښه کار نده، په وهلو سره ماشومان د مور او پلار په وړاندې دريږي او د هغوي نصيحت نه قبلوي، په ښو الفاظو پوهول ښه خبر ده. — د هرات له بڼارې سيمې څخه سپين سړی بنځه

عمر لري، اقتصادي وضعه یې ښه ده، د څېړنې ټیم ته یې وویل چې هغه هېڅکله خپل ماشومان نه وهي کله نا کله یې په څپیره وهي، نوموړې په دې اند ده چې نصیحت د تأدیب لپاره تر ټولو غوره لاره ده:

نه، هېڅکله نه زه د ماشومانو د وهلو سره موافقه نه یم، تر ټولو غوره لاره نصیحت ده او زه نورو ښځو ته هم وایم چې خپلو ماشومانو ته نصیحت وکړي. نو هغوي به په ټولنه کې په ښه توګه غټ شي او د هغوي په وجه به زموږ هیواد پرمختګ وکړي.

عبدالصبور چې اصلي استوګنځی یې د کنړ ولایت دی مګر اوس د ننګرهار په ولایت کې اوسېږي نوموړی د ماشومانو په وړاندې د ډول تاوتریخوالي سره مخالف دی (د کورنۍ ۵مه نخشه وګورئ). د مجاهدینو او روسانو د جګړې پر مهال عبدالصبور یو پولیس ؤ، نوموړی د یوه سخت هوايي بمبار په ترڅ کې ټپي شو. هغه د پښې د زخم له کبله اوس هم معیوب دی. هغه وکیل گذر دی مګر له دې دندې څخه کوم عاید نلري. که څه هم کورنۍ یې نسبتاً غریبه ده هغوي یو څه ځمکه لري او په اجاره یې ورکړې. نوموړې کورنۍ د یو بیخ په دوکان کې پانګه و اچوله مګر د اقتصادي ستونزو له کبله هغه دوکان په تپه

دلیل نشی کیدای چې ماشومان د وهې لکه څرنگه چې مخکښې وویل شو چې د دوؤ ولایتونو د معلوماتو په مقایسه کولو کې د میتود له مخې ستونزې موجودې دي. مګر د یادونې وړ ده چې تراوسه د کابل په ښارې سیمه کې د ګډو ناستو په مهال څومره بحثونه چې د ځوانانو سره ترسره شوي، ټول پدې اند دي چې د ماشومانو په وړاندې د تاوتریخوالي سره مخالف دي، بیا هم د ګډو ناستو د ډېرو کمو ګډون کونکو په منځ کې پدې اړوند ډېر لږ مخالفت موجود ؤ. د بدني سزا په وړاندې د نوموړي ګروپ دومره سخت احساسات، دا شک را پورته کړی چې نوموړو به د نورو وګړو او ټولنیز فکتورونو په پرتله ډېر څه کړي ؤ. ټول نه مګر زیاتره ددغو ګډو ناستو ګډون کوونکي د شلو کلو په شاوخوا مجرد ځوانان ؤ. نو له همدې کبله نوموړو ځانونه له هغو ماشومانو سره ښيي کوم چې د تاوتریخوالي ښکار کېږي نه له لویانو سره چې هغوي پخپله تاوتریخوالي تنظیموي.

د ننګرهار ولایت د کلیوالي سیمې یوې ځواب ورکونکې ښځې او همدارنگه د نوموړي ولایت د ښارې سیمې سړي وویل چې نه یوازې داچه په تاوتریخوالي باندې نیوکې کوي بلکه داهم چې خلکو ته په خپلو ټولنو کې وایي چې تاوتریخوالي غلط کار دی. یوه دایه د ۳۰ کلو په عمر چې پنځه ماشومانو مور ده او ماشومان یې د ۱۲ کلو څخه ټیټ

دوهم چوکاټ: په دی هکله استدلال چې ولی وهل اخلاقاً ښه عمل ندی

که خپل ماشومانو ووهم نو خدای په غوسه کیږي — د بامیان له کلیواله سیمې څخه د مجید په نوم یو سپین ږیری (د کورنیو ۹مه نخشه وګورئ)

ماشومان خو څه ځناور ندی چې وهل ورکړو په وهلو سره هغوی نور هم بی ادبه کیږي — د بامیان له کلیواله سیمې څخه یوه ځوانه ښځه

زیاتره کورنۍ خپل ماشومان په څپیره او په بوتانو وهي، او کله یې ډیر کلک وهي، خو زه دا نه منم، ځکه چې ماشومان خو کوچنیان دی او نه پوهیږي چې څه ښه او څه بد دی ځکه خو مور او پلار باید هغوی ته لارښونه او نصیحت وکړي که ماشومان څه تیر وتنه وکړي ښه دا ده چې په نصیحت یې پوه کړو او که یې ونه مني نو باید تری خپه شو. وهل سمه لاره نده او په ماشومانو بدو اغیزه کوي — د ننګرهار له ښارې سیمې څخه یوه پیغله

زما په آند مور باید له ماشومانو سره مینه وکړو ځکه چې هغوی لکه گلان داسی دی؛ او مور یې باید خیال وساتو. که چیرې څه غلط وکړي مور یې باید په نصیحت پوه کړو، زه سل پر سلو ډاډه یم چې هغوی زموږ نصیحت مني، خو تا سو پوهیږي چې خلک څه وایي، هغوی فکر کوي چې د ماشومانو وهل د منلو وړ ده ځکه چې هغوی کوچنیان دی او په خبر نه پوهیږي. د ماشومانو وهل د خلکو تر منځ عامه خبر ده. — د ننګرهار له کلیواله سیمې څخه ځوانه ښځه

د عبدالصبور له دویمې مېرمنې څخه کله چې د څېړنې ټیم ماشومانو په د هولو په اړوند وپوښتل چې د خاوند دريځ یې د ماشومانو په وړاندې د تاوتریخوالي په اړوند څه دی، هغې داسې وویل:

نه، هېڅکله نه، هغه به هېڅکله ماشومان په گل هم ونه وهي. که چېرې هغه پدې پوه شي چې زه ماشومان وهم نو هغه به ما ووهي. هغه هېڅکله ماشومان نه وهي.

لکه د نورو په شان چې د ماشومانو په وړاندې د تاوتریخوالي په اړوند به یې مخالفت شوه. د عبدالصبور په اړوند د هغه د کورنۍ غړي (د هغه لومړۍ ښځې) داسې راپور ورکړ چې عبدالصبور یوازې په ځینې ډېرو کمو حالاتو کې د ماشومانو په وړاندې تاوتریخوالي ترسره کوي، هغې وویل چې خواتنې یې عبدالصبور ته څرنگه وویل چې د مختلفو مېرمنو اولاد یې شوخي کوله او یو بل یې د مردکیو د لوبې په مهال رټل، نو ددې په اوریدو سره عبدالصبور خپل ماشومان په څپیره ووهل. د خلکو دا نظر او همدارنگه د تاوتریخوالي د ښه والي او بدوالي په اړوند ډېر تفصیل لاندې ذکر شوی دی.

۴.۲ د کورنیو په منځ کې مخالفتونه

ښکاره خبره ده چې په کورنۍ کې د ماشومانو د تادیب لپاره د کورنۍ ټول غړي د تادیب په ورته طریقه او د بدني سزا په مناسبوالي باندې موافق نه وي. دا برخه ښيي چې د ځینې کورنیو غړي یو د بل سره ژور مخالفتونه لري. لومړي دوه مثالونه ښيي چې د کورنۍ نارینه غړي د تاوتریخوالي سره مخالف دي مگر ښځې په دې اند دي چې ماشومان باید ووهل شي ترڅو ښه تربیه واخلي. بیا په دوه نورو مثالونو کې راځي چې ښځې د ماشومانو د سزا د څرنگوالي په وړاندې خپل مخالفت ښيي. په پای کې دوه مثالونه ښيي چې د کورنۍ نارینه غړي ماشومانو ته په تادیب کې مخالفت څرگندوي. همدارنگه په پراخه توګه د ماشومانو د تادیب په اړوند د خلکو د رویې په منځ کې توپیر ښيي او یا د ماشومانو په وړاندې د بدني سزا ښه والی یا بدوالي

اودرید او کورنۍ پکې پورورې شوه. کله چې د هغه پلار د هغوي سره مرسته پس کړه او له خپلې بلې مېرمن سره اوسیده نو عبدالصبور او وروڼه یې اړ شول چې بهر د کار لپاره ولاړ شي، کله یې چې پلار ولاړ نو عبدالصبور ته یې د هغه وروڼه، خویندې او مور پریښودل ددې لپاره چې وېې ساتي. عبدالصبور او ورور یې دواړه ښوونځي کې شامل شول، که څه هم عبدالصبور تر ۱۱ کلنۍ ځان په ښوونځي کې نه و شامل کړی، مګر د خپل ښوونکي د هڅونې په مټ په ښوونځي کې شامل شول. د هغه ټول ماشومان که څه هم ډېر غټ هم و، خو ښوونځي ته تلل.

په دغې کورنۍ کې د ښځو په منځ کې شخړې را منځ ته شوې، او داسې راپورونه و چې عبدالصبور خپلو دواړو ښځو په وړاندې توند و. که څه هم عبدالصبور د ماشومانو د هولو ډېر مخالف دی، کله چې له هغه وپوښتل شو چې څرنگه خپل ماشومان تادیبيو نو هغه وویل چې:

زه د هغوي په ژبه خبرې کوم. فکر کوم چې د ماشومانو وهل ښه کار ندی. زه د هولو پر ځای خپلو ماشومانو ته نصیحت کوم. نور خلک هم چې خپل ماشومان وهي زه هغوی هم نخوښووم، ځکه چې په هولو کې کومه ګټه نشته. د ماشومانو وهل هغوي نور هم خرابوي، نو مونږ باید هغوي ته نصیحت وکړو.

هغه یو مثال وړاندې کړ، کله چې ګاونډی د عبدالصبور زوی وهلی وو او ده غوښتل یې خپل ګاونډي ته د ماشومانو په وړاندې د تاوتریخوالي بدې بیان کړي چې تاوتریخوالی څومره بد کار دی. ګاونډی د هغه زوی ډیر سخت وهلی و یعنې د څپیرو څخه زیات (له بده مرغه په معلوماتو کې دا جوت نه وه چې ولې دهغه ګاونډي داسې کار کړی دی). عبدالصبور وویل چې نه یې غوښتل چې له ګاونډي سره د ماشومانو په سر جگړه وکړي ۲۲ مګر د هغه پر ځای هغه وویل چې څرنگه یې خپل ګاونډی دې ته وهڅاوه چې د ماشومانو په وړاندې تاوتریخوالی ښه کار ندی.

^{۱۱} د دغې کورنۍ د لویانو ترمنځ اړیکې د دغه ادارې هغې راتلونکې ترکیبي مقالې ته څیر شې چې د کورنۍ اړیکو او تاوتریخوالو په اړوند دی.

^{۱۲} له راجمع شوي معلوماتو او له هغې څېړنې څخه چې د افغانستان د څېړنې او ارزونې د ادارې لخوا د عرفي قانون په اړوند ترسره شوي دي دا ښيي چې د کورنیو او ګاونډیانو ترمنځ شخړې معمولاً د ماشومانو ترمنځ د جگړو په وجه رامنځته کېږي.

ماشومان نصیحت ونه مني بیا هغوي باید مخ په خپیره ووهل شي او یا د خپلې گذار ورباندې وشي. او ویې ویل چې مېرمن یې هم د ماشومانو په تادیب کې د هغه په شان د ورته چلند څخه کار اخلي.

یوه بله کورنۍ چې د بامیان په کلیواله سیمه کې اوسي او په نوموړې کورنۍ کې خاوند او مېرمن د ماشومانو په روزنې کې سره مخالف دي، دا کورنۍ د عبدالصبور د کورنۍ په پرتله زیاته وړوکې ده. گل بخته (د کورنۍ ۲مه نخشه وگورئ) له خپلې خواتنې، د هغې خاوند، نورو او د خپلو دوو لونیو چې پنځه او یو کلنې دي او د خپل درې کلن زوي سره یوځای اوسېږي. نورو روزمزه مزدوري کوي، ماشومانو ته په بنوونځي کې سبق وايي او ځینې وخت د برق په ورکشاپ کې کار کوي. نوموړې کورنۍ دوه خره لري او یوه هغه کورلري چې دم گړۍ په کبني اوسېږي، نور هېڅ ډول شته لکه جايداد او څاروي نلري. گل بخته خپل ماشومان وهي دا خبرې د هغې خاوند او خواتنې په ډاگه کړه. د هغې خواتنې وویل چې نورو نه پوهیږي چې گل بخته د هغه ماشومان څومره وهي. گل بخته وویل چې خاوند یې د ماشومانو په وړاندې تاوتریخوالی ډېر بد گڼي او وايي چې ماشومان باید هېڅکله په کوچني والي کې ونه ووهل شي:

زما خاوند ډیره حوصله لري هرڅومره چې ماشومان شوخي کوي هغه ورته هېڅ نه وايي چې غلي شی. زه هر وخت ورته وایم چې ماشومان دې ډېر خراب روږدي کړل... او همدارنگه مې ورته وویل چې د ماشومانو اخلاق له منځه وړي ځکه هغوي ته هېڅ نه وايي. مگر هغه (خاوند) راته وایي چې دا ماشومان دي او په وهلو نه غلي کېږي. زما خاوند خپل زوي او لور نه وهي نو لکه چې تاسو یې وینی زما زوي همدا اوس پلار غواړي.

نورو پخپله هم د خپل پلار له خوا ډېر سخت وهل کېده نو همدې ته په کتو هغه پدې اند دی چې ماشومان باید ونه ووهل شي.

ملالی چې د شکيب ترور (د کورنۍ ۲ نقشه) ده لږ پخوا یې وویل چې هغه د خپلې د وریرې په وړاندې د شکيب او د هغې د مور د تاوتریخوالي شاهد ده، هغې وویل چې د خپلې وریرې سره تر یوې محدودې پولې مرسته کوي او ملاتړ یې کوي، او نوموړې دا موضوع په لاندې توگه څرگنده کړه:

واضح کړي، بلکه دا برخه دا هم نښي چې د ماشومانو په وړاندې د تاوتریخوالي علتونه له هغه څه ډېر پیچلي دي چې خلک د تل لپاره توندوالی د تعلیمي او اقتصادي حالاتو پر اساس گڼي.

لکه څرنگه مو چې په تیره برخه کې وویل، عبدالصبور د ماشومانو په وړاندې د تاوتریخوالي سره کلک مخالفت څرگند کړ، مگر د هغه مشرې نښې رحیمې وویل چې که چېرې ماشومان خبره ونه مني نو هغوي باید په خپیره او یا په خپلې ووهل شي. هغې همدارنگه وویل چې ماشومان به و ډار کړي او هغوي به په خوله ورتي، لکه څرنگه چې لاندنی قول نښي چې هغه خپل ماشوم زښت ډېر وهي. د هغه دوهمې نښې صبرینا د مرکې په مهال د ماشومانو سره د چلند خبرې ونه کړې بلکې هغې دې ته ترجیح ورکړه چې د هغو وهلو او ټکولو په اړوند خبرې وکړي چې د خپل خاوند لخوا ورباندې ترسره کېږي او د خپلې بن سره یې د جنجال او جگړو په اړوند خبرې وکړي، هغې د خپلې خواتنې سره د بدو اړیکو په اړوند هم خبرې وکړې. یوه بله خبره چې د عبدالصبور مېرمنو د هغه یادونه ونه کړه مگر عبدالصبور په خپله څرگنده کړه چې دواړه مېرمنې یې ماشومان په بوتونو، لښتو او نور هر څه چې لاسته ورځي، وهي. عبدالصبور او مېرمنو یې د پیغور په توگه خبر ورکړ چې یو د اساسي سببونو څخه چې هغوي وهي داده چې په ماشومانو باندې توندي کوي، رحیمه دا موضوع ښه روښانه کوي:

هو، یو ځل مې هغه (زوي) په ملا باندې وهلی ؤ او ملا یې تکه شنه شوې وه نو کله چې پلار یې ولید ډېر خواشینی شو او ویې ویل چې دومره وهل باید ورنکړم. د هغه پلار نه غواړي چې ماشومان یې ووهو او یا بد الفاظ ورته استعمال کړو. لور مې یو ځل کوم کار وکړ او ما ورته بد الفاظ وویل "څه مړه شې"، خاوند مې په مخ په خپیره ووهلم او خبرداری یې راکړه چې ورته داسی الفاظ بیا باید استعمال نکړم.

عبدالصبور وویل چې یواځینی شی چې هر وخت یې له دوه نښو سره ورباندې بحث وي هغه ماشومان دي چې میندې یې ورته بد الفاظ وايي او یا یې وهي.

همدارنگه د عبدالصبور او د هغه ورور منصور په منځ هم مخالفت موجود دی، ځکه منصور د ډېرو نورو په څیر په دې اند چې کله

دغه دوه بېلگې احساساتي خواشینیې توب څرگندوي یعنی کله چې د کورنۍ کوم غړی د ماشومانو په وړاندې تاوتریخوالی کاروي او دریم کس چې نوموړی تاوتریخوالی ویني او خپل ځان کمزوری ویني، دیر خواشینی کېږي.

امینه د شلو کلو په شاوخوا عمر لري او نسبتاً بڼه سواد لري، نوموړې د یوې گډې ناستې په مهال د یوه خپلوان کیسه وکړه، د نوموړې کیسه یوازې دا نه نښي چې د کورنۍ غړي د ماشومانو په وړاندې څرنگه مختلف نظرونه لري او د هغوي په وړاندې څه ډول کړنلاره غوره کوي، بلکه دا هم نښي چې ترورگانې او ترونه څرنگه د خپلو وراره گانو او ورېرو دفاع کوي:

زه تاسو ته یوه بله کیسه وکړم: زما یو لیور قاري د قرآن دی. هغه یو ۱۱ کلن وراره لري چې پلار یې مړ شوی او د هغه مور د خپل لیوره سره نکاح کړې. یوه ورځ قاري په کور کې ؤ او وراره یې په مدرسه کې، د هغه استاد ورته وویل چې له قاري (ستا د تره) سره مې خبره کړې چې ماته یو قران کریم راکړي او ستا تره راته وویل چې ته به یې راته راوړې، د یو څو شیبې وروسته د قاري وراره د خپل تره کور ته ولاړ چې خپل استاد ته قران کریم راوړي. کله چې کور ته ورغی ویې لیدل چې قاري کاکا یې په کور کې نه ؤ، نور قران کریم یې په خپل سر راواخیست او خپل استاد ته یې ورکړ. پوهېږې چې کله قاري کور ته راغی او پدې پوه شو چې وراره یې قران کریم وړی دی او خپل استاد ته یې ورکړی، نو هغه (قاري) ډېر په قهر شو. خپل وراره یې راوغوښت کله چې وراره یې راغی نو یو پایپ یې راواخیست او د وهلو پیل یې ورباندې وکړ او تر هغه یې وواژه چې د لاسه یې پوره وو، او د وراره له ملا څخه یې وینې بهیدې وراره یې کور ته ولاړ او خپله ملا یې میرني پلار ته وښوده او میرني پلار یې ورته وویل چې دا په ما پورې هیڅ راز تړاؤ نلري، ته باید خپلې ستونزې په خپله هوارې کړې. بیا د خپل بل تره کور ته ورغی او خپله ملا یې وربنکاره کړه او ورته یې وویل چې میرني پلار مې هیڅ پام راته ونه کړي. د خپل وراره د ملا په لیدو او ددې خبرې په اوریدو د هغه تره خپل وراره له لاسه ونيو او د ښار بازار ته ورسره ولاړ او هلته یې ټولو خلکو ته وویل چې "پام کوی چې ماشومانو مو په مدرسه کې شامل نکړي ځکه هلته زما ورور

لږ ځنډ دمخه دهغه خور (د شکیب خور) غوښتل چې ډلښیز حمام ته ولاړه شي، مور یې په کور کې نه وه. نو ما ورته وویل چې که یوازې وي خپل زوی به ورسره ولیرم، هغې راته وویل چې نه هغه ته اړتیا نشته، زه خپله تللی شم. هغې د لنډ لستونو لرونکې جامې د پتلون سره واغوستې او روانه شوه چې ورور یې (شکیب) په مخه ورغی او هغه یې بیرته راتاؤ کړه او بیرته یې کور ته راوسته نو چې کور ته راغلل د سوکانو او لغتو گذارونه یې ورباندې پیل کړل. نو کله مې چې د هغې غږ واوریده ورغلم او وریره مې خپلې خونې ته راوسته، هغه زما په خونه کې وه او ژړل یې... نو کله چې ما بنام د هغې مور راغله او د کیسې څخه خبره شوه نو هغې هم د وهلو پیل ورباندې وکړ او په بوت باندې یې ووهله زما په اند د پیغلې لور وهل پداسې توگه بڼه کار ندی. مگر داخل ما مداخله ونه کړه ځکه زه نه غواړم د هغې په چارو کې مداخله وکړم، مگر چې وریندار مې نه وي زه مداخله کوم ځکه زه خپلې وریرې سره د خپلو لونیو په څیر مینه کوم. نو ځکه ما کولاي شو چې د شکیب د وهلو څخه یې خلاصه کړم مگر نشم کولاي چې د خپلې وریندارې (د هغې د مور) د وهلو څخه یې خلاصه کړم.

د یادونې وړ ډه ملالی- وایی چې سره لدې چې شکيلا او وراره یې د هغې وریره ډېره وهی او د پوښاک لپاره یې هم د هغې وریره ووهله مگر هغه (اوس هم) باوري ده چې بچیان یې د شکيلا د بچیانو په پرتله بڼه او مؤدب دي، او وایی چې لونیې یې مناسب لباس هم اغوندي. همدارنگه ملالی- دې ته هم اشاره کوي چې د وریندارې وهلو یې د بچیانو په اخلاقو څومره بده اغېزه کړې ده.

همدارنگه د ننگرهار د کلیوالي سیمې یوې ۲۰ کلنې ښځې په یوه لویه کورنۍ کې اوسېږي، وویل چې هر کله چې بن یې خپل ماشومان وهی نو هغه څه احساس کوی:

کله چې خلک خپل ماشومان وهی زه ډیره خواشینیې کېږم، اکثره خلک دغه کار کوی، خو زما په اند نصیحت تر هر څه غوره دی. زه خپل ماشومان نه وهم مگر مرغلره یې وهی، اوږمه شپه مرغلرې خپل زوی وواژه نو زه د همدې کبله ټوله شپه خواشینیې وه.

درس ورکوي، نو که تاسو خپل بچیان هغه ته واستوي نو زما د وراره په خیر ټپونه به ومومي." او بیا هغه خپل وراره زما کور ته راووست. پوهیږئ چې د کورنۍ ټولو غړو د هغه حال ته په کتو وژړل، ما په ځانگړي ډول تر ټول ډېرو وژړل.

دغه بېلگې نښې چې څرنگه په هغو کورنیو کې چې د ورته وگړیز، تعلیمي او اقتصادي شالید لرونکي دي، د بدني سزا په اړوند نظرونو کې بې دومره توپیر موجود دی. او بل دا هم په گوته کوي چې د ټولنیزو نورمونو سره سم چې د کورنۍ اړیکې یعنې د والدینو اړیکې د هغوي د بچیانو سره په یوه ځانگړي ډگر کې وي چې بهرنی کس پکښې مداخله نشي کولای، او د لویې کورنۍ غړي لکه ترور او ترونه کولای شي چې د خپلو وراره گانو او ورپرو په خلاصولو کې مرسته وکړي. په وروستي مثال کې که څه هم د هلک د ترونو د اړیکو په اړوند مونږ نه پوهیږو، بلکه داسې معلومېده چې یوه کاکا غوښتل چې کورنۍ شخړه عمومي ډگر ته وباسي ددې لپاره چې خپل وراره او نور ماشومان د تاوتریخوالي څخه خوندي وساتي.

۵.۲ کورنۍ شخړې او مخالفتونه

د خلکو د څرگندونو پربنسټ چې وايي هر ډول تاوتریخوالی د ماشومانو په وړاندې غلط دی او بیا یو دهغوي د کورنۍ د غړو څخه، لکه د عبدالصبور په قول، چې هغه خپل ماشومان وهی او رتي او یا دارنگه کړنلاره یې پخوا هم په عام ډول سره تعقیب کړې وه. البته، دارنگه څرگندونې د تل لپاره د خلکو لخوا تایید شويدي چې د ماشومانو په وړاندې تاوتریخوالی یا تشدد غلط دی لیکن وروسته هغوي خپلې همغه کیسې تکراروي یعنې ماشومان وهی او رتي.

د بېلگې په توگه، شکیب چې د هغه کورنۍ نه یوازې د خپلې کشرې خور په وړاندې په شدت سره د تاوتریخوالی څرگنده ولو په هکله دمخه پیژندل شوي ده بلکه په ازادانه توگې سره د خپل کشر ورور په وړاندې تاوتریخوالی یې هم اختیار کړی دی. د گډو ناستو (FGD) په مهال هغه دارنگه مباحثه وکړله چې هغه د ماشومانو په وړاندې د تاوتریخوالي خوشبین نه دی.

زه د هغه سره موافق نه یم، زه فکرکوم چې د ماشومانو په

وړاندې باید خواخوږي اختیار کړو او د هغو وهل او رتل بڼه کار نه دی او همدارنگه دا کړنلاره د هغوي د روغتیا لپاره هم زیانمنه ده. زه فکر کوم بڼه به دا وي چې هغوي سره خبرې وشي او ورته نصیحت وشي. که چېرې مونږ د ماشومانو په وړاندې مهربان او هغوي سره مینه او محبت وکړو، نو هغوي به هرو مرو مونږ ته نږدې او د ملگرو په شان به وي او که چېرې پر هغوي شفقت ونه کړو نو دا به د هغوي په راتلونکې باندې بده اغېزه وکړي. په همدې دلیل زه فکر کوم چې باید هېڅکله ماشومانو ته سزا ور نه کړل شي.

د یادونې وړ ده چې کومې خبرې شکیب د گډې ناستې (FGD) په مهال کړې وې د هغه موخه یوازې دا نه وه چې ددې گروپ د نورو برخه اخستونکو د وینا و سره موافقت وکړي، حتی که د زیاترو نظر هم وی، لکه څرنگه چې یو شخص د هغه څخه د مخه خبرې کړې وې او وی ویل چې د هغه په نظر د ماشومانو وهل او رتل د دسپلین او نظم په موخه مناسبه کړنلاره ده او واضح یې کړه چې هغه څرنگه خپل ماشومان وهی او رتي.

سره لدې چې شکیلا (د شکیب مور)، خپل زوي ته یې د هغه د خورد وهلو او رتلو حق ورکړی او وروسته بیا د گډې ناستې په همغه گروپ کښې دارنگه استدلال وکړ چې په یوه کورنۍ کښې د ماشومانو په وړاند تاوتریخوالی بڼه کار نه دی او باید دا پېښه صورت ونه مومي.

”زه فکر کوم د ماشومانو وهل او رتل بڼه لار نه ده ځکه چې ماشومان په خبره او لارښوونې باندې پوهیږي.“

یو ځل بیا شکیلا په اسانۍ سره د گروپ د نورو برخه اخستونکو سره موافقت نه ښوده او په حقیقت کښې د نور په وړاندې د هغوي انتقادونو ته یې ځواب ورکاوه لکه څرنگه چې برخه اخستونکو ویل شکیلا خپل لمسیان کله چې هغوي خپل ځان چټل یا یو څه مات کړي نو په مقابل کښې شکیلا هغوي په کلکه سره وهی.

هغه نظرونه چې د خلکو څخه لاسته راځي همیشه د هغوي د سلوک او رویې څخه متغایرې واقع کېږي لکه د شکیب، شکیلا او تر یوه بریده د عبدالصبور په قضیه کښې کوم چې تر زیات حده پورې د ماشومانو

په یو بل مثال کېښي، نوريه چې یو ځوانه انجلی او د دريو ماشومانو مور ده د هرات په ښار کېښي استوگنه کوي او یو متوسطه شتمنه کورنۍ پورې تړاو لري، هغې وویل چې هغه او خاوند یې کله چې د هغوي ماشومان شور، وړانۍ یا جنگ و کړي نو دوي یې وهي. هغې زیاته کړه چې په داسې وختونو کېښي ماشومانو وهل ضروري دي لږ ځنډ وروسته، هغې د خپلې ورپرې چې د هغې همزولې ده د خپل ماشومانو د نه وهولو په اړوند د هغې څخه ستاینه وکړله چې هغه یوازې د خپل توند چلند په ترڅ کېښي وتوانیدله چې د ماشومانو کنترول او اداره خوندي وساتي.

لکه څرنګه چې د ذکر شوو بیلګو څخه معلومېږي چې د ماشومانو د دسپلین او انضباط په اړوند کومه غوره لاره ځانګړې شوې نده او همدارنګه د خلکو د نظرونو په منځ کېښي چې څرنګه چلند یې د خپلو ماشومانو سره اختیار کړي، اختلافات او تضادونه لیدل کېږي. دا بېلګې هغه داخلي کونښونه چې د ماشومانو د تاوتریخوالي په وړاندې صورت مومي، روښانه کوي. یو زیات شمېر کسان نه ټول، دا واضح کوي چې د ماشومانو په وړاندې تاوتریخوالی همیشه غلط دی او یوازې په ډېرو سختو حالاتو کېښي د تطبیق وړ دی او یا داچه د وروستۍ وسیلې په توګه باید وکارول شي مګر ددوي کړنه او عمل ددې نظر په ضد او خلاف پلي کېږي. په عمومي ډول سره د ټولني نظرونه په دواړو یعنی هم په ګډو ناستو کېښي او هم په انفرادي ناستو کې د ماشومانو د بدني سزا او د هغوي په وړاندې تاوتریخوالي په هکله منفي څرګند شوی دی. البته، په عین وخت کې خلکو وینا کوله چې د ماشومانو په وړاندې تاوتریخوالی ډېر عام دی. که چېرې د یوې ټولني لخوا د ماشومانو په وړاندې تاوتریخوالی رد شي نو شاید پر هغو عمومي منل شوو تاوتریخوالي کړنو او عملونو کوم چې د ډېرو خلکو په نظر صحیح نه ښکاري، له منځه وړلو یا ضعیف کولو کېښي مرسته وکړي. راتلونکي دوه فصلونه به د هغو چلندونو په هکله دلیونه مطرح کړي کوم چې د غیر عملي نظرونو او عملي شوي کړنو په منځ کېښي واقع شوي دي.

دسپلین او انضباط په اړوند مغشوشوالی او شخصي دښمني را په ګوته کوي. څنګه به وي که چېرې دا موضوع په تفسیر سره په آینده فصل کېښي وڅیړل شي.

د لا زیاتو توضیحاتو او هغه څه چې پر داخلي شخړو دلالت کوي د خلکو هغه کړنلاره ده چې د هغوي څخه لاسته راغلي غیر عملي نظرونه د مصاحبې او ګډو ناستو په ترڅ کېښي تغیر مومي. د بېلګې په توګه، یوې ښځې د یوې ګډې ناستې په مهال چې د هرات په ښار کېښي د ۴۰ کلنو ښځو د ګډون په ترڅ کېښي تشکیل شوی وه دارنګه وینا وکړې چې هغه د ماشومانو په وړاندې تاوتریخوالی غندي. هغې دا هم واضح کړله چې تاوتریخوالی یې په بشپړه توګه پیژندلی او رعایت کړی دی.

د هغې په قول: (یو مور باید د تاوتریخوالي لار غوره نه کړي، باید خپلې لورته ووايي هغه څه چې هغې کړيدي صحیح نه دي او ښه به دا وي چې په راتلونکې کې ورڅخه تکرار نه شي... هغې ته ښکته کول یا وهل، دا د ماشومانو په وړاندې تاوتریخوالی ګڼل کېږي... مور باید خپلې لور سره ځیله او سرتمبه توب ونه کړي او که چېرې د هغې لور څخه یو بد کار واقع کېږي باید په آرامۍ سره وپوهول شي چې دا عمل هغې سره مناسب نه دی او بهتره به وي چې آینده دا عمل ورڅخه تکرار نشي).

البته، لږ ځنډ وروسته د هغې ګډې ناستې په مهال، هغې ښځې د خپل مخکیني نظر څخه بل تضاد نظر وړاندې کړ:

د دوو څخه تر اته کلو ماشوم پورې... کله چې ماشوم په صحیح توګه خواړه نه خوري لکه که چېرې ماشوم د دسترخوان په سر لوبښي چپه یا ګډوډ کړي نو ددې عمل په وړاندې ماشوم باید ووهل شي تر څو هغه د ښه او بد توپیر وکولای شي. دا پدې معنی نه ده چې ماشوم باید هر وخت د هرکار لپار ووهل شي باید هغه تر اته کلنۍ پورې په اونۍ کېښي یو ځل ووهل شي.

۷. د ماشومانو پر وړاندې د تاوتریخوالي دلایل: ویره او د نورو لارو نشتوالی

منظم ډول سره وروزي. ددې فصل په وروستیو برخه کې یو څو نورې لارې چې د ځواب ورکونکو څخه ترلاسه شوي دي وجود لري او په نښه شوي دي ترڅو خلک د لارښود په توګه ورڅخه استفاده وکړي.

۱.۷ ماشومان په ویره کې ساتل

په ۳ بکس (چوکاټ) کېنې د مختلفو ولایتونو د یو شمېر نارینه او ښځو څخه راخیستل شوي نظرونه وجود لري چې وايي د هغوي خوشحالي په دې کېنې ده چې باید خپل ماشومان یې ورڅخه وویريږي.

په حقیقت کېنې تاریخ دا څرګنده کړي چې د ماشومانو د نیکو اخلاقو په هکله یو اځینې لاره داده چې باید هغوي په ویره او ډار کېنې وساتل شي. د بېلګې په توګه، د ننګرهار په ولایت کېنې یو ځوان شخص د ګډې ناستې په مهال د مجلس خلکو ته په فخر سره وویل چې هغه خپل ماشومان ډېر په شدت سره وهل نو په همدې دلیل د هغه ماشومان د هغه څخه وویريږي. دا پدې معنی ده کله چې هغه خپل کور ته داخلېږي نو د ټولو ماشومانو په زړونو کېنې ډار پیدا کېږي او خاموشي اختیاروي. دا دهغه د کور داخلي ماحول دی کوم چې هغه پرې فخر کوي او متیقن دی چې دا کړنلاره به د هغه د ماشومانو لپاره غوره لاره وي.

حتی ډېر شمېر هغه خلک چې ویل به یې چې هغوي نه غواړي خپل ماشومان ووهي یا یوازې معمولي وهل او رټل وکړي بیا هم هغوي پدې تکل کېنې وو ترڅو یو داسې لار پیدا کړي چې د هغې په وسیله ماشومان یې ورڅخه وویريږي. د بېلګې په توګه په ننګرهار کېنې د ځوانانو په یوه ګډه ناسته کېنې د پوښتنې په ترڅ کېنې یو ځوان وویل که چېرې پلرونه خپل ماشومان و نه وهي نو له هغوي څخه به څرنگه خپل ماشومان وویريږي. همدارنګه د نورو خبرو اترو په مهال دا ډول ویناوې لاسته راغلي لکه، ماشومان باید و نه وهل شي مګر هغوي باید وویرول شي او د ویرولو لپاره غوره لار د وهلو او ټکولو ده.

په نادره توګې سره ځواب ورکونکي ددې نظریې په خلاف وه چې باید

ددې نظرونو سره سره چې بدني سزا د ماشومانو لپاره مناسبه نه ده، او په دې پوهې سره چې منفي پایلې لري او اغېزمنه ثابتېږي بیا هم بدني سزا په پراخه پیمانې سره په کار وړل کېږي. دا فصل استدلال کوي چې ددې موضوع په اړوند دوه حاکمې او مشترکې انگیرنې شته دي: لومړۍ، د مور او پلار هغه ویره چې د خپلو ماشومانو د راتلونکې په هکله یې لري او دوهم، هغه مفکوره چې که چېرې ماشومان د لویانو څخه وویريږي نو ماشومان به ښه سلوک او رویه غوره کړي. مور او پلار د خپلو ماشومانو د ښې روزنې په اړوند ډېر په شدت سره په ویره او تشویش کېنې وي چې گویا هغوي به یو ګټور اخلاقي ځوان وګرځي. د بېلګې په توګه، په حقیقت کېنې ټول هغه مور او پلار چې د څېړنې ډلې یا ټیم ورسره کتنه کړې وه پدې باوري و چې د هغوي اولادونه سخت درس وایی لیکن ددوي ستر تشویش د هغوي د ښه تعلیم ترلاسه کولو په هکله، لیدل کېده. دا چې تاوتریخوالي د ماشومانو د دسپلین د لومړنۍ لپارې په حیث استعمالېږي نو د کورنۍ زیات شمېر مشران غړي د بدني سزا د استعمال څخه وویريږي چې شاید دغه کړنلاره به دهغوي ماشومان د بد اخلاقي لارې ته راوبلي او د هغه مقام څخه به یې لېرې کړي کوم چې دوي توقع لري البته که نړیوال نه وي، نو دا به یو عمومي نظر وي، ترڅو که وغواړو چې ماشومان د دسپلین او انضباط په چوکاټ کېنې داخل وي نو هغوي باید وویرول شي. ددې نظر ترڅنګ که چېرې د ماشومانو وهل ډېر شدید وي نو هغوي به دغه احساس هېڅکله هیر نه کړي او هغه بد عمل به ورڅخه دوباره تکرار نه شي.

سره لدې، دا هم په روښانه ډول سره لیدل کېږي چې زیات شمېر مور او پلار په بشپړ ډول سره نه غواړي چې خپلو ماشومانو په وړاندې تاوتریخوالی څرګند کړي او اکثراً وروسته خواشینی ښکاره کوي. (د خواشینی دغه احساس فقط بدني سزا او پدې څیر د ډېر منضبط تاوتریخوالي پورې تړاو نه لري بلکه د ماشومانو هغه تاوتریخوالي پورې هم تړاو لري کوم چې د مشرانو څخه د غم، خفګان یا د قهر په ترڅ کېنې څرګندېږي. د ماشومانو په وړاندې دا ډول تاوتریخوالی په اتم فصل کېنې توضیح شوي دي.) پدې دلیل، ددې فصل دوهمه برخه لدې څخه بحث کوي چې مور او پلار د نورو لارو چارو په لټه کېنې دي (البته نه په ډېر فعال ډول سره) ترڅو وتوانېږي چې خپل ماشومان په

دریم چوکاټ: مشران له تاوتریخوالي څخه کار اخلی چې ماشومان تری ویره ولری

ماشومان نباید تردی حده ووهو چې ټیټې شی، دومره بې ووهو چې ویریرې. د بامیان له ښار څخه سپین سری ښځه زه هغوی په وهلو ویروم چې د راتلونکې لپاره ورته سبق شی، بیا به په راتلونکې کې شوخي ونکړي. د بامیان ښار څخه یو پوځ سپری

ماشومان باید د کورنۍ له یو غړي څخه ویره ولری، او کله ناکله باید یو شخص هغوی ووهي. د هرات له کلیواله سیمې څخه یوه پځه ښځه

هوکې د ماشومانو د روزلو لپاره دغه ترټولو غوره لار ده؛ که ویره ونلری نو د مورا و پلار نصیحت نمي. د هرات له کلیواله سیمې څخه یو پوځ سپری

زما په فکر مورا و پلار خپل ماشومان نباید ووهي، باید بې ویروی. او ماشومان باید له مورا و پلار څخه ویره ولری او سگرت ونشکوی، شراب ونخوری، او نسوار هم وانچوی او همدارنگه په سرکونو باندې له نورو بې کاره ماشومانو سره ونگرزی. د کابل له کلیواله سیمې څخه یوه پځه ښځه

که په کورنۍ کې وی او که حکومت کې باید یو شخص وی چې پاتې ټول خلک تری ویره ولری. د کابل له ښاری سیمې څخه یوه زړه ښځه

مزدوري کښې هېڅ گټه نشته. زه پر دوي امر کوم چې باید شوخ ونه اوسي او کله چې خپل سري کوي نو د خاموشي بلنه ورته کوم. زه دوي پدې خبرو نه ډاروم چې (خاموش شی! که نه بیا پیشو یا سپی به راشی او تاسو به وخورې). زه د ډار په ځای دوی ته ښه شیان ور زده کوم. بعضی خلک خپل اولادونه د شوخي څخه نه منع کوي. کله چې هغوي ښونځي ته ځي نو زه ورڅخه پوښتنه کوم چې څه موزده کړل. زه ورته وایم (خپل درسونه زده کړه او د یو ښه ماشوم په څیر چلند وکړه.

سمندر همیشه په خپل کور کښې د ښځو او ماشومانو په وړاندې تاوتریخوالی. په شدت سره غندي. ځکه چې هغه د خپل ماشومتوب د هغې وخت شاهد دی چې پلار یې د هغه مور په ډېر ناوړتیا سره وهله او ده به هڅه کوله چې هغه وژغوري.^{۳۳} که څه هم هغه د مصاحبې په دوران کښې وویل، که ماشومان د ۱۲ یا ۱۳ کلونو عمر ته ورسېږي نو کولای شو هغوي په څپیره وه ووهو.

ماشومان په پرله پسې ډول په ډار او ویره کښې وساتل شي. یو دهغو نادر و خلکو څخه سمندر دی (د کورنۍ ۷ نقشبې ته څیر شی)، دا شخص د ۳۰ کلو عمر لري د خپلو ۲ واړو ماشومانو، کونډه مور، یو متأهل ورور سره دهغه ښځه او درې ماشومان او یو مجرد ورور سره یوځای ژوند کوي. سمندر واضح کړه چې د هغه کورنۍ په یو ښه اقتصادي حالت کښې قرار لري. تعلیم د سمندر په وړاندې ستر اهمیت لري. ددې لپاره چې سمندر پخپله نه دی توانیدلی ترڅو ښوونځی تعقیب کړي، ځکه چې په هغه وخت کښې د هغوي په کلي کښې ښوونځی موجود نه و. نو پدې دلیل هغه هڅه کوي چې خپل ماشومان د ښوونځي تللو ته وهڅوي، او دارنگه وايي:

زه هرکله خپلو ماشومانو او د خپل ورور ماشومانو ته وایم چې خپل درسونه زده کړي او په منظم ډول سره ښوونځي ته ولاړشي. زه دوي ته کتابونه او کتابچي راوړم او ورته وایم چې باید خپل وخت ضایع نه کړي ځکه که چېرې دوي زده کړه ترلاسه نه کړي نو په اینده کښې به له دوي څخه مزدوران جوړشي او په

^{۳۳} ددغې کورنۍ د اړیکو او د تاوتریخوالي د تاریخ په اړوند د دغه اداری د واده او د هغه د رسمونو مقالې ته څیر شي.

۲.۷ د مور او پلار څخه ویره

کله چې لور په کور کېنې کار نه کوي یا په مناسبه توګه تګ یا حرکت نه کوي، نو دهغې مور یې ددې کار په هکله وهي. دا د خلکو له نظره بد کار نه دی. ځکه کله چې هغه (لور) د خپل خاوند کور ته ولاړه شي او د کور په کارونو باندې تسلط ونه لري، نو د هغې مور ددې لپاره پړه بلل کېږي چې خپل لور ته یې د کور د کارونو د ترسره کولو ښوونه نه ده کړې. له دې سببه مورګانې خپلې لورې وهي او خلک دا یو بد عمل هم نه بولي. د بامیانو ولایت په یوه کلیواله سیمه کې، د پاڅه عمر لرونکې ښځې خبرې د ګډې ناستې په مهال

لکه څرنګه چې پورته نقل شوې ویناوې ددې ښکارندويي نه دي چې ښځې کوښښ کوي ترڅو خپلې لورې د اینده تاوتریخوالي او بی حرمتي څخه وژغوري بلکه دوي د خپل حیثیت خوندي ساتلو په اړوند هم فکر کوي. دغه منظر چې ولې اړ یو چې لورګانې ووهو په بشپړ ډول د هغه لید سره کوم چې ۳.۴ کېنې شرح شوی دی متغایر دی، په نوموړې شرحه کېنې لیکل شوي دي چې د لورګانو وهل به هغوي په پرله پسې توګه سره قرباني او د میره په کور کېنې د تاوتریخوالي تر اغېزې لاندې راولي.

په حقیقت کېنې، په عام ډول سره د کورنۍ حرمت او عزت خوندي ساتل یو بل دلیل دی، خلک زیاتره دخپلو ماشومانو د خوي په هکله تشویش کوي. دا دمخه د شدید بدني سزا تر عنوان لاندې شرح شوي او د جنسي ناوړتیا په صورت کېنې او همدارنګه کله چې یو ورور موظف وي ترڅو د خپلې خور اخلاق او رویه خوندي وساتي، تطبیق شويدي البته، همداراز دا ډېرو ساده وو دورځیني موضوعاتو پورې هم تړاو لري، د بېلګې په توګه، که چېرې ماشومان په کوڅه یا په کلي کېنې د نورو ماشومانو سره څخه وکړي نو دا د مور او پلار لپاره د شرم سبب ګرځي او داسې احساس کوي چې عزت یې ترېښو لاندې شو. همدارنګه، لکه څرنګه چې په دریم فصل کېنې شرح شوي، بعضی نارینه کله چې د هغوي ماشومان د میلمنو په وړاندې صحیح سلوک ونه کړي، په غوسه کېږي.

د ماشومانو په هکله تشویش او د هغوي د اخلاقو په اړوند ډار به په یقیني توګه سره د ماشومانو په وړاندې تاوتریخوالي نه رامنځ ته کوي. البته، پدې راتول شوي معلوماتو کېنې د سپیلین په هکله فقط

لکه څرنګه چې په څلورم فصل کېنې پرې بحث وشو، بې له حیرانتیا، مور او پلار په ژور ډول سره د خپلو ماشومانو د راتلونکې په هکله تشویش کوي ترڅو د هغوي ماشومان د امکان تر پولې زده کړه ترلاسه کړي او یو داسې د مسئولیت څخه ډک ځوان ورڅخه جوړ شي چې وتوانېږي هم د خپلې کورنۍ او هم د ټولني لپاره د خدمت مصدر وګرځي. ځکه چې زیات شمېر خلک پدې نظر دي چې فعلاً د هغوي ماشومانو ته د ډېرو فرصتونو او سهولتونو زمينه مساعده ده د هغه وخت په پرتله چې دوي ماشومان و. همدارنګه داهم څرګند شو، چې نسبت د هغه وخت ټولني ته، د نن ورځ په ټولنه کېنې ډېرې بدې اغېزې وجود لري. مور او پلار یوازې د خپلو ماشومانو چې په هر عمر وي د هغوي د بد اخلاقي په داخل د ښوونځي کېنې، یا د هغوي څخه د ګاونډیانو سره، او یا داسې نورو شوخانه اخلاقو په اړوند تشویش کېنې نه دي بلکه مور او پلار پدې تشویش کېنې دي چې ګویا د هغوي ماشومان غله، د تاریاکو روږدي، شراب څښونکي او یا قماربازان نه شي. لکه څرنګه چې د مور او پلار زیات تشویش پدې هکله وي، که چېرې د هغوي ماشومان په مناسبه توګه د انضباط په چوکات کېنې داخل نه وي نو د هغوي اینده به څرنګه وي.

د خلکو د دغه وېرې او ډار په اړوند یو واضح مثال د خپلو لونیو د اینده په هکله ده، کله چې هغوي د واده نه وروسته د خسر کور ته ځي. نو ښځو د خپلو لونیو د وهلو په اړوند دا دلیل څرګند کړ چې هغوي په دې ویره کېنې دي، که چېرې د هغوي لورې د کور کارونه په منظم ډول سره زده نه کړي نو هغوي به د میره په کور ددې کار په هکله ورتل شي:

هغه (ښځه) خپله لور د کور د کارونو په اړوند ددې لپاره وهي چې کله هغه واده وکړي نو د کور د کارونو په ترسره کولو به وړتیا ولري. که چېرې لور د خاوند په کور کېنې کورني کارونه اجرا نه شي کړای، نو خسر خپل به هغه ورتي او ورته به وه وایي "لغنت دي وي ستا په مور او پلار چې تاته یې د کور کارونو د ترسره کولو په هکله ښوونه نه ده کړې".

د بامیانو ولایت په یوه کلیواله سیمه کېنې، د زړې ښځې خبرې د ګډو خبرو اترو په مهال

يو څو د نورو لارو طرحې معرفي شوي دي. ددې برسیره، چې بعضی ځواب ورکونکو ويلې چې هغوي سره کومه بله لار نشته يا د کومې بلې لارې په هکله فکر نه شي کولای.

۳.۷ د نورو لارو چارو په لټه

مونږ اصلاً په نورڅه نه پوهیږو، نه نصیحت، یوازې وهل او ټکول د ماشومانو د اصلاح یواځېنې لار ده.

یوځوان سړی، د ننگرهار ولایت په یوه کلیواله سیمه کښې

عبدالغالب چې ۵۰ کلن سړی او ښځه یې صنوبر چې د هغه څخه ۱۲ کاله کشره ده، د هغه متأهل زوی او نېور چې یو ځوی او یو لور سره دی وړاندې نورو ۲ ماشومانو چې د ۱۸ کالو څخه کم عمر لري، (د کورنۍ ۸ نقشې ته څیرشې) د ننگرهار په یو کلي کې ټول یوځای سره او سپرې ددوي ټول ماشومان ښوونځي ته ځي او عبدالغالب پخپله تر ۲ ټولگي پورې ښوونځی لوستی. صنوبر ښوونځی نه دی لوستی او بی سواده ده. هغوي په کلي کې یو جریب ځمکه لري لیکن د هغوي اساسي عاید د اورو له ژرندې څخه چې د عبدالغالب په نوم دی او همدارنگه د عبدالغالب د معماري له دندې څخه لاسته راځي.

دهغه کشر ورور عبدالفتاح چې د هغوي ترڅنګ په هم هغه کلي کې خپلې ښځې شفیقې چې یوه دایه ده، او خپلو دوو زامنو او دريو لورگانو، چې ټول د ۱۸ کالو څخه کم عمر لري، یوځای ژوند کوي. عبدالفتاح د خپل مشر ورور په نسبت شتمن دی، دارنگه چې ۵ جریبه حاصل خیزه ځمکه او د پېښور په ښار کې په یو دکان کې شراکت لري. عبدالفتاح پخپله باسواده دی چې ۱۰ ټولگي پورې یې ښوونځی لوستی دی او کله چې دهغوي کور پېښور ته تللی وه نو هلته یې مدرسه هم تعقیب کړه.

د زیات شمېر نورو خلکو په شان د دغو دواړو ورونو په نظر بدني سزا د ماشومانو د اصلاح لپاره یوه ښه لار نه گڼل کېږي.

"زه ماشومانو ته د هغوي د بدو کړنو په مقابل کښې نصیحت کوم او ورته وایم کوم کار چې دوي کوي مناسب نه دی. وهل او ټکول نشي کولای چې ماشومان سمې لارې ته برابر کړي. وهل

او ټکول امکان لري چې په راتلونکي کې د ماشومانو دچال چلند په اړه خطرناک ثابت شي. لڼده دا چې وهل او ټکول ماشومان اصلاح کولای نشي." (د عبدالغالب ویناوې)

"په کور کې هېڅوک نه ماشومان وهي او نه ورته سزا اټکل کوي، بلکه زما ښځه هغوي ته صحیح لار ښيي او هغوي تشویقوي ترڅو ښه سلوک وکړي او بد سلوک څخه ډډه وکړي." (د عبدالفتاح له ویناوو څخه)

عبدالغالب د خپل زوی د معمولي وهلو کیسه وکړه، چې هغه یې د انګلیسي ژبې د زده کړې کورس ته د نه تګ په هکله وهلی وه. د قصې ویلو نه وروسته د څېړنې ټیم هغه څخه وپوښتل چې هغه ددې عمل په اړوند څه احساس لري، نو هغه هم خواشینی څرګنده کړه او هم یې وویل چې نه پوهیږم کله چې ماشوم خبره نه مني څه ورسره باید وشي:

"د خپل زوی د وهلو څخه وروسته مې وویل. زه نه پوهیږم کله چې ماشوم زما خبره نه مني څه ورسره وکړم، او وروسته دوي زما زغم ازمايې. د ماشومانو روزل واقعاً یوه ستونزمنه دنده ده، مونږ کوښښ کوو چې دوي سره په مناسب ډول سلوک وکړو، مګر کله ناکله دوي ډېرې شوخي کړنې سرته رسوي."

دغه افاده چې "څرنگه ماشومان منضبط کړو" هم په ډله یزو ناستو کښې او هم په انفرادي ناستو کې څرګنده شوه. یوې ځوانې ښځې په ګډه ناسته چې د ننگرهار په ښار کې دایره شوی وه، خپل تشویش وښود چې د تاوتریخوالي پرته د ماشومانو انضباط او کنترول امکان نه لري:

"د ماشومانو وهل او ټکول یوه مناسبه لار نه ده مګر کله چې ماشومان تل شوخي کوي نو مونږ څه کولای شو، مونږ خپله حوصله د لاسه ورکوو... مونږ نه شو کولای دوي په مناسبه توګه وروزو."

همداراز، بس یې یې، چې د ۳۰ کلو عمر لري، څلور زامن، دوه لورګانې، او فعلاً هم امیدواره ده، د ننگرهار په یو کلي کې استوګنه کوي. هغې هم خپل تشویش پدې هکله څرګند کړ چې پرته د وهلو خپل

ماشومان څرنگه تأدیب کړي:

کار کوي. عبدالمجید د ماشومانو وهل تاییدوي، او هغوي خاوند او بنځه دواړو دا حقیقت پته نه کړ چې حتی د عبدالمجید په پرتله کامله ماشومان لا زیات وهي. عبدالمجید د ماشومانو د وهلو په هکله خواشینی بنکاره کړه. کله چې د څېړنې ټیم د هغه څخه پوښتنه وکړه چې د خپل زوی د وهلو څخه وروسته هغه څرنگه احساس کوي نو عبدالمجید ځواب ورکړ:

زه ډېر خواشینی احساسوم. زه خپل ځان ته وایم چې هغه خو ماشوم دی او هغه په هېڅ نه پوهیږي. نو ما باید هغه نه وای وهلی او شاید هغه پدې توانیدلی وای چې دا کار یې سرته رسولی وای.

لکه څرنگه چې پورته ذکر شوي لنډې څرگندونې واضح کوي چې خلک د ماشومانو په وړاندې د تاوتریخوالي په اړوند خپلې خواشینی بنکاره کوي. خلک د مختلفو عمر لرونکي ډلو څخه او همدارنگه د مختلفو اجتماعي او اقتصادي شالیدونو څخه، به دوي ډېر خوښوي که چېرې د ماشومانو د نظم او دسیپلین په اړوند نورې لارې پیدا شي.

۴.۷ د بدني سزا پر ځای نورې لارې چارې او د ماشومانو د روزلو لپاره د نوي مهارتونو زده کړه

لکه څرنگه چې دمخه شرح شول، بدني سزا گانې د ټولو کتل شوو کورنیو ترمنځ چې البته د سزا کچې متغیروي مشاهده شوی، د ماشومانو د نظم او دسیپلین په اړوند، استعمال شوي دي. د ماشومانو وهل همدارنگه د گډې ناستې د گډون کونکو لخوا تایید شول ترڅو په یو ټولنه کې د یو عامې موضوع په څیر وپېژندل شي. لکه څرنگه چې په پورته بخش کې ذکر شول چې خلک به ډېر خوښ وي ترڅو د ماشومانو د انضباط او دسیپلین په اړوند غوره لارې پیدا کړای شي. سره له دې، د ماشومانو د منضبط کولو په هکله خلکو په نادره توگه د نصیحت نه پرته نور مثالونه وړاندې کړي.

البته یو څو وړاندیزونه لاسته راغلي دي لکه څرنگه چې عبدالصبور څېړونکو ته شرح کړ، کله چې دهغه د زوی ښوونکی راغی او عبدالصبور ته یې وه ویل چې هغه باید د وهلو پرځای د خپل زوی

زه پدې خوشحاله نه یمه چې ماشومان ووهم خو څه وکړم دوي ډېر شوخ دي او کله چې زه هغوي ووهم نو بیا هغوي هغه د شیطاني کارونه بس کوي. او کله چې هغوي وهم نو ډیره خپه کېږم.

ددې ناامیدي د حس سره، دواړه بس بي بي او د هغې خاوند نصرالدین ادعا کوي چې هغوي د خپلو ماشومانو په وړاندې تاوتریخوالی نه دی څرگند کړی لکه څرنگه چې ددوي مور او پلار ددوي په وړاندې اختیار کړی ؤ، او دوي هېڅکله خپل ماشومان په لښته نه دي وهلي. نوموړې له ډېرې غریبې کورنۍ څخه شمېرل کېږي ددوي په کور کې صرف نصرالدین روزمره مزدوري کوي، او یوازې خپل ماشومان او بنځه نه ساتي بلکه خپل مور او پلار هم ساتي. د هغه متأهل ورور او مجرد ورور او خور سره دهغوي د زامنو، هېڅ یو زده کړې ترلاسه کړې نه دي.

شمیم گل، چې یوه ځوانه بنځه او د هرات ولایت په یوه کلیواله سیمه کې استوگنه کوي، او دهغې کورنۍ د بس بي بي په نسبت تعلیم یافته او شتمنه ده، هغې ورته تشویش وښود:

ځینې وخت زه خپل ماشومان په څپیره یا لښتې سره وهم... وهل مناسبه لار نه ده، مگر بعضی وخت بهتره وي چې ماشومان ووهل شي، زه فکر نه کوم چې د ماشومانو وهل ښه کار دی، مگر ځینې وخت مونږ اړ کېږو ترڅو ماشومان ووهو ځکه چې مونږ غوسه راځي، مگر نصیحت بهتره لار ده.

کت مټ دې همدوي په شان عبدالمجید چې یو ځوان سپری او د بامیانو ولایت په یوه کلیواله سیمه کې استوگنه لري (د کورنۍ ۹ نقشی ته څیړشۍ)، هغه هم غواړي چې د ماشومانو په وړاندې د تاوتریخوالي څخه مخنیوی وشي. عبدالمجید د خپلې بنځې کامله او خپل څلور ژوندي ماشومان (یو انجلۍ او یو هلگ مړه شوي دي) چې ټول د ۱۲ کالو څخه کم عمر لري، ژوند کوي. د بس بي بي په شان عبدالمجید هم یوې غریبې کورنۍ پورې تړاو لري عبدالمجید د اوړي په موسم کې د خلکو په ځمکو کې بزگري کوي او د ژمي په موسم کې په جومات کې

ویروي چې د سزا په ډول هغه باید ولاړ شي او غوا ته

واښه راوړي، دا پېښه پداسې حال کې پلي شوه چې باران وریده او د هغه دنده یې لا زیاته ستونزمنده کړه. یو بل شخص په جلالاباد کې عبدالصبور ته ورته قضیه څرگنده وې، دارنگه وه ویل، د هغه لور کله چې مور یې کلینیک ته تلله هغې وغوښتل ترڅو ورسره ولاړه شي او نه یې غوښتل چې کور کې پاتې شي. نو ددې په ځای چې خپل لور وه وهي هغه یې خپل غیر کې ونیوله ترڅو هغې خاموشي اختیار کړه، پداسې حال کې چې مور یې د کور څخه بهر وه.

دوه ځوانې ښځې یوه د هرات ولایت د یو کلی په ښونځي کې او بله د ننګرهار ولایت د یو کلی په ښونځي کې ښوونه کوي، دارنگه وه ویل، کله چې د هغوي ماشومان په کور کې صحیح سلوک نه کوي نو دوي د هغوي سره د څه مودې لپاره خبرې نه کوي او هغوي ته احساس ورکوي چې دوي ورڅخه خفه شوي دي.

ځینې اوقات د بدني سزا لپاره یو بل لاسته راغلی لاره دادی چې ماشومانو ته پیسې ورکړل شي ترڅو هغوي تشویق شي چې ښه سلوک وکړي او خپل کارونه په منظم ډول سره سرته ورسوي. په هرات کې یوې ځوانې ښځې ډله یزې ناستې په دوران کې وه ویل چې دغه کړنلاره په ځانګړې توګه د هلکانو لپاره اغیزمنه ثابتېږي:

ماشومانو ته پیسې ورکول مفید دي ځکه چې هغوي به فکر کوي که چېرې ښه کار وکړي نو په مقابل کې به پیسې لاسته راوړي. دا په ځانګړې توګه د هلکانو د راتلونکي لپاره ښه ده او کېدای شي هغوي ته ورنښکاره کړی چې څرنگه پیسې وګټي.

ددې مثالونو په هکله هېڅ شی حیرانونکی نه لیدل کېږي بغیر له دې حقیقت څخه چې دارنگه مثالونه په نادره توګه د بلې لارې په توګه د بدني سزا یا د ماشومانو د تربیت او منضبط کولو کړنلارې په هکله توصیه شوي دي.

۸. د ماشومانو پر وړاندې د تاوتریخوالي دلایل ۲: د کنترول دلاسه ورکول

دا ډول کیسې کېږي، په ځانگړې توگه د ښځو په وینا، د مور او پلار روحي تشویش، قهر یا عصبانیت د ماشومانو په وړاندې د تاوتریخوالي شدید کړنو سبب کېدای شي. داهم وویل شو چې د ماشومانو په وړاندې پرله پسې شديده سزا د هغوي په کړنو پورې نه بلکه د مشرانو د احساساتو پورې تړاو لري. په حقیقت کې دا خبرې پداسې ترخ کې واضح شوي چې لویان باید د تاوتریخوالي په هکله ماشومانو ته توضیحات ورکړي.

دغه افاده (اصطلاح) «زه عصباني شوم» دا کلیمه په مکرر ډول سره هم د نارینه او هم د ښځو په واسطه استعمالیږي او دا اصطلاح مخکې لدې نه چې د ماشومانو په وړاندې د تاوتریخوالي قصه پیل کړي پدې کلیمې باندې اتکا کوي. او په نادره توگه خلکو به دا ویل «زما ماشوم شوخي کوله نو ځکه ما ورته وهل ورکړل» حالانکه ددې په ځای باید وویل شي «زما ماشوم شوخي کوله او زه قهرجن شوم او هغه ته مې وهل ورکړل». دغه قول د نمونې په ډول راخیستل شوی دی کوم چې د زیات شمېر خلکو له طرفه د څېړنې ټیم ته ویل شوی دی:

کله چې ماشومان ما او زما خاوند قهرجن کړي نو مونږ هغوي ته وهل ورکوو. او همداراز په هغو وختونو کې کله چې ماشومان شوخي یا یو دبل سره شخړې کوي او هرڅه بې نظمه او گډوډوي.

د بامیانو ولایت د یوې کلیوالې سیمې څخه یو ځوان هلک چې رسول نومېږي، هغه د خپل قهر په اړوند چې په خپل وراره یې کړی وه یادونه وکړه، دارنگه چې وراره یې هغه میلمانه نه ؤ دعوت کړي کوم چې عبدالرسول ورته ښودلي وه. هغه شرحه کړل چې په خپل وراره باندې په قهر کېدو په صورت کې د هغه څخه خپل لور زخمی شوه:

زه قهرجن شوم. ما غوښتل چې د حاجي محمد جلیل زوي په رسی سره ووهم مگر رسی خطا شوه او زما د لور په غاړه ولږیدله او دهغې غاړه یې خوږ کړه او زه پدې کار ډېر خواشیني شوم.

دغه نظریه چې د ماشومانو د تربیت لپاره بدني سزا ضروري ده ترڅو هغوي نیک خویه وساتل شي. دغه فصل به د ماشومانو په وړاندې د تاوتریخوالي ځینې نور سببونه شرح کړي. لومړی به دا شرح کړو چې څرنگه روحي فشار، ناامیدي او اندیښنه د عصبانیت سبب گرځي چې لویان اړ کوي ترڅو د ماشومانو په وړاندې تاوتریخوالي څرگند کړي. پردې به هم بحث وشي چې ماشومان په ډېر اسانۍ سره د مشرانو د اندیښني، خفگان او قهر قرباني گرځي. په دوهم پړاو کې هغه دلایل او سببونه چې د ځوابورنکو لخوا څېړونکو کسانو ته ورکړ شويدي کوم چې شاید د کورنۍ ترمنځ روحي فشار نور هم لوړه وي او د ماشومانو په وړاندې د تاوتریخوالي خطر زیاته وي.

۱.۸ د مشرانو احساسات څرنگه د تاوتریخوالي کچه معلوموي

حتی که چېرې ماشوم یو شوخ عمل اجرا کړي نو بیا هم دابه د مشرانو د قهر نتیجه وي چې هغوي اړ کوي ترڅو ماشوم وه وي. بلکل همدارنگه، د هغو خلکو چې ورسره ناسته شوی وه ترمنځ یې یو عمومي پیژندل شوی افاده دا وه چې د یو شوخ عمل په هکله شديده سزا د اجرا شوي عمل پورې نه بلکه د لویانو د خاصیت او طبیعت پورې تړاو لري. دا افاده په واضح ډول سره د خلکو لخوا څرگند شوی دی:

دا دمور او پلار د طبیعت پورې تړاو لري چې ځینې مور او پلار بې حوصله وي او هغوي خپل ماشومانو ته د وړو کارونو په مقابل کې وهل ورکوي.

زړه ښځه په بامیانو ولایت کې

دا په شخص پورې تړاولري، که چېرې یو شخص زغمونکی وي، نو هغه به خپل ماشوم ته وهل نه ورکوي، مگر که چېرې شخص بې تحمله وي لکه ما غوندې نو هغه به خپل ماشوم ته وهل ورکوي.

یو ځوان سړی، د بامیانو ولایت په کلیواله سیمه کې

ستړۍ او ستومانه شوې وه. البته په عین وخت کې د خپل زوی او وراره د وهلو تصدیق یې هم وکړ چې د تربیت په اړوند یې هغوي ته وهل ورکړي وه:

مور او پلار خپل اولادونو سره مینه لري او همدارنگه زه هم خپل زوی سره مینه کوم مگر کله چې د کار نه ستړۍ او ستومانه کور ته راغلم، او زوی مې په خبره ونه شو، نو ما هغه ته وهل ورکړل... هو! ما هغه ته بلکل همغه شان وهل ورکړ څرنگه چې مې خپل وراره د لښتو، بوتانو او بوکس او خپرو سره وهلی وه. کله چې زه په قهر کېرم نو زه هغه همم. لکه څرنگه چې اوس ما خپل وراره ته وویل چې هغه باید ښوونځي ته ولاړ شي او د سرک په سر باید هلکانو سره مستي ونه کړي... لکه څرنگه چې ما وه ویل کله چې زه خپله حوصله دلایسه ورکوم نو بیا هرڅه چې لاسته راشي پرهمغه یې وهم.

ماه جان کونښن وکړ چې خپل تاوتریخوالی د ماشومانو په وړاندې د هغوي د تربیت په هکله ثابت کړي مگر دا چې دهغې د ابتدایي تاوتریخوالی سبب او علت د هغې خپل د قهر، عصبانیت او د ناامیدي احساسات دي. البته ځینې خلک پدې پوهیږي، ځینې وخت د تربیت او انضباط په هکله تاوتریخوالی څخه یو بې کنترول تاوتریخوالی منځ ته راځي، لکه څرنگه چې یوې ښځې د خپل ندرور څخه دا هیله لرله چې کله هغې خپل لور وهله نو باید ندرور یې د هغې څخه ممانعت کړي وای. ځکه چې په هغې وخت کې د قهر له وجې هغې خپل کنترول دلایسه ورکړای و:

تیره اونۍ زما لور ماته وه ویل «زه ښوونځي ته نه ځم، او کوم سبب هم موجود نه وه» نو ما پر هغې فشار او تیننگار وکړ چې باید ښوونځي ته ولاړه شي مگر هغې زما خبره وه نه منله نو بیا ما هغه په خپرو او بوتانو او هر څه چې لاسته راتلله پر هغه مې وهله، وروسته مې خپل ندرور ته وه ویل «کله چې ما خپل لور وهله، ولې، تا زما ممانعت ونه کړي؟ زه په هغه وخت کې په قهر وم... باید تا زما څخه ممانعت کړي وای».

لدې څخه دا څرگندېږي چې ښایې، دا دمور او پلار احساسات دي چې هغوي دې ته اړ کوي ترڅو د ماشومانو په وړاندې تاوتریخوالی

د خلکو ترمنځ یو بله عامیانه اصطلاح کله چې د خپلو ماشومانو د وهلو په اړوند خبرې کوي «زه پر هر هغه شي چې لاسته راشي ماشومان پرې وهم» دا څرگندوي چې هر هغه اله چې د اسلحې په څیر ورڅخه استفاده کوي. لکه څرنگه چې دغه شخص د گډې ناستې په مهال وویل چې، د ماشوم وهل د هر هغې الې پواسطه چې لاسته راځي دا څرگندوي چې شخص خپل کنترول دلایسه ورکړي.

ځینې خلک احساساتي وي او هر څه چې لاسته ورځي خپل ماشومان ورباندې وهي. مگر ځینې خلک چې احساساتي نه وي هغوي پردې فکر کوي چې باید ماشوم په کوم شي سره وهل شي.

ځینو خلکو داسې څرگند کړيدي چې کوم شیان دي چې د هغوي د روجي فشار، یا د هغوي د قهر یا ناامیدۍ باعث گرځي. سمندر (د کورنې ۷ نقشي ته څیر شی) واضح کړه چې هغه د کور څخه بهر په قهر شوی وي او خپل قهر څرنگه کور ته راوړي:

په کلي کې ځینې اوقات دارنگه پېښی صورت مومي چې زما د قهر سبب گرځي او کله چې په همغه طبیعت کورته راشم، نو پداسې حالاتو کې د ماشومانو د شور ماشور په ترڅ کې زه په قهر کېرم او بیا مور ته یې اواز کوم، چې په پایله کې مونږ ستونزې سره مخامخ کیږو یا ماشومان وهم.

لکه څرنگه چې په مقدمه کې ورته اشاره وشوه، د تحلیل په ډول دا به گټور وي که چېرې د دوو تاوتریخوالو د استعمال ترمنځ یعنی د تربیت په هکله تاوتریخوالی او د قهر څخه پرته تاوتریخوالی توپیر وشي. البته په حقیقت کې پورته دواړه عملونه اکثره وخت د ماشومانو په وړاندې په تاوتریخوالي دلالت کوي. د خلکو په نظر به څرنگه مشاهده شي که چېرې یو شوخ عمل چې د یوې خپرو غوښتونکي وي ددې سبب شي چې د کور لویان پداسې حال کې چې هغوي ناامیده یا د فشار لاندې وي، مجبور کړي ترڅو ماشوم ته په شدت سره وهل ورکړي. بلکل همدارنگه، وگړي همیشه نشي کولای چې د ماشومانو په وړاندې د دغو دوو ډولو تاوتریخوالي ترمنځ توپیر وکړي. د بېلگې په توگه، ما جان د خپل د ځوې د وهلو په اړوند یادونه وکړه دا عمل پداسې وخت صورت وموند کله چې هغه د کار کولو څخه وروسته

وي. د هغې خاوند په کلي کې شتمنو کورنیو څخه ماسته اخلي او هغه د کابل ښار ته د خرڅلاو لپاره وړي. د رافعه مشر زوی فعلاً بې کاره دی. مخکې د هغې زوی په ساختماني کارونو کې روزمره مزدوري کوله او همدارنگه په بازار کې به یې سبزیجات خرڅول. دوي ځمکه نه لري او په کلي کې له ډېرو غریبو کورنیو څخه شمېرل کېږي. رافعه او دهغې خاوند زده کړه ترلاسه کړې نه ده. رافعه جان یو ستونځمن ژوند لري. رافعه جان زیاته کړه چې د هغې لومړی خاوند څوک چې د جان آغا ورور دی، پر هغې مهربان دی مگر ځینې وخت د هغه د مور د تاکید له وجې رافعه ته وهل ورکوي. په هر صورت، هغه فعلاً پدې واده خوشحاله معلومېږي او ویل یې چې د هغې خاوند اوس هغه نه وهي. رافعه ویل چې د ماشومانو وهل غلط کار دی، هغې واضح کړه چې باوجود ددې نظريې هغه تراوسه هم خپل ماشومانو ته وهل ورکوي:

د ماشومانو وهل ښه کار نه دی. کله چې زما لومړۍ لور پیدا شوه، کله چې هغه کوچنۍ وه نو ما ډېره وهله، زه پوهیږم چې ماشوم باید ونه وهل شي ځکه چې هغوي په څه نه پوهیږي، نو په همدې دلیل مور او پلار باید ماشومان ونه وهي. مگر کله چې زما خاوند ماسره شخړه کوي او زه په قار شم نو بیا زه خپل ماشومان وهم. او کله چې د کور دکارونو څخه سترې شم او ماشومان زما خبره ونه مني نو بیا خپل ماشومان وهم. یو ځل ما په کور کې کالي منځل او څرنگه چې کالي ډېر چټل وه نو زه یې ډېره سترې کړمه او خاوند می په کور کې ساختماني کار کاوه، کله چې زه دکالیو منځلو څخه فارغه شوم او بغیر د چاې له وقفې څخه خاوند مې وویل چې باید د هغه لپاره د شپې خواړه پاخه کړم. ما وویل چې د چای څښلو څخه وروسته به خواړه پاخه کړم، مگر هغه زما خبره ونه منله او وی ویل چې باید همدا اوس خواړه پاخه کړم. زه په غوسه شوم مگر هغه ته مې هېڅ ونه ویل. په عین وخت کې زوی مې راغی او ما ورته وه ویل چې باید خپل مخ ومنځي مگر هغه زما خبرې څخه انکار وکړ او وی ویل چې زه باید د هغه مخ ومینځم. لکه څرنگه چې زه په خپل خاوند په غوسه وم او هغه ته مې څه نه وو ویلي نو ما یو غټه تیرې راواخیستله او زوی مې پرې وه ویشته او پر هغه مې چیغې او سورې جوړې کړې چې څه درته وایم هغه اجرا کړه. زه ستا غلامه نه یمه بدبختانه، تیرې د هغه په خوله ولږېدله او وینې ورڅخه روانې شوي.

څرگند کړي، لکه څرنگه چې کاملې هم همدا خبره څرگنده کړې وه. کامله چې یوه ډېره غریبه ښځه چې خپل خاوند او درې ماشومانو سره ژوند کوي. هغې خپل کور خپل دريو لیورونو او دهغوي ښځو او ماشومانو سره تقسیم کړی دی.

کله چې ماشومان شوخي کوي زه هم هغوي وهم او په هغوي قهر کوم مگر ماشومان پدې نه پوهیږي چې د هغوي لپاره څه ښه دي او څه بد، ځکه چې هغوي واره دي او هر کله چې مور او پلار هغوي د یو کار د کولو څخه منع کوي نو هغوي خبره نه مني، مگر دا دهغوي گناه نه ده. هغوي په بشپړ ډول سره غټ شوي نه دي چې د ښو او بدو ترمنځ توپیر وکولای شي. مگر اوس زه بې حوصلې یمه

د ورستنیو ویناوو څخه څرگندیږي چې نوموړې ښځه په خپل ځان انتقاد کوي او همدارنگه د ماشومانو پر وهلو خفگان ښکاره کوي ځکه چې هغې نشو کولای خپل ماشومان وزغمي. پدې اړوند د هغې خاوند هم له هغې سره شخړه وکړه او پرې قهر شو چې ولې یې ماشومان وهلي دي. دا هم هماغه شان عکس العمل دی چې وایې هغوي نه غواړي چې د تربیت او نظم په هکله تاوتریخوالی اختیار کړي مگر هغوي نشي کولای چې ددې عمل لپاره کومه بله لاره پیدا کړي. لکه څرنگه یو ځوان شخص دننگرهار ولایت په عین منطقه کې په خلاصه کولو سره وه ویل: «زه خفه شوم. کله چې زه خپله حوصله دلاسه ورکړم نو څه کولای شم، بیا زه هغوي په خپرو او په هرڅه وهم».

۱.۱.۸ د نورو خلکو قار او غوسه پر ماشومانو

ویستل

یو شمېر هغه ښځې چې د څېړنې ټیم ورسره خبرې کړې وې، هغوي د خپلو هغو خپلوانو چې ورسره یو ځای په کور کې ژوند کوي لکه خاوند، خواښې، ندرور، بن، خپلې اړیکې د هغوي سره شرح کړې. دا خبره د رافعه جان په کیسې (د کورنۍ ۱۰ نقشې ته څیر شي) کې ښه واضح شوي دي، کله چې هغې د خپل شپږ کلن ځوی پر غاښ ضربه واره کړه او مات یې کړ دا قضیه پداسې حال پېښه شوه کله چې هغه د خپل خاوند له وجې عصباني شوې وه. رافعه جان او خاوند یې په کال ۱۹۸۹ کې واده کړی او دوي همیشه د اقتصادي ستونزو سره مخامخ

خلرم چوکات: د ماشومانو پر وړاندې تاوتریخوالی څخه د خپله ماشومانو د مسؤلیت درک

زما په نظر دغه انځور یو هلک د هغه له پلار سره نښې او نښې چې دا سرې غواړي خپل زوی وپېروي نښې چې زوی یې څه غلط کار کړي وی لکه چې بې گفټې یې کړی وی او پلار یې غواړي چې وهل ورکړي — د کابل په ښاری سیمه کې یو پوځ سرې د عکس په کتلو دغه ځواب ورکړ

زه فکر کووم چې دغه هلک تیر و تنه کړی ځکه خود هغه پلار غواړي چې و یې وهي. ددی لپاره چې په نن ورزو کې هلکان په چرسو او ونښتې او د هغه په ځکلو سره بد کارونه تر سره کوي. او نښې چې دغه هلک هم له هغو څخه یو وی او پلار یې ورور یې پری خبر شوی او غواړي چې و یې وهي. که یو هلک ښه چال چلند ولری نو پلار یې ورور به یې هیڅکله ونه وهي. — د کابل ښاری سیمه، د یو انځور په کتلو سره د یوې ځوانې ښځې ځواب

کله نا کله ماشومان د مور زغم ختم کړي او ځکه خود مور هغوی وهي. — د جلال آباد ښار څخه، سپین سرې ښځه

ماشومان مور او پلار په غوسه کوي، مور او پلار باید ماشومان و وهي. — د هرات له کلیواله سیمې څخه یو ه ځوانه ښځه

وخت احساساتو پورې تړاو لري، ددې برعکس یو بله عامیانه څرگندونه هم وجود لري چې که چېرې ماشوم وو هل شي نو باید هغه یو خراب عمل تر سره کړی وي. دغه نظریه په واضح ډول سره د عکسونو په اړوند د خلکو ځوابونو کې روښانه شوی دی، او دا موضوع د کپنلارو په څپرکي کې شرح شویده. نوموړي عکسونه په ډله یزه ناسته کې ښودل شوي کوم چې د ماشومانو په وړاندې تاوتریخوالی منعکس کوي. که چېرې په یو عکس کې د ماشوم په وړاندې تاوتریخوالی صورت نیولای وي او دا عکس یو له برخه اخستونکو پواسطه تفسیر شي نو هغه به هر مور و وایې چې ماشوم حتمي یو ناوړه کار سرته رسولی دی. په څلورم بکس کې لومړۍ دوه ویناوې په واضح ډول سره دې خبرې ته اشاره کړیده. په همدې بکس کې وروستی دوه ویناوې د لویانو مسولیتونه څرگندوي پداسې حال کې چې هغو د ماشومانو په وړاندې خپله حوصله د لاسه ورکړې وي. دا ماشوم دی چې د لویانو د قار او دهغوي د حوصلې د لاسه ورکولو سبب گرځي. اوس په کورنۍ کې د ماشومانو په وړاندې د تاوتریخوالي دا یو بله مذاکره ده کوم چې دمخه ذکر شوي اړوندو چلندونو سره په تضاد کې واقع کېږي.

پدې مرحله کې دا به ضروري وي چې هغه دلیلونه او سببونه چې د کتل شوو خلکو څخه لاسته راغلي دي، وکتل شي، لکه کوم شی دی چې د

دا کیسه نه یوازې دا واضح کوي چې هغه څرنگه خپل قار کوم چې د سخت کار یا د خاوند د غوښتنو په ترڅ کې منع ته راغلی وي، پر ماشومانو تحمیل کوي بلکه د هغې کپنلاره او اخلاق هم واضح کوي. ددې پدیدې لپاره یو بل مثال د نادیه دی، څوک چې د جمعه علي دریمه ښځه ده او دهغې بن د مومینې مور ده (د کورنۍ ۳ نقشی ته ځیرشی). او دوي د بامیانو ولایت په کلې کې ژوند کوي. هغې شرح کړه کله چې ځوانې یې پردې فشار وارد کړي نو بیا هغه خپل ماشومان وهي.

زه هر کله په ماشومانو نه په قار کېږم، مگر کله چې زما ځوانې زما څخه خفه شي نو بیا زه ماشومان وهم، که چېرې لښته پیداشي نو زه هغوي پر سوکانو او لغتو وهم... کله چې هغه پر ما غوسه کېږي نو بیا زه خپل ماشومان وهم، او هغې ته وایم چې زه صرف ستا له وجې متاثره کېږم.

۲.۱.۸ د لویانو تاوتریخوالی په هکله د ماشومانو مکلفیتونه

سره له هغو ویناوو چې په پراخه پیمانې سره خپرې شوي چې د ماشومانو په وړاندې د تاوتریخوالي شدت او سطح د لویانو د هماغه

البته، د رسول کورنۍ غریبه نه ده او په حقیقت کې دوي د نورو په نسبت په منطقه کې پوره اندازه ځمکه او څاروي لري. په ځانگړې توگه اقتصادي ستونزې پر هغه فشار واردوي ټول وگړي نسبتاً شتمن وي يا غریب د اقتصادي ناخوندیتوب حالتونو سره مخامخ کېږي.

اقتصادي ستونځې ددې سبب گرځي چې خلک تر ځانگړې فشار لاندې راشي، او دوي اړ کېږي چې د ناامیدي احساس یا حتی د کمزوري احساس وکړي، نور عوامل هم کولای شي په خلکو کې دغه احساسات وپاروي. د بېلگې په توگه، شکیب څوک چې خپلو واره ورونو او خویندو په وړاندې تاوتریخوالی څرگندوي او د هغه مور او پلار د نورو ټولو کورنیو چې په څلور ولایاتو کې کتل شوي، د هغو پر تله شتمنه کورنۍ ده. شکیب پخپله څرگند کړه چې کله هغه د کالج څخه کورته راځي، هغه سترې او وږې وي نو پداسې حال کې هغه خوښ گڼي چې خپل خویندې او ورونو ته وهل ورکړي د څېړنې گروپ پدې شک لري چې شاید هغه کالج ته نه تله بلکه هغه وظیفه نه لرله، چې د هغه کمزورۍ او ناامیدۍ دا یو بل دلیل کیدای شو.

د اشخاصو بې وظیفه توب یو بل لاسته راغلی دلیل دی چې د قار او ناامیدي باعث کېدای شي چې پداسې حالاتو کې هغوي اړ کېږي تر څو د ماشومانو په وړاندې تاوتریخوالی څرگند کړي. کامله چې په ۲۰۲ برخه کې معرفي شوه، هغې واضح کړه چې د هغې خاوند چې بی وظیفې دی یوازې پدې معنی نه دی چې هغه زیاتره وخت په کور کې دی بلکه همدارنگه د ماشومانو د وهلو په اړوند ډېره موقع هم لاسته راوړي، ځکه چې هغه په کور کې ستومانه کېږي:

زما خاوند وظیفه نه لري. هغه همیشه په کور کې وي کله چې ماشومان خرابي وکړي نو هغه ورته وهل ورکوي او که چېرې زه ورته څه ووايم نو ما هم په څیږو او بوتانو وهي... هغه وایي چې زه په کور کې تنگ شوی يم ځکه چې تل په کور کې يم.

د لویې کورنۍ سره ژوند کول هم د روحي فشار د زیاتوالي سبب گرځي او د ماشومانو په وړاندې د تاوتریخوالي کچه لوړوي. لکه څرنگه چې یو ځوان شخص د کابل په ښار کې گډې ناستې ته وویل، «ښځې او ماشومان د یو خالیگاه په پیدا کولو کې سره سیالي کوي». دا باید هم نوټ شي، چې امکان لري په لویو کورنیو کې د

لویانو د ناامیدي، قار یا دروحي فشار سبب گرځي او همدارنگه د خپلو ماشومانو په وړاندې د تاوتریخوالي سببونه.

۲.۸ د اقتصادي ناخوندیتوب غیر مستقیمې اغېزې

باید د مخه وویل شي چې ددې څېړنې په مطابق د تاوتریخوالي زیاتوالی او کموالی د کورنیو په نسبي غریبوالي، بې تعلیم توب یا د ماشومانو د شمېر زیاتوالي پورې تړاؤ نلري. دا پدې معنی هم نه دی چې غربت یا په کور کې د ډېر شمېر ماشومانو موجودیت د تاوتریخوالي په عواملو کې مرسته نه کوي. پدې برخه کې به پر هغو نظریاتو چې په ټولنه کې د ځواب ورکونکو لخوا وړاندې شويدي، بحث وشي، لکه دا چې ولې دوي د فشار یا ناامیدي احساس کوي.

عبدالرسول چې ۳۵ کلن سړی دی او په اقتصادي توگه نسبتاً مسترح او د نفوذ او قدرت لرونکې کورنۍ ده چې د بامیانو ولایت په یو کلي کې ژوند کوي، او ۵ ماشومان لري. هغه اشاره وکړه چې یو ضعیف اقتصادي حالت د یو انسان روحي فشار څرنگه لوړوي چې په پایله کې د ماشومانو په وړاندې تاوتریخوالی منع ته راځي:

زما په کورنې کې د ماشومانو په وړاندې د تاوتریخوالي اساسی وجه زما د کورنۍ ضعیف اقتصادي حالت او کورنی ماحول گڼل کېږي. کله چې زه کور ته راشم او وویم چې یو شخص دروازه کې ولاړ او هغه فرض چې ماته یې راکړی د هغې غوښتنه کوي، نو پداسې حالاتو کې زه به په خپل ماشومانو په غوسه شم او همدارنگه په کوچنیو شیانو په ښځې به په قار شم. نو ددې په ځای چې ماشومانو سره په آرامۍ سره خبرې وکړم نو زه به هغوي تهدید کړم.

په کورنۍ کې دا د شخص نظر وي چې فکر کوي دغه د بدني سزا ور کولو موقع ده. البته، هغه پدې پوهیږي، لکه څرنگه چې ذکر شوو ویناوو دا څرگنده کړه، چې څرنگه بیروني عوامل د لویانو په احساساتو باندې اغېزه کوي او دوي اړ باسي تر څو د ماشومانو په وړاندې تاوتریخوالی اختیار کړي. په همدې دلیل شخص په پورته وینا ووکې ضعیف اقتصادي حالت یو له بیروني عواملو څخه وښود.

ددې په ځای چې پدې ځای کې مشاجره وکړو، له دې څخه به دا ډېره اړینه وي چې هغه علتونه پیدا کړو چې ولې خلک کله چې د فشار او ناامیدي احساس کوي د ماشومانو په وړاندې تاوتریخوالي څرگندوي. پدې اړوند یو علت د فشار د اداره کولو د تکنیکونو څخه بی خبرتیا دی او دوهم کله چې د ماشومانو په وړاندې تاوتریخوالي ومنل شي، که چېرې د ټولو خلکو پواسطه قبول نشي، نو خلک به په پرله پسې توګه د تاوتریخوالي په اړوند د خفګان احساسات اظهاروي.

په همدې وجه، پدې بحث وشو چې دا به اړینه وي ترڅو د ماشومانو په وړاندې د تاوتریخوالي په روش کې عمومي تغیرات صورت ومومي. د ماشومانو په وړاندې د تاوتریخوالي باید نه صرف د منلو وړ ونه کړځول شي بلکه بې حرمته هم وګڼل شي او حتی پرې د یو داسې شی تصور وشي چې په هر قیمت ورڅخه مخنیوي وشي، او داسې یو شی چې د ټولني لخوا ونه زغمل شي.

داسې بریښي چې د وخت په تیریدو سره به د تاوتریخوالي چلند او همدارنګه د تاوتریخوالي کچه تغیر ومومي. دغه تغیرات په لاندې برخه کې واضح شويدي ترڅو په آینده کې د لازيات تغیرات را په ګوته کړي.

تاوتریخوالي ښکار شوي کسان د فامیل د نورو غړو پواسطه حمایت شي، لکه څرنګه چې د شکيب عمه یعنی ملالی د هغه خور څخه حمایت وکړ. همدارنګه نیا ګانې د مور ګانو څخه د توندي په مهال ممانعت کوي ترڅو د ماشومانو په وړاندې تاوتریخوالی ونه کړي.^{۳۴}

بې له یو څو استثناؤ څخه، د جلال اباد اوسېدونکو د تاوتریخوالی لامل د ماشومانو د زیریدني لور په ګوته کړه، چې د احساساتو فشار او ناامیدي د تاوتریخوالي سبب ګرځي. امکان دې وي چې مخکښې ورته اشاره شوي وي چې زیاتره کورنۍ په ځانګړو ناوړه حالاتو کې ژوند تیروي.

اقتصادي فشارونه، بې وظیفه توب او د ژوندون سخت حالات هغه څه دي چې د ځواب ورکونکو لخوا دوباره پدې ټینګار وشو او د فشار او ناامیدي له سببو څخه شمېرل کېږي. په ۲۰۱ برخه کې د ښځو ناامیدي د هغوي د کورني خپلوانو له وجې پیداکېږي او داهم په ځانګړې توګه په کورنۍ کې د ماشومانو په وړاندې د تاوتریخوالي علت او سبب کېدای شي. همدارنګه د اشخاصو، فشار، ناامیدي، قار یا کمزوري احساسات کېدای شي چې په پراخه پیماني سره د عواملو د ډولونو څخه وشمېرل شي. په پایله کې، دا به دقیق نه وي چې کونښن وکړو چې دیوې کورنۍ حالات پرې مقصر وګڼو، لکه غربت، د ماشومانو د تاوتریخوالی په هکله، پدې اړوند داهم یو بې ځایه کونښن به وي چې هغه لارې پیدا کړو ترڅو د ماشومانو په وړاندې تاوتریخوالی کم یا ختم کړو.

^{۳۴} د کورنۍ د جوړښت او د هغې تاثیر په کورني تاوتریخوالي په اړوند د زیات معلومات لپاره د دغه ادارې هغې راتلونکې ترکیبې مقالې ته ځیر شی چې د کورنۍ اړیکو او تاوتریخوالو په اړوند دی.

۹. په مخکې لاری: د بدلون لپاره فرصتونه

په کور کې یو وراره لرم، هغه وړوکی هلک دی، زه هغه هېڅکله نه وهم ځکه چې د ماشومانو وهل ډېر بد عادت دی. کله چې زه ماشوم وم پلار به مې ډېر وهلم، نو زه به هیڅکله هغه څه تکرار نکړم چې زما پلار کول.

ددې یو بل مثال اسدالله چې د عبدالغالب اوبنی دی وړاندې کوي (د کورنۍ ۸مه نخشه وگورئ)، هغه د څېړنې ټیم ته هغه کیسه وکړه چې د پلار له خوا په لس کلنۍ کې رټل شوی ؤ. هغه وویل چې د سیند په لور تللی ؤ، کله چې بیرته کورته راغی، پلار یې ډېر په غوسه ؤ او ډېر یې وواهه، ان تراوسه هغه ته د خپل پلار وهل ورپه یاد دي او له نوموړي له وهلو څخه اوس هم خواشیني دي:

هغه وهل مې لاتراوسه په یاد دي، او ځینې وخت ډېر خواشیني شم چې د وهلو پر ځای یې ولې نصیحت نه راته کاوه.

اسدالله کونښن کوي چې د خپلو ۱۵ بچیانو سره بد چلند ونه کړي. هغه وايي چې هر وخت خپلو ماشومانو ته وروکې تحفې په جیب کې ساتي ترڅو د هغوي چلند ښه شي. مگر بیا هم هغه د څېړنې ټیم ته یوه کیسه وکړه چې یوه ورځ یې خپل زوی په بازار کې ډېر سخت وواهه ان تردې چې د بازار شاوخوا خلکو ورڅخه خلاص کړ، هغه نه غواړي چې د ماشومانو سره د خپل پلار په څیر چلند غوره کړي مگر بیا هم د کنترول د له لاسه ورکولو په اساس هغه د خپلو ماشومانو په وړاندې د تاوتریخوالي څخه کار واخیست.

ضیاء چې د دیرشو کلو په شاوخوا کې عمر لري او یو څه زده کړه یې کړې او همدارنگه اقتصاد یې هم نسبتاً پیاوړی دی، د ورته احساس لرونکی دی. هغه وویل چې پلار یې کوم چلند ورسره کړی نه غواړي په خپلو بچیانو باندې یې پلي کړي. مگر د هغه ورور یونس چې د ضیاء څخه ۱۵ کاله مشر دی، بل ډول نظر لري او د ضیاء سره په استثناء توند خوښه دی، د نوموړي د تاوتریخوالي ښکار نه یوازې د کورنۍ ماشومان بلکه ښځې هم دي. یونس پخپله وویل چې هغه د کورنۍ د ماشومانو او ښځو په وړاندې ډېر توند دی، ان تردې چې د خپل ورور ضیاء مېرمن او ماشومان هم وهي، وهل یې معمولاً د څپیرې، بوت،

دغه برخه کې تاکید کیږي چې هم د تاوتریخوالی په وړاندې د ټولني روشونه او هم انفرادي سلوک د ماشوم په وړاندې د بدلون وړتیا لري. دلته لومړی په یوه کورنۍ کې د نسلونو په اوږدو کې د ماشومانو پر وړاندې د تاوتریخوالی د سلوک د تغییر څرنگوالی ارزول کیږي. او بیا یا په دوهمه مرحله کې په کورنۍ کې د ماشومانو په وړاندې د تاوتریخوالي د کچې د تغییر په اړوند بحث کوي او د خلکو نظرونه چې څرنگه او ولې دوخت په تیریدو سره د هغوی په ټولنه کې د تاوتریخوالی کچه تغییر موندلی دی. په پای کې بحث پر دې دي چې څرنگه او ولې ځنو خلکو د ماشومانو پر وړاندې خپل سلوک بدل کړی دی او په څه دلیل. دغه مساله یوازې دا نه ښکاره کوي چې روشونه او سلوک څرنگه تغییر موندلی دی بلکه داهم څرگنده وي چې څرنگه کیدای شي په راتلونکې کې منفي روشونه او سلوک بدل شي.

۱.۹ په یوه کورنۍ کې د نسلونو په اوږدو کې

بدلون

په اکثر مواردو کې د ماشومانو تادیب او د هغو پر وړاندې د تاوتریخوالي په اړه د خلکو لید لوري او چلند د دی حقیقت څخه متاثر کیږي چې یو وخت هغوی خپله د ماشومانو په توگه تاوتریخوالی تجربه کړی دی. په خلکو کې دا ډېره عامه وه چې د خپل کوچنی والي د تاوتریخوالي په اړوند به یې څرگندونې کولې او ویل به یې چې تاوتریخوالی ډېر بد دی او نه غواړي چې په خپلو ماشومانو یې هم ترسره کړي. یو شمېر خلکو ویل چې په خپل کوچني والي کې یې د والدینو لخوا تاوتریخوالی ندی لیدلی او غوښتل یې چې دوي هم د خپلو ماشومانو په وړاندې د تاوتریخوالي څخه کار وانخلي او خپلو والدینو ته ورته چلند ورسره وکړي. بیا هم ځینې خلک ؤ چې د والدینو لخوا د تاوتریخوالي ښکار شوي ؤ، او نوموړو تاوتریخوالی یې په مستقیمه او یا غیر مستقیمه توگه ښه بیانوو او پخپلو ماشومانو یې هم تاوتریخوالی ترسره کاوه.

یو ځوان سړي چې په ننگرهار کې یې د یوې گډې ناستې په مهال خبرې کولې وویل چې هېڅ کله به هغه چلند تکرار نکړي کوم چې پلار یې په هغه ترسره کاوه:

د عادت په څېر دی. زما لیور (د شکیب پلار) هم زما د یور او د هغې د زوی په څېر ماشومان و، یعنې ماشومان په څپېرو او سوکانو و. مطلب مې دا وه چې په ځینې کورنیو کې د ماشومانو په وړاندې تاوتریخوالی د یو عادت په څېر وي او د یو نسل څخه بل ته د میراث په توګه نقلیږي. نو زما د لیور په کور هم وهل د یو میراث په څېر دي او زه پدې باوري یم چې کله شکیب واده وکړي خپله مېرمن به هم و، ځکه دا د یو عادت په څېر دی او هغه ورسره عادي شوي دي.

توند خوي د والدینو څخه زده کېږي، یعنې له هغو والدینو څخه چې هغوي هم توند وي او یا دا چې په یوه تونده کورنۍ کې غټیدل څوک دې ته هڅوي چې د ماشومانو په وړاندې تاوتریخوالی ترسره نکړي. مګر ځینې نور خلک چې د څېړنې ټیم ورسره مرکې کړي ویل چې والدینو یې ورباندې توندي نده کړې نو هغوي هم نه غواړي چې په خپلو ماشومانو باندې توندي او تاوتریخوالی ترسره کړي.

نورالله د کابل د کلیوالي سیمې اوسېدونکی چې د دیرشو کلو په شاوخوا عمر لري، شپږ زامن او درې لوڼې لري په ډېر شوق سره وایي چې نه غواړي د خپلو ماشومانو په وړاندې د تاوتریخوالي څخه کار واخلي ځکه پلار یې هم په هغه باندې هېڅکله تاوتریخوالی ندی کړی:

زه قسم کوم چې یوه ورځ مې هم پلار نه یم وهلی. هغه ډېر مهربان ؤ او فکر کوم چې زه د هغه په وجه مهربان یم.

ددې بل مثال غلام نبي دی چې د څلویښتو کلو په شاوخوا عمر لري او د هرات په کلیواله سیمه کې اوسېږي. هغه وایي چې خپل ماشومان وې او بیا پېښمانه کېږي ځکه چې پلار یې هغه نه وهل:

ما د خپلو ماشومانو وهل هغه وخت پیل کړل چې ماشومان مې اووه کلن ؤ... وروسته ډېر پېښمانه شوم، ځکه چې زه کوچنی وم هېڅکله مې پلار نه وهلم نو زه هم باید د خپل پلار کرته تعقیب کړم. د ماشومانو وهل یوه ډېره بده د حل لار ده.

هغه څه چې له دغو مثالونو او معلوماتو څخه په لاس راغلل ښيي چې دا په دې معنی ندی چې څوک د تاوتریخوالي څخه ډکه کورنۍ کې

لغته په واسطه دي مګر ځینې وخت ان هغوي د وژلو په ګواښ هم ویروي. نوموړي وویل چې یو ځل یې د ضیاء مېرمن په لغته ووهله او په هغه وخت کې نوموړې حامله وه، نو کله یې چې ووهله د ضیاء مېرمنې په ګیډه کې د ماشوم لاس ټپي شو.

سره له دې د مرکې په یوه برخه کې هغه ته ورپه یاد شول چې پلار یې نه یوازې په یونس او خویندو باندې یې تاوتریخوالی کاوه بلکه د هغوي په مور باندې یې هم کاوه. نوموړي دا هم وویل چې هغه او خویندې او وروڼه یې څومره د خپل پلار څخه نفرت کوي، او ویې ویل چې نه غواړي بېچیان یې له هغه څخه د خپل پلار په څېر نفرت وکړي. مګر ضیاء یوازې دا ونه ویل چې یونس توند خویه دی بلکه دا یې هم وویل چې په کورنۍ کې یې ماشومان قدر نه کوي او نه یې خوښوي:

کېدای شي د ورځې به ۲۰ ځلې ماشومان وې چې هغوي شوخي وکړي نو یونس یې ډېر سخت وې. زما مشر ماشوم شپږ یا اته کلن دی او پاتې نور ټول له هغه څخه واره دي. کله چې یونس راځي نو زما بچي داسې نه وایي چې کاکا راځي بلکه وایي چې اونګک (په هزارګۍ ژبې د بې احترامې کلمه ده) راغی.

نورو خلکو سره چې خبرې وشوې هغوي په پوره ډول پدې اند ؤ چې هرډول چلند چې د هغوي پلرونو له هغوي سره کړی وي، هغوي به همغه شان چلند خپلو ماشومانو سره کوي، د مثال په توګه یوه ځوان سړي د ځوانانو سره د یوې ګډې ناستې په مهال وویل چې خلک خپلو ماشومانو سره هغه چلند کوی چې پلرونو یې له دوی سره کړی:

مونږ تل خپل ماشومان وهو ځکه همدغسې مونږ هم د خپلو پلرونو لخوا وهل کېدو، نو ورته پروسه له یوه نسل څخه بل ته لیږدول کېږي.

همدارنګه ملالی د شکیب د کورنۍ څخه داسې راپور ورکړ چې یوازې شکیب او مور یې د ماشومانو په وړاندې توند ندی بلکه د شکیب پلار هم توند دی. ملالی نوموړی تاوتریخوالی د کورنۍ د یو خاصیت په توګه بیان کړ:

لکه چې مخکې مې درته وویل، د ماشومانو وهل د کورنۍ

خانګریتوب د رښتینوالي سبب لاتر اوسه ندی معلوم. د ورته نظر لرونکو خلکو (نارینه او ښځې) پدې اند ؤ چې اوس مهال هلکان او نجونې د پخوا په پرتله ډېر شوخ شوي دي، او چې سبب به یې ورڅخه وپوښتل شو نو یوازې دا به یې ویل چې اوس مهال د ماشومانو لپاره د شوخوالي ډېر چانسونه شتون لري او د مشرانو په وړاندې ډېر لږ ادب موجود دی. په پای کې د ماشومانو د خرابیدو سبب د هغوي د فکرونو او اخلاقو بدلیدل په ګوته شول، او ویل کیدل چې د لویانو په اخلاقو کې د ماشومانو په پرتله لږ بدلون راغلی.

مګر ځینې وخت به د ماشومانو د اخلاقي پرمختګ خبرې هم کیدې یعنې ویل کیدل به چې د ماشومانو اخلاق د پخوا په پرتله ډېر ښه شوي دي. د لویانو د اخلاقو د بدلون په اړوند ګڼ شمېر نظرونه موجود ؤ. ځینې له دغو نظرونو څخه ډېر عام ؤ چې خلکو به ویل چې دا ځکه چې په جهالت او ناپوهۍ کې کموالی راغلی او خلک اوس پوه شول چې وهل د ماشومانو د تأدیب لپاره اغېزمن ندی. او ځینو نورو به ددې اساسي سبب د فکرونو بدلون ښوده.

د خلکو په اخلاقو کې بدلون معمولاً د باندني مهاجرتونه په ګوته کیدل او داسې به ویل کیدل چې خلکو پاکستان او ایران ته مهاجرتونه وکړل نو ځکه په اخلاقو کې بدلون رامنځته شو. دغه ټکي

غټ شي هغه به خامخا توند او د تاوتریخوالي پلوي کوي، بلکه حالت فرق کوي او ډېر پیچلې دی ځکه په ځینې کورنیو کې د ماشومانو سره د سلوک په وړاندې ګټ مټ د والدینو کړنلارې تعقیبېږي او ځینې نور کورنۍ کوي چې د والدینو د هغه سلوک څخه چې په ماشومانو یې تاوتریخوالی کړی وي، ځان وژغوري.

۲.۹ د وخت په تیریدو سره په انفرادي سلوک او کړو وړو کې بدلون

سره له دې په کومو ټولنو کې چیرې چې دغه څیرنه ترسره شوه، اکثره د ماشومانو پر وړاندې د تاوتریخوالي اړوندو پېښو رپوټ ورکول کېده که څه هم د هغو سیمو څخه چې څېړنې پکښې ترسره شوي د تاوتریخوالي ډېر راپورونه ترلاسه شول مګر بیا هم زیاتره خلک په دې اند ؤ چې دا ډول تاوتریخوالی د وخت په تیریدو سره کم شوی دی، په خانګرې ډول د تیر نسل په ترڅ کې د مثالونو لپاره هم چوکاټ و ګوټ.

د پورتنی عمومي موافقې په خلاف یو څه مخالفونه موجود ؤ چې یو زیات شمېر یې د ننگرهار ولایت په ښارې او کلیوالو سیمو کې په سترگو کیدل او هغوي ویل چې د تیر نسل په اوږدو کې د کورنیو د ماشومانو په وړاندې د تاوتریخوالی کچه لوړه شوې ده. ددې

پنځم چوکاټ: د ماشومانو پر وړاندې د تاوتریخوالی د لږیدو درک

اوس هغوی خپل ماشومان نه وی، خو پخوا به یې وهل، اوس وخت خلک ښه شوی دی خپله غوسه په ښه توګه کنټرولوي. هغوی وړه خبر نه لویوي ځکه چې د دنیا په بیلا بیلو برخو کې یې ژوند کړی دی. — د بامیان له کلیواله سیمې څخه، د ځوانو نارینه وو سره د یو ډله بیزه مرکې څخه یو ټکی

پخوا به هر کله مور او پلار خپل ماشومان وهل خو اوس یې دومره کلک نه وی. اوس ماشومان زیات وهل نخوی ځکه چې هغوی شونځې ته زی. پخوا ښوونځې نه وو که یو ښوونځی هم وو د کورنۍ جګړې له کبله به ماشومان تللای نشوی. — د کابل کلیواله سیمه، له سپین سرو ښځو سره د یو ډله بیزه مرکې څخه یو ټکی

پخوانیو خلکو به خپل ماشومان ډیر وهل او سزا یې ورکوله ځکه چې ناپوهي وه. د نننۍ زمانې خلک لا اوس هم خپل ماشومان وهی، خو سزا را کمه شوی ده. زه دا نه وایم چې اوس خلک خپل ماشومان نه وهی خود سزا کچه را ټیټه شوی ده. — په کلیواله ننگرهار کې، عبدالغالب د ایا له کورنۍ څخه

هو، زموږ وخت ډیر بد وو، کله به چې ما څه خطا وکړه نورو به وهلم، ما خپله به زما زوی کله چې کوچنی وو په رسی. واهه زه خپل لمسیان هغو مړه نه وهم چې خپل زامن به می وهل، دوی یوازې یوه یا دوه څاپېرې وهم. — د بامیان له کلیواله سیمې څخه، سپین سړی ښځه

ته د کابل ولايت د ښارې سيمې يوې مېرمن د يوې گډې ناستې په مهال داسې اشاره وکړه چې په اخلاقو کې دا ستر بدلون د خلکو د مهاجرتونو په وجه رامنځته شوی دی، مگر هغې داسې هم وويل چې د ځينو خلکو په اخلاقو کې يوازې د بهرنيو مهاجرتونو په واسطه هم بدلون را نه غللو:

فکر کوم چې د کورنۍ جنګ جگړې د پيل راهيسې چې زياتره خلک پاکستان او ايران ته مهاجر شول، او هلته يې ډېر څه زده کړل، په ځانگړې توګه د کليوالو سيمو خلکو فکر په پوره ډول بدلون وموند او اوس هغوي خپل ماشومان نه وهي. مگر يو شمېر خلک دي چې د مهاجرتونو سربيره هم د ماشومانو په وړاندې د تاوتريخوالي څخه کار اخلي چې روڼ مثال يې زما ليور دی چې مخکښې مې درته وړاندې کړي.

زياتره وخت خلک د هغو خلکو په اړوند چې مهاجرت يې کړی داسې خبرې کوي چې هغوي د نوو معلوماتو او نظرونو سره راستانه شوي دي. د باميانو په ولايت کې چې زياتره خلک يې په داخل کې بيخايه شوي و هم ورته نظر موجود و:

د پخوا په پرتله د ماشومانو په وړاندې د تاوتريخوالي نظر اوس بدلون موندلی ځکه چې مخکې خلکو ښار او نوره نړۍ نه وه ليدلې نو ځکه به يې ماشومان د اوس په پرتله ډېر وهل، ما پخپله د دانش کلي چې د نيم ساعت په واټن کې پروت دی، کله هم نه و ليدلی.

يوازې په مهاجرت باندې هم ټينگار نه کېده چې گواکې په ټولنه کې يې د ماشومانو په وړاندې د خلکو چلند ته بدلون ورکړی وي، ولې بياهم ځينې خلکو ويل چې په ځانگړې توګه يې اخلاق تر تاثير لاندې راغلي، لکه څرنگه چې يو د پاڅه عمر سړی داسې بيانوي:

ما درې ځلې خپل زوي ډېر سخت وهلی، مابه خپل ماشومان ډېر وهل. مگر نړۍ او نور خلک مې وليدل نو اوس خپل بچيان نه

وهم.

(په باميانو او هرات کې يو څو ځلې خلکو داسې وويل چې ماشومانو يې هم نړۍ وکتله نو که يې ډېر ووو نو هغوي به ښار او يا ايران ته تېښته وکړي.)

عادله گل يوه کونډه ښځه چې د څلوېښتو کلو په شاوخوا عمر لري او د خپلو والدينو سره د کابل په کليواله سيمه کې يوځای اوسېږي، د رسنيو رول چې د خلکو د نظرونو په اړولو کې يې لري، داسې بيان کړ:

کال په کال د خلکو نظرونه بدلون مومو، سړ کال خلک د پروسې کال په پرتله ډېر پوهيږي، راتلونکی کال به خلک د سړ کال څخه ډېر معلومات لري. نو ځکه کال په کال د خلکو ذهن پراختيا مومي او نوي شيان لاسته راوړي او د ټلويزيون، خبرونو او نورو ځايونو څخه نوي معلومات ترلاسه کوي.

همدارنگه خليل يو ۲۷ کلن هلک چې د کابل اوسېدونکی دی وويل چې هغه د ايراني ټلويزيون څخه د ماشومانو د وهلو په اړه پروگرام ليدلی و او دا يې زده کړی و چې وهل څومره بد کار دی. هغه وويل

ما له ايراني ټلويزيون څخه ډېر څه زده کړل او اوس پوهيږم چې د ماشومانو وهل څومره ناوړه عمل دی. که چېرې دوی اشتباه کوی نو بايد د هغه لامل و موندل شي.^{۲۵}

د ماشومانو د تاوتريخوالي د کچې په راتپيښتو کې د هغوی تعليم د ځواب ورکونکو له خوا يو ښه دليل وپېژندل شو. په خاص ډول په کليواله باميانو کې چېرې چې دغه تحقيق تر سره شوی. له همدې امله پدې وروستيو کې يو لومړنی ښوونځی جوړ شوی دی. د دې دليل چې ماشومان ولی ښوونځي ته وليږل شي او د تاوتريخوالي په راتپيښتو کې څه رول لري هم په تفصيل سره بيان شول. په دې لومړي مثال کې رحيم د باميانو اوسېدونکی خپل نظر داسې بيان کړ چې د ماشومانو ښوونځي ته تلل د هغوی په چال چلند څومره مثبت اغېزه لري.

^{۲۵} د يادونې وړ ده چې په عمومي توګه د مشهورو رسنيو نظر له دغو دوو څخه منفي دی، او د افغانستان د څېړنې او ارزونې اداره په هغې راتلونکې ترکيبې مقالې کې چې د کورنۍ د اړيکو او تاوتريخوالي په اړوند ده، ژور معلومات ترلاسه کولای شي.

صادق یو پنځه ویشت کلن ځوان چې دننگرهار اوسېدونکی دی او پنځه د لسو کلو څخه کم ماشومان لري وویل چې هغه د شرعی کتابونو په لوستلو کې دا زده کړل چې د ماشومانو په وړاندې تاوتریخوالی څومره خراب کار دی.

زه له هغوی سره ښه چلند کوم او په ښو او بدو کارونو یې پوهوم. مخکې به یې چې کله خراب کار وکړ نو په ځای پرې به مې وهل خو اوس د شرعی کتابونو له لوستلو وروسته او له لویانو ما دا زده کړل چې د ماشومانو باید درناوی وشي او ددوی سره په مینه چال چلند وشي.

هغه دا هم وویل چې اوس هغه ماشومانو ته د وهلو په ځای هغوی ته نصیحت کوي

دا فصل ددی ښکارندوی دی چې اکثراً ځواب ورکونکي پدی عقیده دي چې په کورنیو کې تاوتریخوالی څه نا څه کم شوی دی. د پام وړ خبره ده چې هر چا چې دا خبره کړی نو دا یې یو مثبت گام هم بیلې دی. دغه خبر بیا هم د دغه کتاب مونډیز باور پیاوړی کوی چې که څه هم په کورنۍ کې د ماشومانو پر وړاندې تاوتریخوالی منل شوی دی خو په بشپړه توگه د منلو وړ ندی.

هر هغه څه چې په ټولنو کې د تاوتریخوالی د کچو په بدلون باندې مثبت اغیزه کړی، د هغو په هکله له خلکو سره د بحثونو او همدارنگه د هغو عواملو پیژندنه چې د افرادو د سلوک په بدلون کې یې د اصلی دلایلو په شان عمل کړی، په پام سره، د امکان وړ دی چې د لاریاتو بدلونونو لپاره فضا هواره شی. د رسنیو او مهاجرتونو مثبت اغیزې خلکو ته ددې زمينه مساعدوي چې په نورو ټولنو کې خلک د ماشومانو سره څنگه چلند کوي او دوی ته په دې اړه نور نظرونه پیدا کوي. همدارنگه، د وړکتون د ښوونکي په توگه یوې ښې په ځانگړې زده کړه څخه ترلاسه کړل چې باید د ماشومانو د روزلو په اړوند خپل آند ته بدلون ورکړی. د ښوونځي یوې ښوونکي د انضباط تجربې هم هغه د سلوک بدلون ته وهڅوله او د بل شخص ځانی اسلامي کتابونو مطالعه د لار ښوونې سبب شوه. ښوونځي ته د ماشومانو تگ هم د ماشومانو لپاره د دسپلین د ښه ژوند لاره په حیث و پیژندل شوه.

که زه ووايم چې زه خپل ماشومان هېڅکله هم نه وهم تا سو څه فکر کوی؟ په تیرو وختو کې ښوونځي نه وو خو اوس ښوونځي شته او ډېر ښه ښوونکي پکښې ښوونه کوي او هغوی ته نظم او دیسپلین وربښي. هغوی ته وایی چې یو بل ته سلام وکړی او جگړې نکوي او نظافت ته پام وکړي. اوس ماشومان له مخکې څخه ډېر با ادبه دي.

ددې سړي ورور نظیر خپل وروکوالی د خپلو ماشومانو سره مقایسه کړ او ویی وویل چې ښوونځي د ماشومانو پر روزنه مثبت اغیزه لري.

اوس مور ماشومان نه وه او نه پوهیږم چې مور مور او پلار ولې وهلو. ښایي مور به شوخي کوله. خو اوس مور ماشومان نه وه. ښایي چې هغوی به شوخي نه کوي خو زه په دې تراوسه نه پوهیږم. اوس مور ته ماشومان د ښوونځي قصه کوی. د مثال په ډول دوی د خپلو د شمیرو او د خپلو ټولگيوالو په اړه مور ته وایی.

ټولو کسانو خپلی تجربې د خپلو زده کړو په هکله او دا چې زده کړه ددوی د ماشومانو په اړه په چال چلند کې څه تاثیر لري بیان کړې. یوې مېرمنې چې تقریباً د ۳۵ کالو وه دوه واده شوې او دوه پیغلې لوني او یو زوی یې لاره او په کابل کې اوسیده په وړکتون کې یې کار کاوه او په څو روزنیزو پروگرامونو کې یې برخه اخیستې وه ویې وویل چې دا اوس په دې پوهیږي چې له ماشومانو سره څرنگه چلند وشي. هغه وویل چې مخکې لدې چې په دغه روزنیزو پروگرامونو کې برخه واخلي خپل ماشومان به یې په څپیره یا لرگي وهل.

یوه بله مېرمن چې دیبا نومیده او په هرات کې په یوه لومړني ښوونځي کې ښوونکې وه وویل چې هغی د خپلو تجربو له مخې خپلو زده کونکو ته د دیسپلین او د تاوتریخوالی د نه کولو په هکله ډېر څه ور زده کړيدي. هغې د یوې شاگردی په هکله چې درس به یې نه ویلو او بیا به دې وهله وویل چې دغی شاگردی بیا په دې وجه ښوونځي پرېښود. د څو هفتو وروسته هغه نجلی بیرته راستنه شوه او دیبا هور وکړ تر څو هغه وهڅوي چې نور زحمت هم وباسي. دیبا زیاتوي چې وهلو ټکولو ښه نتیجه ورنکړه ځکه هغه اوس غواړي چې زده کونکي وهڅوي.

۱۰. په مخکې لارې ۲: پایلې او وړاندیزونه

نه کولو بلکه دې ته هم تیار و چې تر څو د داسې مسایلو په وړاندې بحث ته خپل چمتووالی څرگند کړي. دا څېړنه د وگړو د نظریاتو تر منځ توپیر په دې اړه چې د ماشومانو سره څنگه چلند وشي هم را په گوته کوي. دا توپیر که څه هم په ټولنو کې په عامه توگه لیدل کېږي خو د خلکو اکثریت په دې باور دي چې د ماشونو په وړاندې تاوتریخوالی بڼه کار ندی او که څوک یې کوي هم په ځینې خاصو حالاتو کې باید وي. ځینې خلک د ماشونو په وړاندې د تاوتریخوالی د هر ډول سره مخالف وو او دې ته هم چمتو و چې د نورو خلکو سره و غږېږي تر څو د هغوی نظر او کړنې ته په دې اړه تغیر ورکړي.

په عام ډول داسې اټکل کېږي چې په کورنیو کې د ماشومانو پر وړاندې په تاوتریخوالي برلاسی کیدل ډېر گران کار دی، لکه څرنګه چې د ملګرو ملتونو د سر منشي د ماشومانو په وړاندې د تاوتریخوالی په ۲۰۰۶ رپوټ کې راغلي: "د ماشومانو په وړاندې پر تاوتریخوالي په کورنیو کې په هر ډول برلاسی کیدل ډېر گران کار دی. په دې اړه په کورنیو کې کارکول گران کار دی ځکه په اکثر وټولني دا یو شخصي کار بولي." دا کیدای شي تر یوه حده صحیح خبره وي خو دا ددې سبب نشي کېدای تر څو خلک په کورنیو او ټولنو کې د ماشونو په وړاندې د تاوتریخوالی د بحث څخه منع کړي. د څېړنې لپاره د معلوماتو د راټولولو په پروسه کې دا ثابت شوه چې په یوه آرام چاپیریال کې د ډاډ وړ تسهیل کونکو په مرسته نړ او بنځې نه یوازې دې ته حاضر و چې د ماشومانو په وړاندې د تاوتریخوالي بحث وکړي بلکه هغوی ددې چمتووالی هم وښود تر څو هغه خاص کړه وړه په گوته کړي چې دوی به د خپلو ماشومانو په وړاندې کول.

پنځه اساسی دلایل چې د ماشومانو پر وړاندې د تاوتریخوالی سبب ګرځي:

- لمړی، ځینې خلک جسمي سزاګانې د ماشومانو د بڼې روزنې لپاره یوه بڼه لاره ګڼي.
- دوهم، بل هغه خلک چې داسې سزاوې د ماشومانو د ډېر بد سلوک په حالت کې د هغوی لپاره سزایې ګڼي چې دا ورستی لاره

په دې څېړنه کې په کورنیو کې د ماشومانو پر وړاندې د تاوتریخوالي په هکله زیات نظریات او د تاوتریخوالي پر وړاندې سلوکونه وړاندې شول او د دې نظریاتو په رڼا کې د تاوتریخوالي عوامل و څیړل شول چې اکثرآ د لویانو له خوا پیښېږي. د پای فصل کې د لویانو له خوا د ماشومانو پر وړاندې د تاوتریخوالی په کچو کې د بدلون لپاره لارې په گوته شوی. او هغه پر دې بنسټ په گوته شوی چې په کورنیو کې د ماشومانو پر وړاندې د تاوتریخوالی کچو او د تاوتریخوالی په اړه د افرادو د سلوک څنگه بدلون موندلی دی.

په کورنیو کې د ماشومانو پر وړاندې د تاوتریخوالي پوهه د دغو مواردو توپیر پر بنسټ څرګندېږي؛ د ماشومانو پر وړاندې خشونت منل شوی (په زیاترو کورنیو کې عام او معمول سلوک ګڼل کېږي) له دې سره په توپیر چې د ماشومانو پر وړاندې خشونت د منلو وړ دی (تاوتریخوالی د مشرانو له خوا د ماشومانو پر وړاندې اخلاقاً بڼه سلوک دی). په داسې حال کې چې د ماشومانو پر وړاندې د خشونت لپاره د خلکو رټل د ټولني لخوا غیر معمولي خبر ده خو زیاتو خلکو سره چې زموږ څېړنیزه ډلې خبرې وکړې هم په دې پوهیدل چې تاوتریخوالی ماشومانو ته زیان ور رسوي او هم دا احساس درلود چې تاوتریخوالی د ماشومانو د تادیب لپاره بڼه لاره نده.

په دې پانځه کې څرګنده شوه چې لویان پر ماشومانو باندې د تاوتریخوالي په رواني او فزیکي اضرارو څخه آگاه دي. هغوی ددې په اړه هم بڼه پوهېږي چې بڼه مور او پلار خپل ماشومان څرنګه په بڼه توګه روزلی شي. دغه راز دا هم وپتیل شوه چې څومره او په څه اندازه ځواب ویونکي خپل حالت او په خپلو کورنیو کې د ماشومانو پر وړاندې د تاوتریخوالي د پېښېدو عامل تعبیر او تحلیلولې شي. دغه پوهه او خبرتیا د نارینه او بنځو، زړو او ځوانو، شتمنو او غریبو، تعلیم یافته و او بې تعلیمو په منځ کې ټولو سره شته.

دا هم معلومه شوه چې د وگړو او ټولنو نظریه د جسمي سزاګانو په بڼه تاوتریخوالی د بڼه والي او بدوالي په اړه یو شان نه وه. ددې پر ځای خلک پر دې آند دي تر څو د ماشومانو د دسپلین لپاره بڼې لارې چارې تر غور لاندې ونیسي. اکثر و خلکو نه یوازې دا چې ددې کار مخالفت

- ده، خو دا پداسې حال کې وي چې داسې میندی او پلرونه د خپلو ماشومانو د روزنې لپاره د دسپلین د نورو لارو چارو څخه بیخبره وي.
 - دریم، د میندو او پلرونو هغه تشویش چې د خپلو ماشومانو د راتلونکې په باب او دا چې دوی به په راتلونکې کې و ټولنې سالم غړي نه شي، او د دسپلین د نورو لارو چارو څخه د بیخبرې په صورت کې هغوی ته د جسمي سزاگانو د ورکولو باعث گرځي، پداسې حال کې چې دوی پدې پو هیرې چې ددوی وهل ټکول بڼه کارندی او یوه موثره طریقه نده.
 - څلورم، کله نا کله ذهني فشار او خواشینیتوب میندې او پلرونه پر ماشومانو باندي تاوتریخوالی ته اړ باسي. په کورنیو کې د لویانو تر منځ د ترڅو اړیکو موجودیت او اقتصادي ضعف د ذهني فشار او خواشیني احتمالي عوامل گڼل کېږي.
 - پنځم: د ماشومانو په وړاندې تاوتریخوالی په ټولنه کې په پراخه پیمانه رواج لري او خلکو ته د یو عام کار په شان ښکاري، او پدې اړه د ټولنې په عام ډول د منفي قضاوت تغیرول آسانه کار ندي.
- د پالیسی او پروگرامونو لپاره وړاندیزونه:**
- هر هغه پروگرام چې د ماشومانو په وړاندې د تاوتریخوالی د مخنیوي لپاره کار کوی باید له دی خبری اگاه وي چې په ټولنه کې د ماشومانو په وړاندې د تاوتریخوالی د منفي نتایجو یو عمومي درک موجود دی او خلک په دې پوهیږی چې تاوتریخوالی د ماشومانو د روزنی او هڅولو لپاره بڼه لاره نده. ځکه خو د عام پوهاوي پروگرامونه باید خلک د ماشومانو د روزلو په نورو مهارتونو او لارو چارو باندي سمبال کړی.
- د روزنې نور مهارتونه او لارې چارې باید د هغو موسساتو له خوا د مختلفو ټولنو په مرسته طرح شي چې په دې اړه کار کوي ترڅو ډاډه شی چې دغه لاری د افغانستان د بیلابیلو چاپیریالو سره مناسې دی، او د افغانستان ډیرو راز راز کورنیو او ټولنو لخوا به اختیار شی. او ځکه باید ډاډه شی چې له تاوتریخوالی څخه پرته د ماشومانو د روزلو دغه لارې د افغانستان په چاپیریال کې د پلي کیدو وړ دی.
- د روزنې نور مهارتونه او لارې چارې باید په ټولنه کې په مستقیمه توگه تدریس او پری بحث وشي. دا کار د رسوخ د خاوندانو لکه سپینږیرو (نارینه او ښځو)، ملا امامانو، نرسانو او ښونکو له خوا په ټولنه کې په بڼه توگه تر سره کېدای شي.
- څېړنې داسی خلک هم په ټولنو کې په گوته کړل چې د ماشومانو په وړاندې د تاوتریخوالي کاملاً مخالف و. د داسې خلکو څخه په ټولنه کې د عام پوهاوي په تبلیغ او روزنیزو کارونو کې د موثرو پروگرامونو په لاره اچولو سره د تاوتریخوالي د مخنیوي لپاره بڼه گټه اخیستل کېدای شي.
- دا پروگرامونه باید د ټولنې د هڅولو لپاره پکار واچول شي ترڅو پورې د هغه کسانو سره چې د ماشومانو سره تاوتریخوالی کوی مرسته وکړي چې د هغوی په وړاندې تاوتریخوالی بس کړي.
- دا پروگرام او کمپاین باید د ټولنې د هڅولو لپاره پکار واچول شي ترڅو خلک په دې باندي قانع شي چې د ماشومانو په وړاندې تاوتریخوالي په ټولنو کې د منلو وړ کار ندي. (حتی د فکري فشار او خواشینیتوب په حال کې هم د ماشومانو په وړاندې تاوتریخوالي په ټولنو کې د یو نورمال او قبول شوي سلوک په حیث نه پیژندل کېږي.)

^{۳۷} د سیالو ډلو (زیاتره یې پخپله افغانان و) سره د ورکشاپ د مباحثې په مهال چې د افغانستان د څېړنې او ارزونې ادارې لخوا په کابل کې د یوه کنفرانس په ترڅ کې ترسره شو د مورتوب او پلارتوب نورې لارې چارې د ماشومانو د تأدیب لپاره تریب لاندې و نیول شوې، او همدارنگه په بامیانو، هرات او ننگرهار کې هم نوموړی بحث چې د افغانستان د څېړنې او ارزونې او د بشر د حقوقو د نړیوال کمیسیون لخوا ترتیب شوی و، تریب لاندې و نیول شو. او گڼ شمېر نظرونه وړاندې شول ترڅو پدې پوه شي چې په افغاني ټولنه کې د مورتوب او پلارتوب لپاره د تاوتریخوالي څخه بغیر کومې نورې لارې چارې د تطبیق وړ دي.

هم د ماشومانو په وړاندې د تاوتریخوالي په مخنیوي کې
مرسته وکړي.^{۳۷}

• د فکري فشار او خواشینیتوب د اداره کولو مهارتونو ته وده ورکول او په کورنیو باندې د هغو د تاثیراتو په اړه پوهاوی به

^{۳۷} لکه څرنګه چې پدې څېړنې کې د ماشومانو د تاوتریخوالي په اړوند د افغانستان د ملي پالیسي په اړوند ذکر ندي راغلی او همدارنګه نوموړې پالیسي په اړوند یې سپارښتنې هم ندي بیان کړي، مؤلف به د ماشومان په وړاندې د تاوتریخوالي په اړوند قوانینو کې تغیر راولي په ځانګړي ډول په هغو قوانینو کې چې د ماشومانو د تاوتریخوالي یادونه پکښې شوې ده. افغانستان د ملګرو ملتونو د غړيو هیوادونو د کنوانسیون غړیتوب په ۲۷ اپریل ۱۹۹۴ کې ترلاسه کړ. مګر د نوموړي قانون احکام د افغانستان په قوانینو کې نه دي اضافه شوي. په نوموړي کنوانسیون کې داسې راغلي چې د تړون غړي هیوادونه باید ټول قانوني، اداري، ټولنیز او د زده کړې تدبیرونه تر لاس لاندې ونیسي تر څو ماشوم د ذهني او جسمي تاوتریخوالي، ناوړه ګټې اخیستنې، ناوړه چلند د استثمار او جسمي ګټې اخیستنې د مخنیوي په برخه کې کله چې ماشوم د هغه د مور او پلار قانوني سرپرستانو یا نورو هغو کسانو چې د دغه پالنه یې په غاړه وي باید د ماشوم څخه هر ډول حمایت او پالنه وکړي (۱۹۰ ماده)؛ د تړون ټول غړي هیوادونه باید زیانمنو دودیزو درملنو د له منځه وړلو په اړه ټول اغېزمن او ګټور اقدامونه تر لاس لاندې ونیسي (۲۴ ماده)؛ د تړون لوري هیوادونه باید ډاډ ترلاسه کړي چې: (الف) هېڅ ماشوم د ځورونې، سپکاوي نه ډک عمل او ترغیر انساني او ناوړه چلند لاندې نه واقع کېږي تر (۱۸) کلونو د تیټ عمر لرونکو کسانو د پاره د جرمونو د ترسره کولو په صورت کې د همیشني بند او مړینې سزاګانې باید ورته کړل شي (۳۷ ماده)؛ او باید وړ اقدامونه تر لاس لاندې ونیسي تر څو هغه ماشوم چې د وسله والو شخړو د سپکاوي وړ عملونو، زیاتي، ځورونې، استثمار او نورو تیريو قرباني شوی وي د کورنۍ سره د بیا یو ځای کېدو او د هغه د ژوند د بڼه والي په اړه وړ چارې تر لاس لاندې ونیسي دغه بڼه والی او سمون باید په داسې چاپیریال کې رامنځته شي چې ماشوم ته د درناوي بهیر ګړندی کړي (۳۹ ماده) (د ملګرو ملتونو عمومي اسامبله، سند ۲۵/۴۶۸/RES (۱۲ دسمبر ۱۹۸۹)) د لازيات بحث او معلومات لپاره ټوليز نوبت (Global Initiative) ته ځیر شې چې د ماشومانو په وړاندې د بدني سزا د پای ته رسولو (۲۰۰۲) یادونې په کې شوي دي. د ماشومانو په وړاندې د معمول تاوتریخوالي پای ته رسول.

ماخذ

- Afghanistan Research and Evaluation Unit (AREU), forthcoming Issues Paper on marriage practices.
- Afghanistan Research and Evaluation Unit (AREU), forthcoming Synthesis Paper on family dynamics and family violence.
- Afghanistan Research and Evaluation Unit (AREU), forthcoming child labour study.
- Agarwal, B. 1997. "Bargaining and Gender Relations: Within and beyond the household." *Feminist Economics*, 3: 1-51.
- Chant, S. 1991. *Women and Survival in Mexican Cities: Perspectives on Gender, Labour and Low-Income Households*. Manchester: Manchester University Press.
- Global Initiative to End All Corporal Punishment for Children. 2006. *Ending Legalised Violence Against Children*. www.endcorporalpunishment.org.
- Hunte, P. 2006. *Looking Beyond the School Walls: Household Decision Making and School Enrolment in Afghanistan*. Kabul: AREU.
- Jalil, F. 2003. *Mini Survey Report on Corporal Punishment*. Kabul: Save the Children Sweden.
- Save the Children Sweden and Norway. 2006. *Disciplining Children? An Exploration of the Impact of Physical and Humiliating Punishment of Children in Afghanistan*. Kabul: Save the Children Sweden and Norway.
- United Nations Secretary-General's Report on Violence Against Children. 2006. www.unicef.org/violencestudy/reports.html.
- Yarshater, E. (ed). 2001. *Encyclopedia Iranica Volume 1*. New York: Biblioteca Persica Press.

ضمیمه: د کورنیو نخشې او د نخشو لارښود

د کورنیو د نخشو لارښود

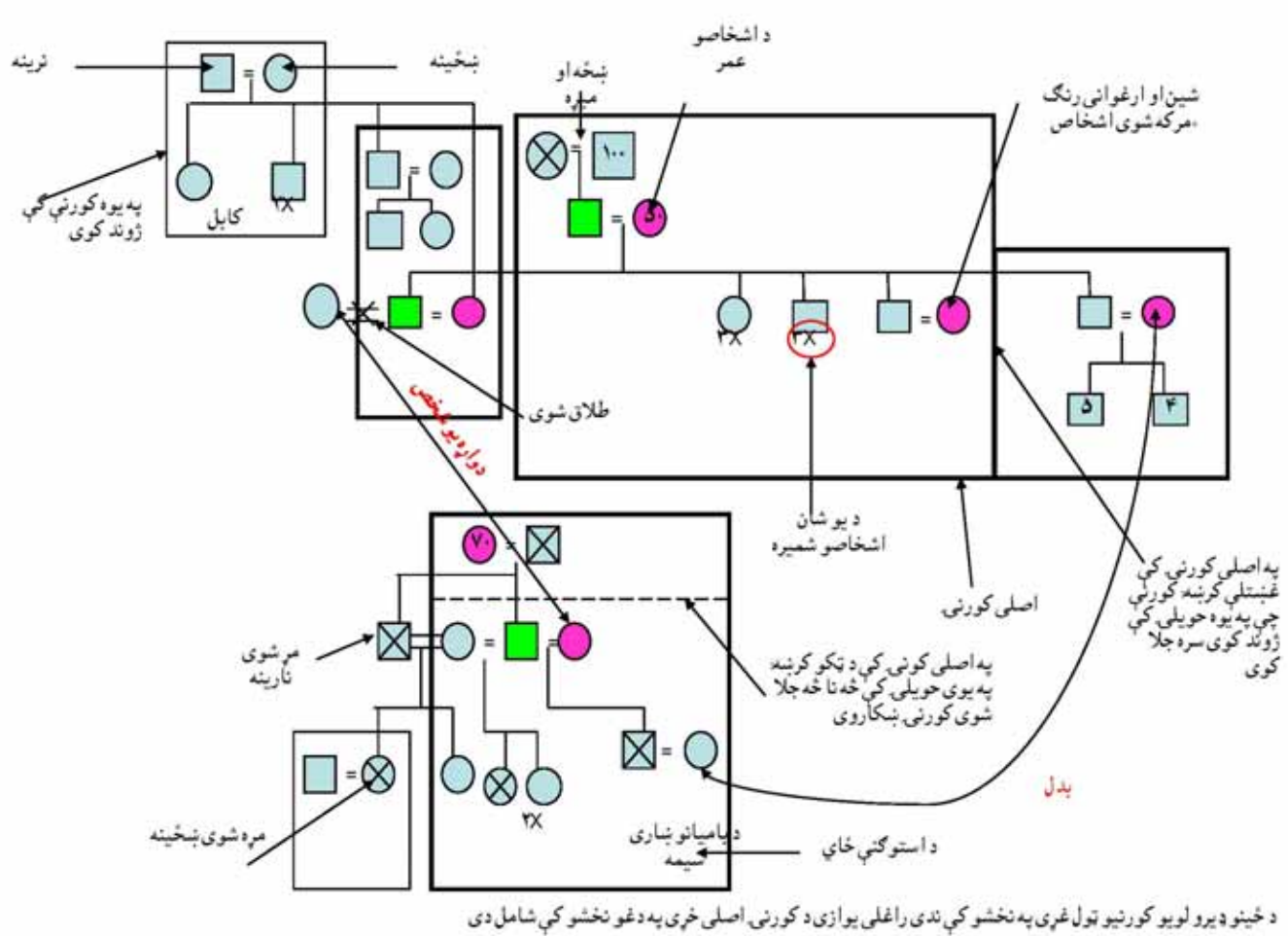

د لومړي کورنۍ نخشه: د بامیان ښاري سیمه، د جهانزیب کورنۍ

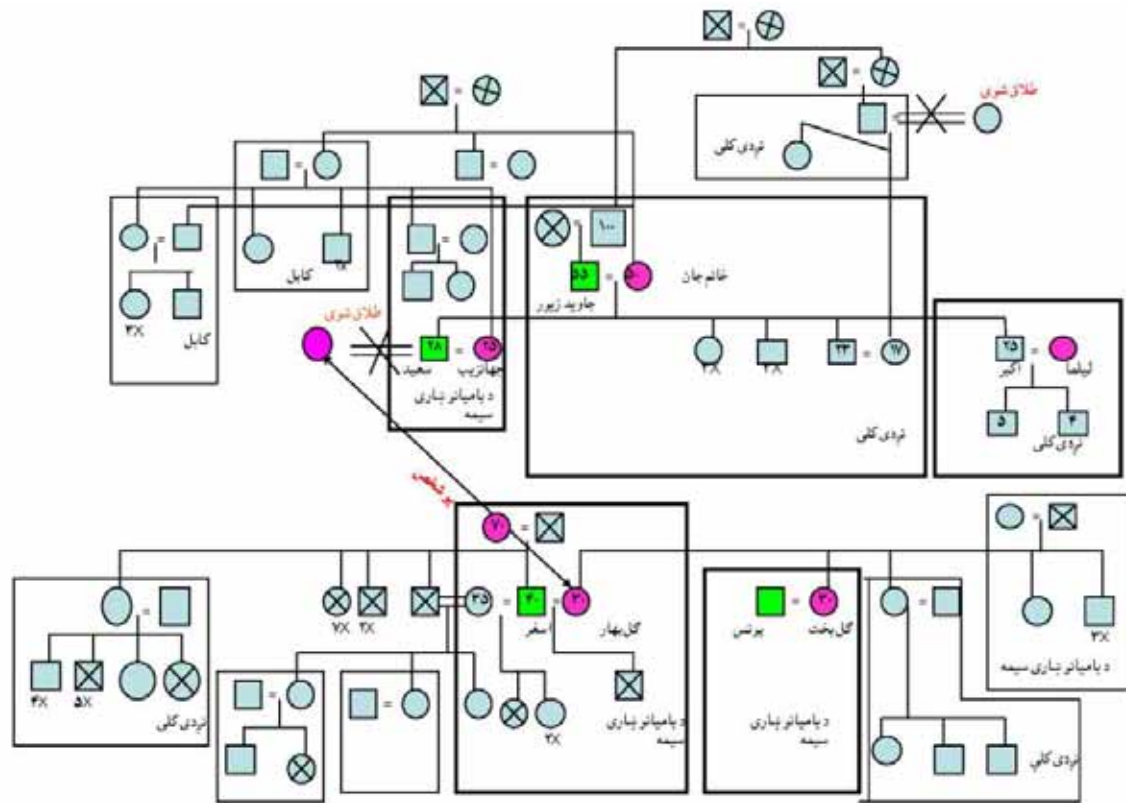

د دوهمي کورنۍ نخشه: د کابل ښاري سیمه، د شکیب کورنۍ

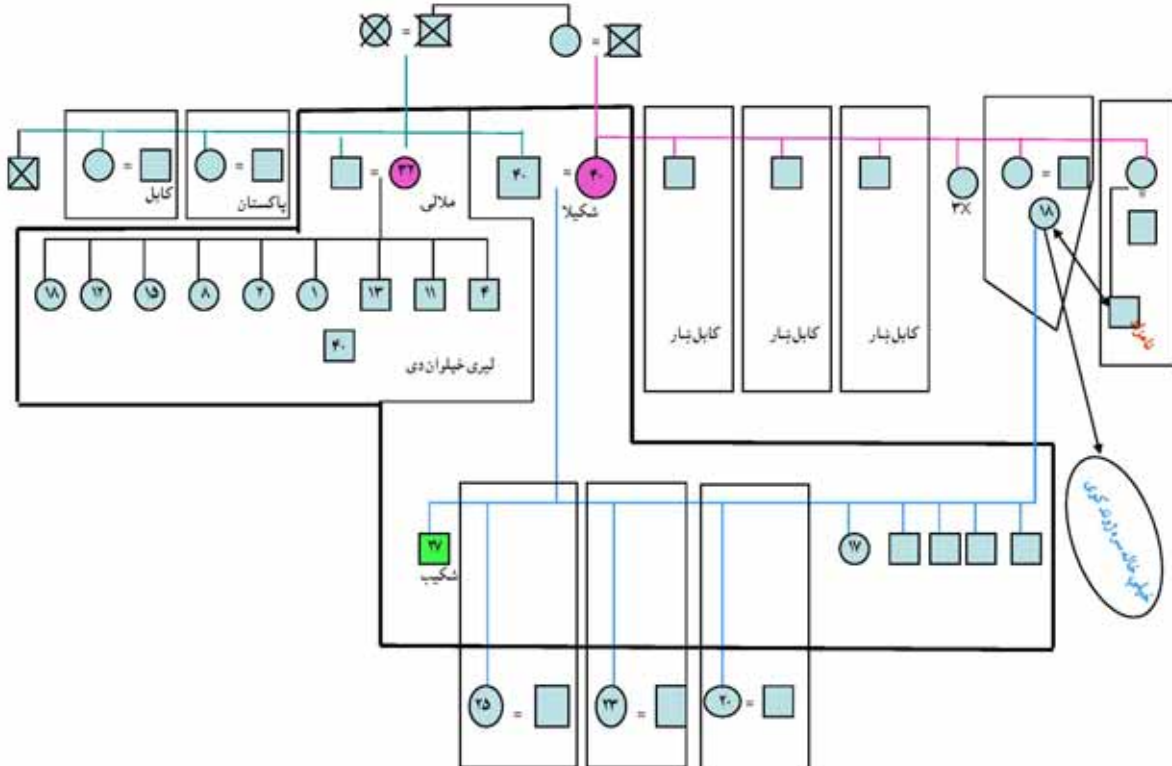

د دریمې کورنۍ نخشه: د بامیانو کلیواله سیمه، د مومني کورنۍ

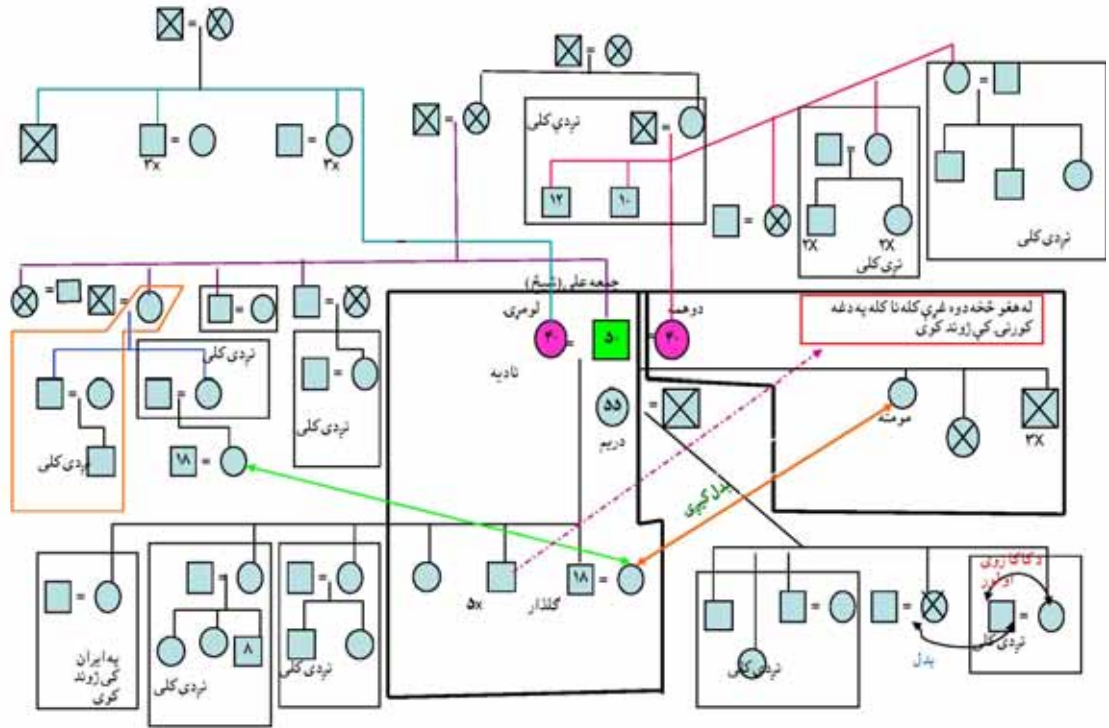

د څلرمې کورنۍ نخشه: د کابل ښار سیمه، د ماه جان کورنۍ

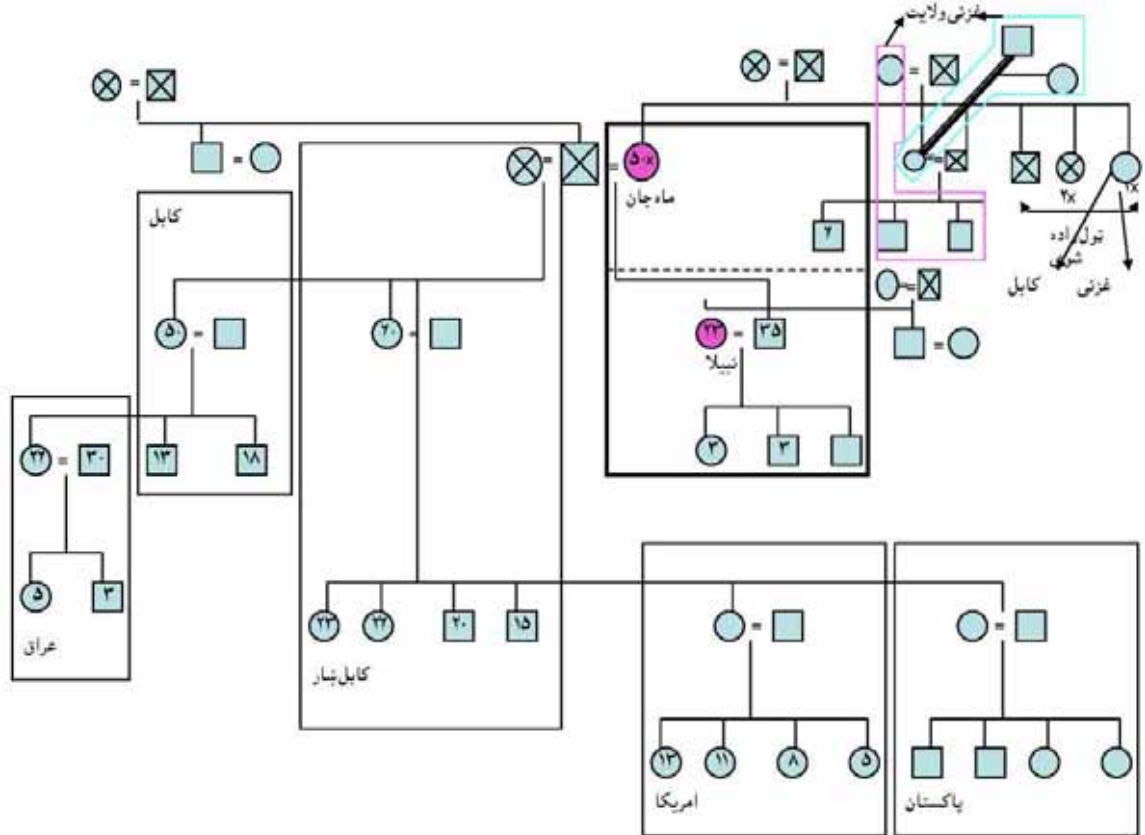

د پینځمې کورنۍ نخشه: د ننگرهار ښاری سیمه، د عبدالصبور کورنۍ

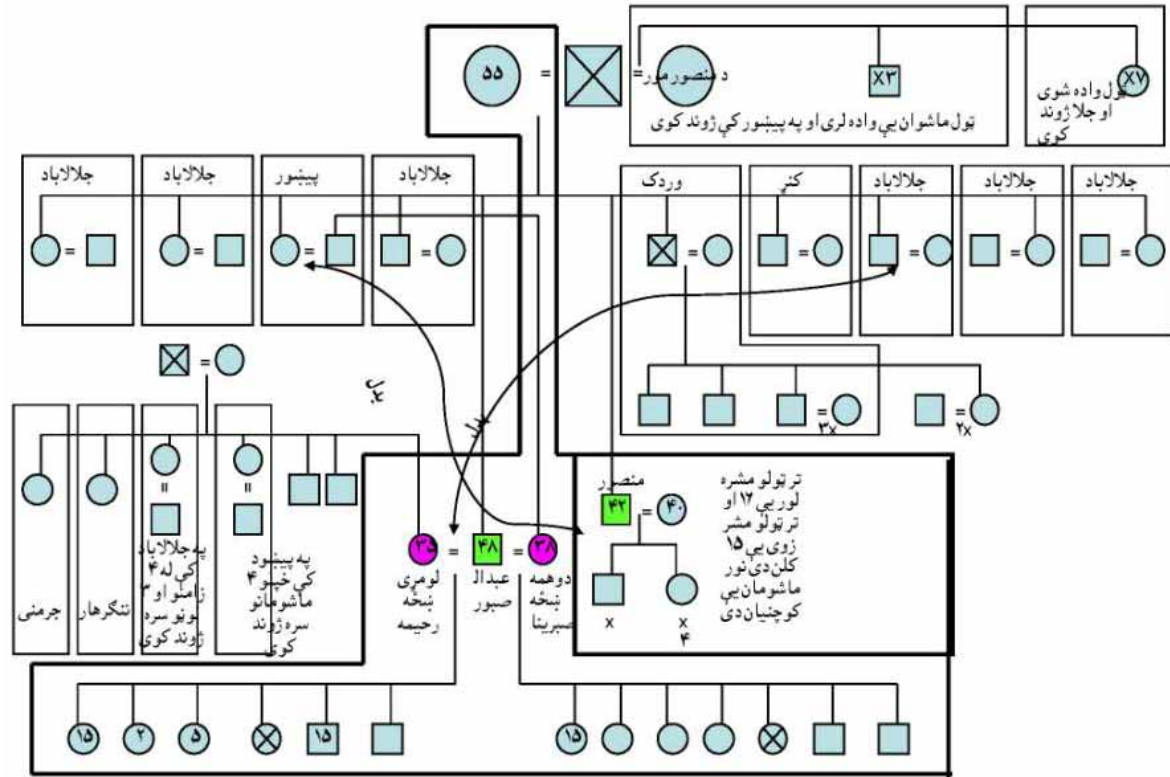

د شپږمې کورنۍ نخشه: د بامیانو کلیواله سیمه، د گل بخت کورنۍ

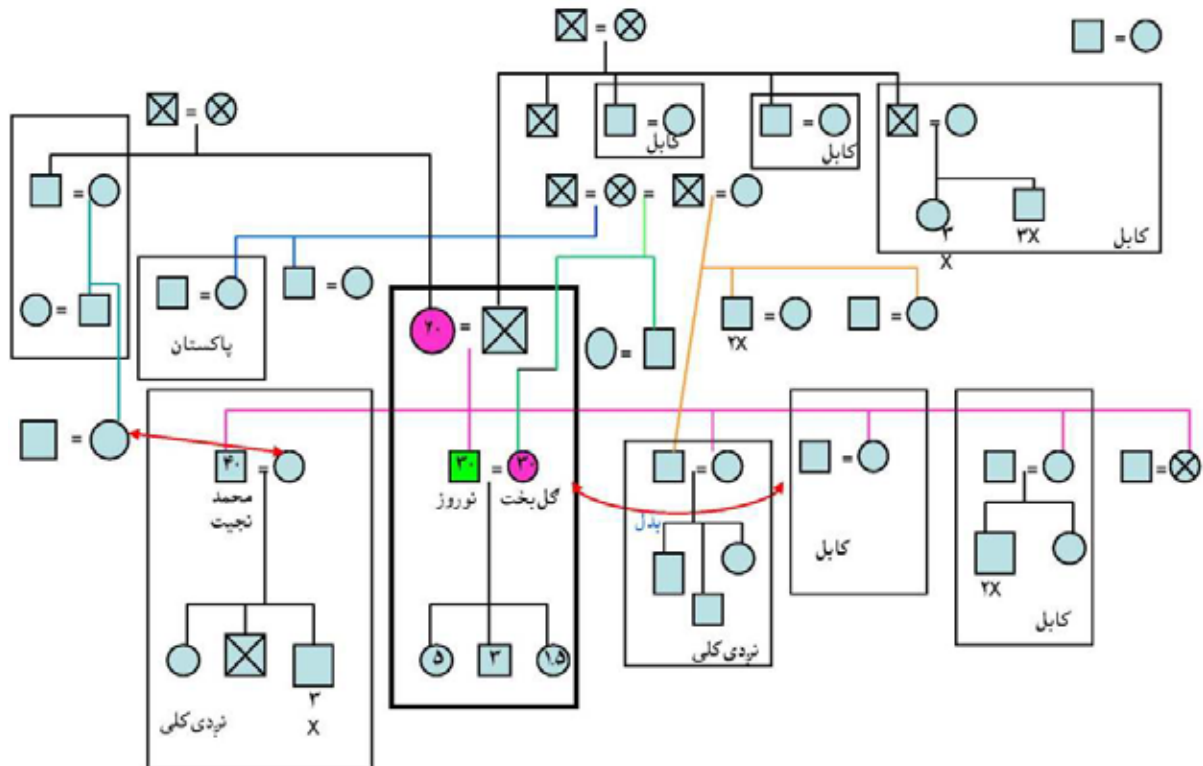

د اوومې کورنۍ نخشه: د ننگرهار کليواله سيمه، د سمندر کورنۍ

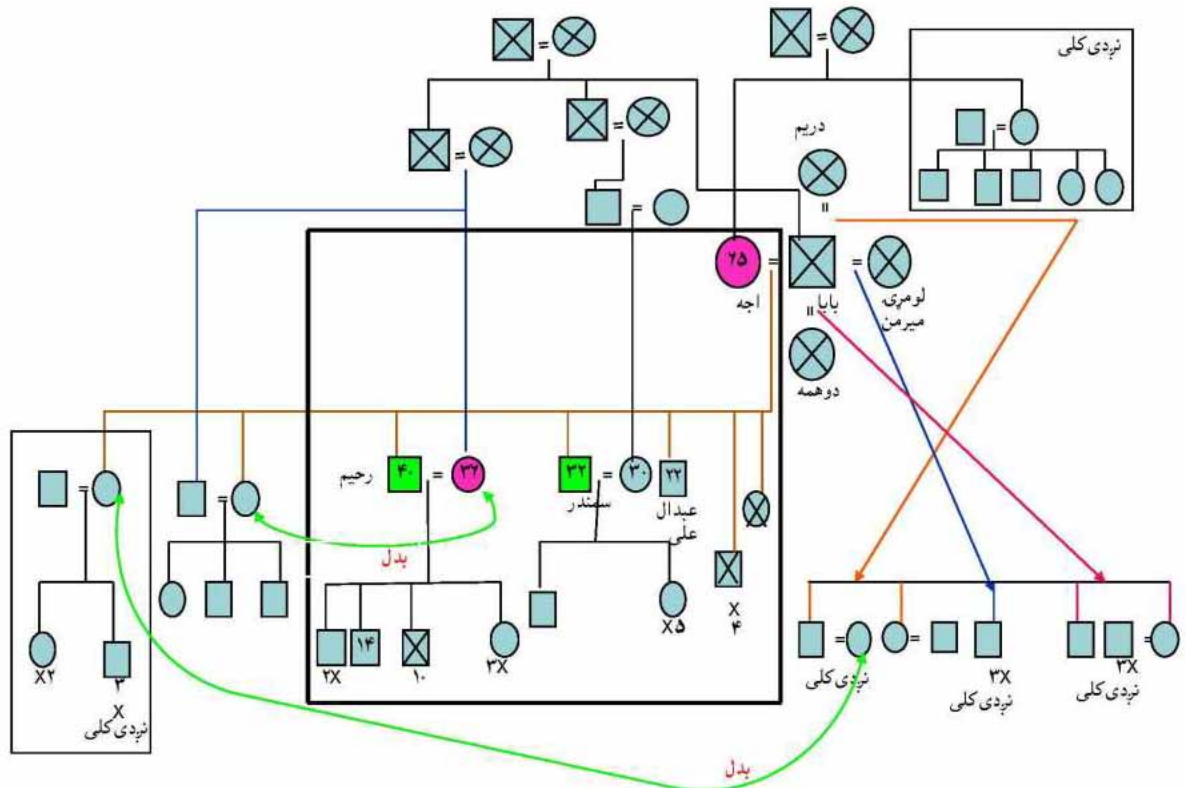

د اتمې کورنۍ نخشه: د باميانو کليواله سيمه، د دايه کورنۍ

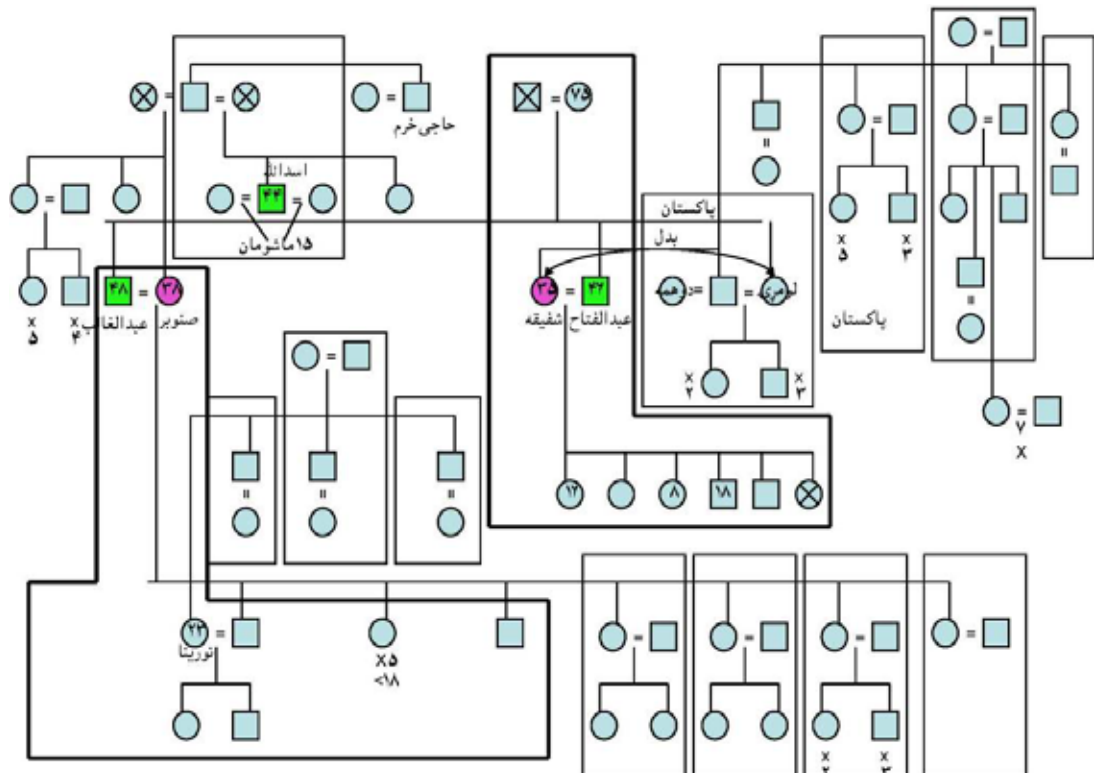

د نهمې کورنۍ نخشه: د بامیانو کلیواله سیمه، د مجید کورنۍ

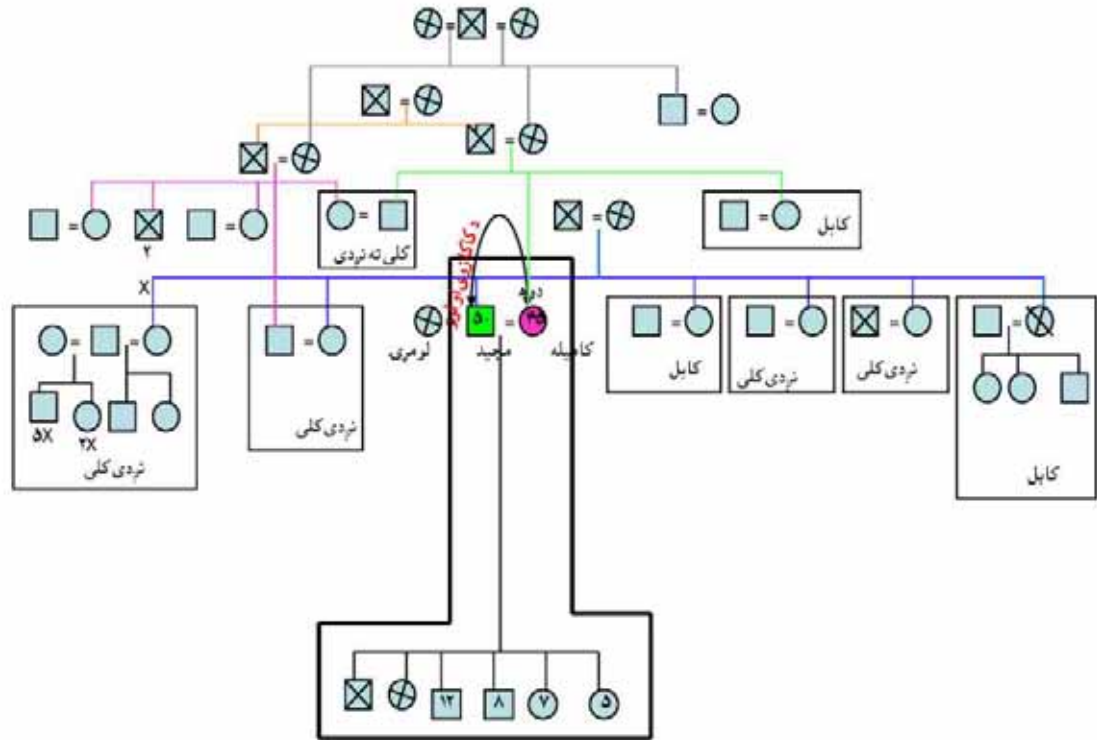

د لسمې کورنۍ نخشه: د کابل کلیواله سیمه، د رفیعي کورنۍ

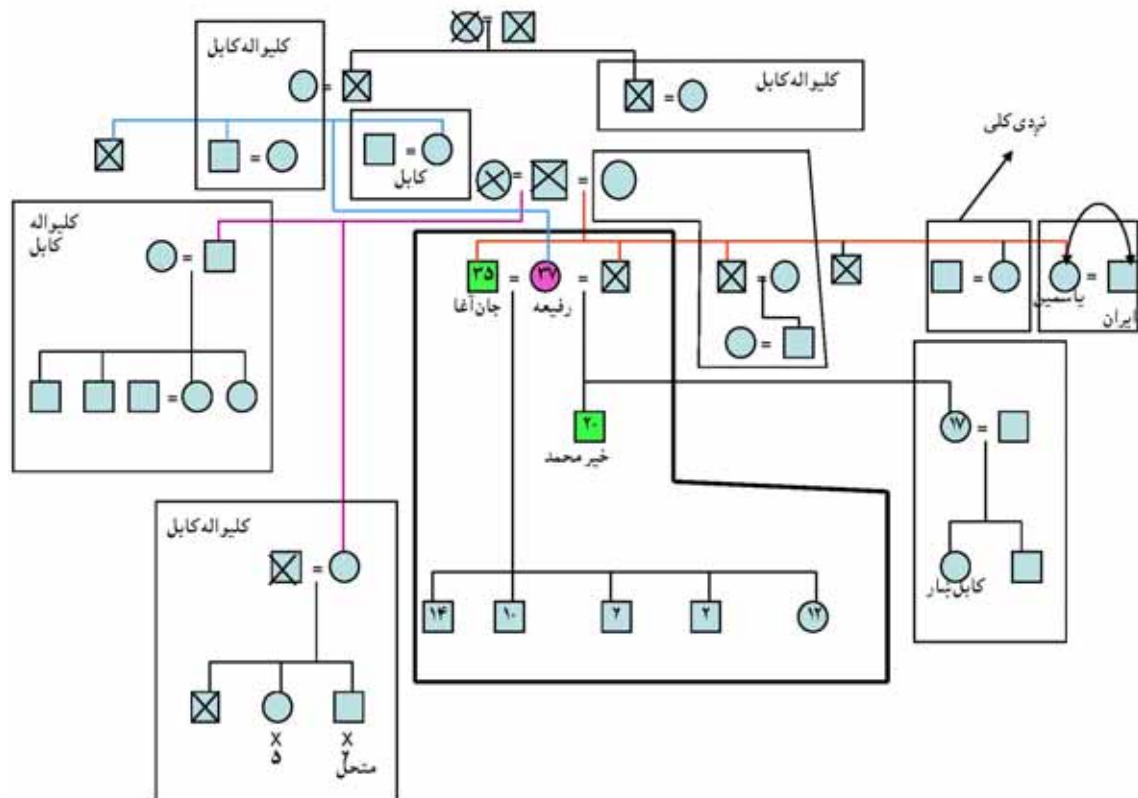

د افغانستان د خپرنې او ارزونې د ادارې خپرونې

ټولې خپرونې په دغه پاڼه کې د رابنکته کولو لپاره www.areu.org.af او په کابل کې د دغه ادارې په دفتر کې چاپ شوی کاپیانې موجود دی. نوموړې لیست د ۲۰۰۸ کال د جون په میاشت کې نوی شوی دی. نوموړې ټولې خپرونې په انگریزي ژبه لیکل کېږي او بیا درې او پښتو ته اړول کېږي او دغه ټولې خپرونې په پښتو او یا درې ژبه موجودې ندي یوازې هغه خپرونې په درې موجودې دي چې د ستورې (°) نښه لري او هغه چې د غه (^) نښه لري په پښتو موجودې دي.

جون ۲۰۰۸ کال	اوبه څنگه بهیږي: په افغانستان کې د اوبو لرونې د سیستم د ښو پیژندنه، بابروت
می ۲۰۰۸ کال	بیا زیات شوی او که کم شوی: په ننگرهار او غور کې د کوکنارو د کر په کچه کې د بدلونونو شرح، ۰۷-۲۰۰۶ کلونه، ډیویډ منسفیلډ
اپریل ۲۰۰۸ کال	کوچنې قرضې، غیر رسمی پورونه او کلیوال معیشت: په بامیان ولایت کې د یو کلي موضوعي خپرنه، ارنه اندرسن، پالاکانتور او امندا سیم
اپریل ۲۰۰۸ کال	په ایران کې د افغانانو دوهم نسل: بیرته پر ځای کیدل، هویت او راستنیدل، محمد جلال عباشی شهواز او داسی نورکسان
اپریل ۲۰۰۸ کال	* د افغانستان د خپرونو خبر پاڼه ۱۷مه گڼه
اپریل ۲۰۰۸ کال	په افغانستان کې د سیمه ییزه حکومت جوړښت، همیش نیکسن
اپریل ۲۰۰۸ کال	عوامل چې پر ماشومانو باندې د مزدور کارۍ کولو په هکله پریکړو باندې اغیزه لري: په کابل کې د بی وزله کورنیو موضوعي خپرنه، پالاکانتور او اناستاسیا هیزیایینوا
فیبروري ۲۰۰۸ کال	د جنډر د پرمختگ په لور: د افغانستان په ملي پالیسي کې د جنډر بشپړتیا، انا وردسورټ
فیبروري ۲۰۰۸ کال	* د سیمه ییز حکومتداری بدلیدونکی حالت: په افغانستان کې د ټولنیز پرمختگ شورا، همیش نیکسن
فیبروري ۲۰۰۸ کال	* مینه، ویره او روزنه: په افغان کورنیو کې پر ماشومانو ورځنې اجبار/تیری، دیبرا جی. سمیت، (په نږدې راتلونکي کې په پښتو او دري)

د افغانستان د خپرنې او ارزونې اداره

د گل فروشی کوڅه (د ۲مې کوڅې څنډه)

نوی ښار کابل افغانستان

تلفون: ۵۴۸ ۷۹۹۲۰۸ (۰) ۹۳ + بریښنا پته: areu@areu.org.af بریښنا پاڼه: www.areu.org.af

د افغانستان د خيرني او ارزونې اداره

د گل فروشي كوڅه (د دوهمې كوڅې څنډه)

نوي ښار كابل، افغانستان

تلفون: +۹۳ (۰) ۷۹۹۲۰۸ ۵۴۸

بريښنا پته: areu@areu.org.af

بريښنا پاڼه: www.areu.org.af

